

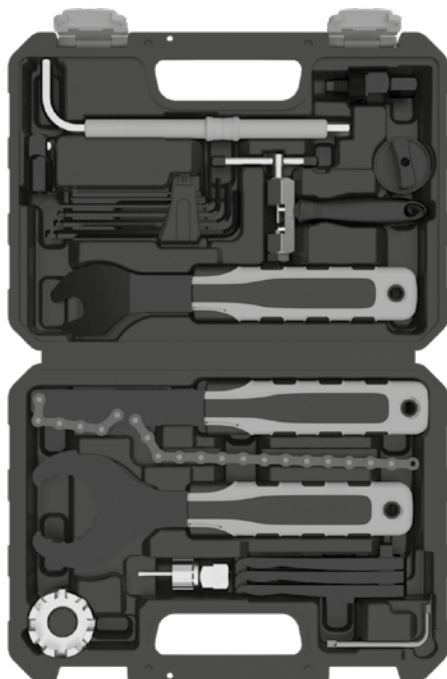

newcential®



## FAHRRADWERKZEUGKOFFER-SET

Ⓓ

### FAHRRADWERKZEUGKOFFER-SET

Gebrauchsanweisung

Ⓓ Ⓜ

### SET TRUSĂ DE UNELTE PENTRU BICICLEȚĂ

Instrucțiuni de funcționare

Ⓜ

### SET KOFER ZA ALAT ZA BIKIKL

Upute za uporabu

Ⓓ

### КУФАР С ВЕЛОИНСТРУМЕНТИ

Ръководството за използване

IAN 497051\_2510

Ⓓ Ⓜ Ⓓ

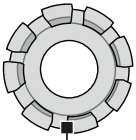
**A**

1



2



3

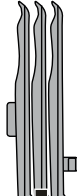

4

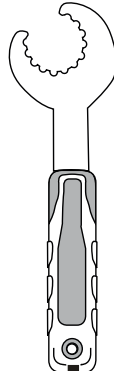

5



6

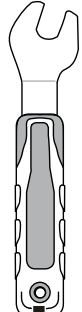

7

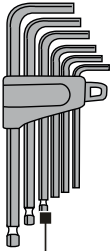

8

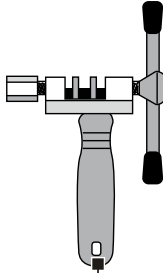

9

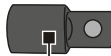

10



11

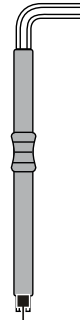

12

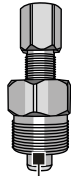

13

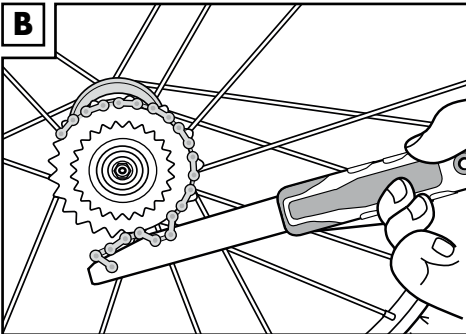
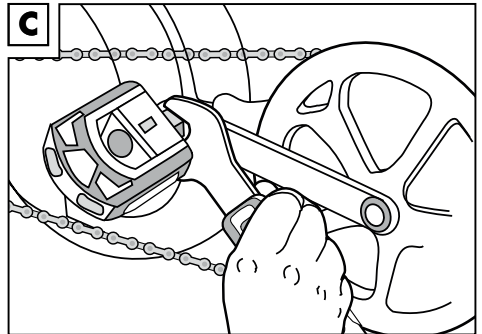
**B****C**

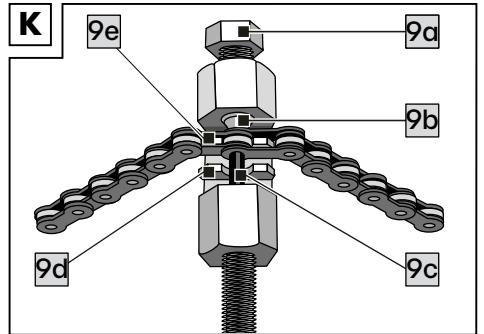
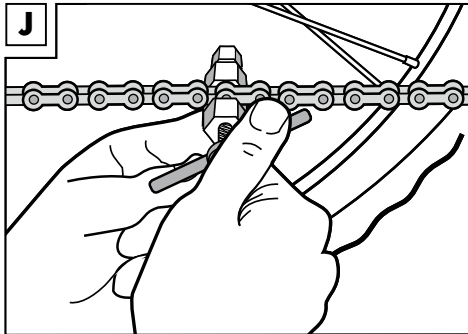
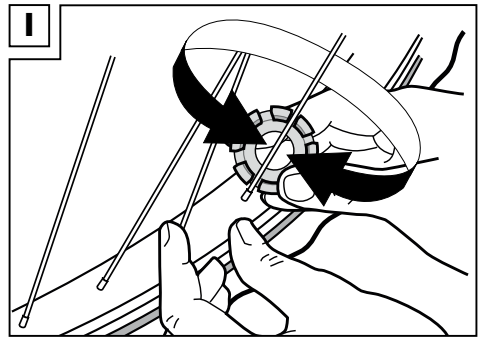
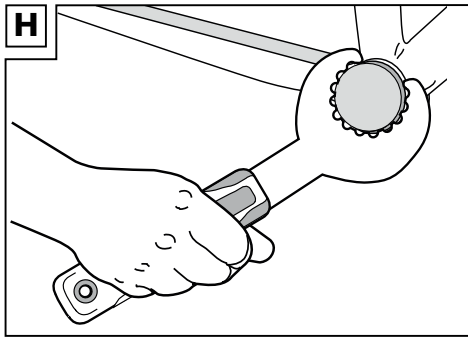
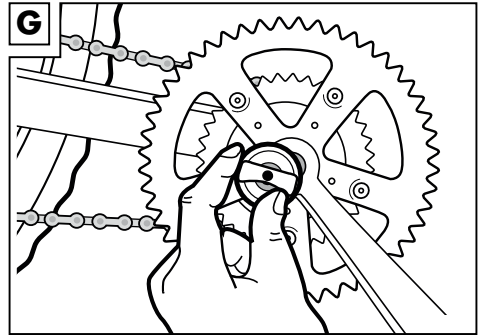
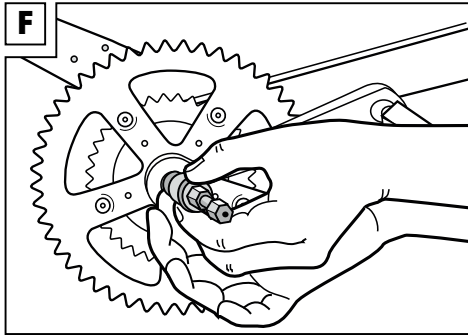
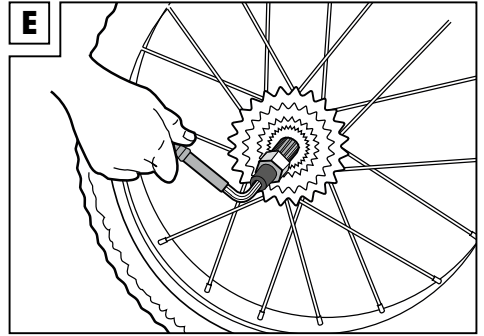
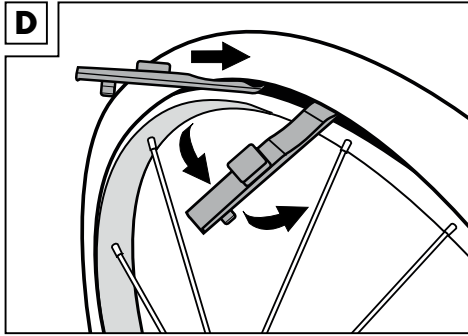

Herzlichen Glückwunsch!

Mit Ihrem Kauf haben Sie sich für einen hochwertigen Artikel entschieden. Machen Sie sich vor der ersten Verwendung mit dem Artikel vertraut.



**Lesen Sie hierzu aufmerksam die nachfolgende Gebrauchsanweisung.**

Benutzen Sie den Artikel nur wie beschrieben und für die angegebenen Einsatzbereiche. Bewahren Sie diese Gebrauchsanweisung gut auf. Händigen Sie alle Unterlagen bei Weitergabe des Artikels an Dritte ebenfalls mit aus.

## Lieferumfang (Abb. A)

- 1 x Speichenschlüssel  
(9/10/11/12/13/14/2x 15) (1)
- 1 x T25 Torxschlüssel (2)
- 1 x Kassettenabzieher mit Führungspin für Shimano HG (3)
- 3 x Reifenheber (4)
- 1 x Lagerschalenwerkzeug, z.B. für Hollowtech II, kompatible Lagerschalen (5)
- 1 x Kettenpeitsche (6)
- 1 x Pedalschlüssel (15 mm) (7)
- 6 x Innensechskantschlüssel 2/2,5/3/4/5/6 mm  
(4/5/6 mm mit Kugelkopf) (8)
- 1 x Kettennieter für 6 - 10 Gänge (9)
- 1 x Aufsatzhalter/Abzieher (10)
- 1 x Sternkappenwerkzeug für Hollowtech II Kurbelgarnituren (11)
- 1 x Innensechskantschlüssel 8 mm (12)
- 1 x Kurbelabzieher Vierkant (13)
- 1 x Werkzeugkoffer
- 1 x Gebrauchsanweisung

## Technische Daten

Maße: 28,5 x 21,3 x 6 cm (B x H x T)

Gewicht: 1850 g



Herstellungsdatum (Monat/Jahr):  
02/2026

## Bestimmungsgemäße Verwendung

Dieser Artikel ist ein Fahrradwerkzeugkoffer für den privaten Gebrauch. Der Artikel ist für einfache Reparaturen vorgesehen und ersetzt kein Fachwerkzeug.

### Sicherheitshinweise

#### Lebensgefahr!

- Lassen Sie Kinder nie unbeaufsichtigt mit dem Verpackungsmaterial. Es besteht Erstickungsgefahr!

#### Verletzungsgefahr!

- Der Artikel enthält scharfe Komponenten. Achten Sie darauf, sich nicht zu verletzen!
- Achten Sie beim Aus- und Zuklappen besonders auf Ihre Finger. Es besteht Verletzungsgefahr durch Quetschungen.
- Prüfen Sie den Artikel vor jedem Gebrauch auf Beschädigungen oder Abnutzungen. Der Artikel darf nur in einwandfreiem Zustand verwendet werden!
- Achtung! Nicht für Kinder unter 36 Monaten geeignet. Erstickungsgefahr, da kleine Teile verschluckt oder eingeatmet werden können!

## Verwendung

### Kettenpeitsche (Abb. B/E)

Legen Sie die Kettenpeitsche (6) um eines der Ritzel der Kassette (Abb. B), um die Kassette beim Lösen des Verschlussrings (Abb. E) in ihrer Position zu halten.

### Pedale demontieren (Abb. C)

1. Schrauben Sie das linke Pedal mit dem Pedalschlüssel (7) im Uhrzeigersinn ab.
2. Schrauben Sie das rechte Pedal mit dem Pedalschlüssel (7) gegen den Uhrzeigersinn ab.

**Hinweis:** Fetten Sie das Pedalgewinde vor dem Wiedereinsetzen der Pedale.

### **Schlauch wechseln (Abb. D)**

1. Lassen Sie die Luft aus dem Schlauch raus.
2. Schieben Sie einen Reifenheber (4) vorsichtig mit dem flachen Ende zwischen Felge und Mantel. Beginnen Sie in der Nähe des Ventils.

**Hinweis:** Damit der Reifenheber nicht wieder herausfällt, können Sie ihn mit Hilfe des Hakens an einer Speiche befestigen.

3. Setzen Sie den zweiten Reifenheber (4) ein Stück weiter ein und ziehen Sie den Mantel so weit über die Felge, bis der Schlauch rundherum abgenommen werden kann.

**Hinweis:** Gehen Sie mit dem Montierhebel vorsichtig um. Der Schlauch darf nicht beschädigt werden.

### **Kassette abziehen (Abb. E)**

1. Bauen Sie das Hinterrad Ihres Fahrrads aus. Entfernen Sie dazu den Schnellspanner oder alternativ vorhandene Muttern.
2. Setzen Sie den Kassettenabzieher (3) in den Abschlussring der Kassette (Abb E).

**Hinweis:** Beachten Sie, dass der Abzieher zwingend zu Ihrer Kassette passen muss. Je nach Hersteller benötigen Sie unter Umständen jeweils einen anderen Abzieher. Der Kassettenabzieher ist nur für Schnellspanner zu verwenden. Bei anderen Achsmodellen, wie Steckachsen, muss zuerst die Achse ausgebaut werden, um die Kassette abziehen zu können.

3. Legen Sie parallel die Kettenpeitsche um die Ritzel der Kassette (Abb. B).
4. Stecken Sie den Innensechskantschlüssel (12) mit dem Aufsatz (10) in den Kassettenabzieher (3) und lösen Sie den Abschlussring.

5. Schrauben Sie zunächst den Abschlussring ab. Ziehen Sie anschließend die Kassette ab.

### **Kurbel (Vierkant) demontieren (Abb. F)**

1. Lösen Sie die Kurbelschraube mit einem passenden Schlüssel und entfernen Sie diese.

**Hinweis:** Einige Kurbeln haben Schraubendeckungen. Diese müssen vor dem Demontieren der Kurbel entfernt werden.

2. Drehen Sie den Dorn des Kurbelabziehers (13) komplett zurück und drehen Sie den Kurbelabzieher (13) per Hand in die Kurbel hinein.

**Hinweis:** Um sicher zu gehen, dass der Kurbelabzieher fest in der Kurbel sitzt, ziehen Sie ihn mit einem Schraubenschlüssel (SW 22 mm) fest.

3. Schrauben Sie den Dorn des Kurbelabziehers (13) mit einem Schraubenschlüssel (SW 14) so lange ein, bis die Kurbel sich gelöst hat.

### **Kurbel (Hollowtech II) demontieren (Abb. G)**

1. Schrauben Sie die Kurbelkappe mit dem Sternkappenwerkzeug (11) ab.
2. Lösen Sie die Kurbelschrauben mit dem passenden Innensechskantschlüssel (8).

### **Innenlager (Hollowtech II Kurbelgarnitur) entfernen (Abb. H)**

1. Demontieren Sie zunächst die Kurbel.
2. Lösen Sie die linke Lagerschale mit dem Lagerschalenwerkzeug (5) gegen den Uhrzeigersinn.
3. Lösen Sie die rechte Lagerschale mit dem Lagerschalenwerkzeug (5) im Uhrzeigersinn.
4. Entfernen Sie das Innenlager.

**Hinweis:** Fetten Sie das Innenlager vor dem Wiedereinsetzen.

## Speichen spannen (Abb. I)

1. Bringen Sie den Speichenschlüssel (1) auf einem Nippel an.
2. Drehen Sie den Speichenschlüssel im Uhrzeigersinn, um die Speiche fester zu ziehen oder gegen den Uhrzeigersinn, um sie zu lockern.
3. Prüfen Sie die Spannung der Speichen und wiederholen Sie gegebenenfalls die Schritte 1 und 2.

## Kette öffnen (Abb. J) (Abb. K)

1. Setzen Sie den Kettenniet (9) am unteren Kettenstrang an.
2. Legen Sie die Kette passgenau auf die Führungsschiene (9e).
3. Drehen Sie an der Stellschraube (9a), um die Kette zu sichern. Die Kettensicherung (9b) muss korrekt an der Kette ausgerichtet sein und fest an der Kette anliegen.

**Hinweis:** Die Kettensicherung hält die Kette während der Entfernung/Einfügung des Kettenniets fest und verhindert ein Verkanten der Kette. Der Hohlraum dient der Aufnahme des Kettenniets beim Herausdrücken.

4. Drehen Sie den Hebel im Uhrzeigersinn, um mit Hilfe des Kettennietdrückers (9c) den jeweiligen Kettenniet zu entfernen.
5. Ziehen Sie das nutfreie Ende der Kette durch das Schaltwerk heraus.

**Hinweis:** Achten Sie darauf, dass die Führungsschiene (9d) nicht zum Halten der Kette geeignet ist. Legen Sie die Kette stets auf die Führungsschiene (9e) beim Heraus- oder Hineindrücken des Kettenniets.

## Kette schließen (Abb. K)

1. Stecken Sie die beiden Kettenenden ineinander und passen Sie die Kette in den Kettenniet (9) ein.
2. Sichern Sie die Kette mit der Kettensicherung (9b).
3. Positionieren Sie den neuen Kettenniet auf der Führungsschiene (9d) und drücken Sie ihn hinein.

## Lagerung, Reinigung

Lagern Sie den Artikel bei Nichtbenutzung immer trocken und sauber bei Raumtemperatur. Nur mit einem trockenen Reinigungstuch sauber wischen.

Achten Sie beim Zurücklegen des Kurbelabziehers Vierkant (13) in den Werkzeugkoffer auf dessen festen Sitz. Drehen Sie ihn ggf. ein wenig, bis er hör- und spürbar einrastet. **WICHTIG!** Nie mit scharfen Reinigungsmitteln reinigen.

## Hinweise zur Entsorgung



Entsorgen Sie den Artikel und die Verpackungsmaterialien entsprechend den aktuellen örtlichen Vorschriften.

Bewahren Sie Verpackungsmaterialien (wie z. B. Folienbeutel) für Kinder unerschwinglich auf. Weitere Informationen zur Entsorgung des ausgedienten Artikels erhalten Sie bei Ihrer Gemeinde- oder Stadtverwaltung. Entsorgen Sie den Artikel und die Verpackung umweltschonend.



Der Recycling-Code dient der Kennzeichnung verschiedener Materialien zur Rückführung in den Wiederverwertungskreislauf (Recycling). Der Code besteht aus einem Recyclingsymbol für den Verwertungskreislauf und einer Nummer, die das Material kennzeichnet.

## Hinweise zur Garantie und Serviceabwicklung

Der Artikel wurde mit großer Sorgfalt und unter ständiger Kontrolle produziert. DELTA-SPORT HANDELSKONTOR GmbH räumt privaten Endkunden auf diesen Artikel drei Jahre Garantie ab Kaufdatum (Garantiefrist) nach Maßgabe der folgenden Bestimmungen ein. Die Garantie gilt nur für Material- und Verarbeitungsfehler.

Die Garantie erstreckt sich nicht auf Teile, die der normalen Abnutzung unterliegen und deshalb als Verschleißteile anzusehen sind (z. B. Batterien) sowie nicht auf zerbrechliche Teile wie Schalter oder Teile, die aus Glas gefertigt sind. Ansprüche aus dieser Garantie sind ausgeschlossen, wenn der Artikel unsachgemäß oder missbräuchlich oder nicht im Rahmen der vorgesehenen Bestimmung oder des vorgesehenen Nutzungsumfangs verwendet wurde oder Vorgaben in der Anleitung/Anweisung nicht beachtet wurden, es sei denn, der Endkunde weist nach, dass ein Material- oder Verarbeitungsfehler vorliegt, der nicht auf einem der vorgenannten Umstände beruht.

Ansprüche aus der Garantie können nur innerhalb der Garantiefrist unter Vorlage des Originalkassenbelegs geltend gemacht werden. Bitte bewahren Sie deshalb den Originalkassenbeleg auf. Die Garantiefrist wird durch etwaige Reparaturen aufgrund der Garantie, gesetzlicher Gewährleistung oder Kulanz nicht verlängert. Dies gilt auch für ersetzte und reparierte Teile. Bitte wenden Sie sich bei Beanstandungen zunächst an die untenstehende Service-Hotline oder setzen Sie sich per E-Mail mit uns in Verbindung. Liegt ein Garantiefall vor, wird der Artikel von uns – nach unserer Wahl – für Sie kostenlos repariert, ersetzt oder der Kaufpreis erstattet. Weitere Rechte aus der Garantie bestehen nicht.

Ihre gesetzlichen Rechte, insbesondere Gewährleistungsansprüche gegenüber dem jeweiligen Verkäufer, werden durch diese Garantie nicht eingeschränkt.

IAN: 497051\_2510

**D** Tel.: 0800 1528352  
(Kostenfrei aus dem deutschen  
Fest- und Mobilfunknetz)  
kundenmanagement@kaufland.de

Felicitări!

Ați ales să achiziționați un produs de calitate superioară. Înainte de prima utilizare, trebuie să vă familiarizați cu produsul dumneavoastră.



### **Citiți cu atenție următoarele instrucțiuni de utilizare.**

Utilizați produsul numai în modul descris și în scopurile de utilizare prevăzute. Păstrați aceste instrucțiuni de utilizare într-un loc sigur. În cazul predării produsului unei alte persoane, transmiteți toată documentația acestuia.

## **Pachet de livrare (fig. A)**

- 1 x cheie pentru spițe  
(9/10/11/12/13/14/2 x 15) (1)
- 1 x cheie Torx T25 (2)
- 1 x unelă pentru îndepărtarea casetei cu pin de aliniere pentru Shimano HG (3)
- 3 x levier pentru scoaterea cauciucurilor (4)
- 1 x unelă pentru apărătorile rulmenților, de exemplu, pentru apărătorile rulmenților compatibile cu Hollowtech II (5)
- 1 x cheie cu lanț pentru pinioane (6)
- 1 x cheie pentru pedale (15 mm) (7)
- 6 x cheie hexagonală  
2/2,5/3/4/5/6 mm (4/5/6 mm cu cap sferic) (8)
- 1 x nituitor de lanț pentru 6–10 trepte (9)
- 1 x suport de inserție/extractor (10)
- 1 x unelă pentru capace în stea pentru manivele Hollowtech II (11)
- 1 x cheie hexagonală 8 mm (12)
- 1 x extractor de manivelă pătrat (13)
- 1 x trusă de scule
- 1 x instrucțiuni de utilizare

## **Date tehnice**

Dimensiuni: 28,5 x 21,3 x 6 cm (l x Î x A)

Greutate: 1850 g



Data de fabricație (luna/anul):  
02/2026

## **Destinație de utilizare**

Acest produs este o trusă de scule pentru bicicletă, pentru uz personal. Produsul este prevăzut pentru efectuarea de reparații simple și nu înlocuiește unelte profesionale.

### **⚠️ Indicații cu privire la siguranță**

#### **Pericol de moarte!**

- Nu lăsați niciodată copii nesupraveheați în preajma materialului de ambalare. Există pericol de sufocare externă!

#### **⚠️ Pericol de vătămare!**

- Produsul conține componente ascuțite. Aveți grijă să nu vă răniți!
- Aveți grijă să nu vă răniți degetele atunci când extindeți și retractați produsul. Există pericol de vătămare prin strivire.
- Înainte de fiecare utilizare, verificați dacă produsul este deteriorat sau uzat. Produsul trebuie utilizat numai în stare ireproșabilă!
- Avertisment! Contraindicat copiilor mai mici de 36 de luni. Conține piese mici ce pot fi înghițite sau inspirate!

## **Utilizare**

### **Cheie cu lanț pentru pinioane (fig. B/E)**

Puneți lanțul (6) în jurul unuia dintre pinioanele casetei (fig. B) pentru a menține cassetă în poziție atunci când slăbiți inelul de fixare (fig. E).

### **Demontarea pedalelor (fig. C)**

1. Deșurubați pedala stângă în sensul acelor de ceasornic folosind cheia pentru pedale (7).
2. Deșurubați pedala dreaptă în sensul invers acelor de ceasornic folosind cheia pentru pedale (7).

**Indicație:** lubrifiați filetul pedalelor înainte de a le reintroduce.

## Schimbarea camerei (fig. D)

1. Permiteți evacuarea aerului din cameră.
2. Împingeți cu grijă un levier pentru scoaterea cauciucurilor (4) cu capătul plat între jantă și anvelopă. Începeți din apropierea ventilului.

**Indicație:** pentru a preveni căderea levierului pentru scoaterea cauciucurilor, îl puteți fixa de o spiță folosind cârligul.

3. Introduceți al doilea levier pentru scoaterea cauciucurilor (4) puțin mai departe și trageți anvelopa peste jantă până când camera poate fi scoasă de pe întregul perimetru.

**Indicație:** manevrați cu grijă maneta de montare. Furtunul nu trebuie deteriorat.

## Extragerea casetei (fig. E)

1. Demontați roata din spate a bicicletei. În acest scop, scoateți închizătorul rapid sau, alternativ, scoateți piulițele existente.
2. Introduceți extractorul de casetă (3) în inelul de închidere al casetei (fig. E).

**Indicație:** vă rugăm să rețineți că extractorul trebuie să fie potrivit pentru casetă. În funcție de producător, este posibil să aveți nevoie de un alt extractor. Unealta pentru îndepărtarea casetei trebuie utilizată numai pentru închizătorul rapid.

- La alte modele de axe, cum ar fi axele de conectare, axul trebuie mai întâi să fie demontat pentru a putea extrage caseta.
3. Așezați cheia cu lanț pentru pinioane în paralel cu pinioanele casetei (fig. B).
  4. Introduceți cheia hexagonală (12) cu inserția (10) în extractorul de casetă (3) și slăbiți inelul de închidere.
  5. Mai întâi deșurubați inelul de închidere. Apoi extrageți caseta.

## Demontarea manivelei (pătrate) (fig. F)

1. Slăbiți șurubul manivelei cu o cheie potrivită și scoateți-l.

**Indicație:** unele manivele au capace pentru șuruburi. Acestea trebuie scoase înainte de demontarea manivelei.

2. Rotiți complet înapoi dornul extractorului de manivelă (13) și rotiți manual extractorul de manivelă (13) în manivelă.

**Indicație:** pentru a vă asigura că extractorul de manivelă este bine fixat în manivelă, strângeți-l cu o cheie fixă (mărimea 22 mm).

3. Înșurubați dornul extractorului de manivelă (13) cu o cheie fixă (mărimea 14) până când manivela s-a desfăcut.

## Demontarea manivelei (Hollowtech II) (fig. G)

1. Deșurubați capacul manivelei folosind unealta pentru capace în stea (11).
2. Slăbiți șuruburile manivelei folosind cheia hexagonală corespunzătoare (8).

## Scoaterea rulmentului interior (manivelă Hollowtech II) (fig. H)

1. Demontați mai întâi manivela.
2. Slăbiți apărătoarea rulmentului stâng în sensul invers acelor de ceasornic folosind unealta pentru apărătoarele rulmenților (5).
3. Slăbiți apărătoarea rulmentului drept în sensul acelor de ceasornic folosind unealta pentru apărătoarele rulmenților (5).
4. Scoateți rulmentul interior.

**Indicație:** lubrifiați rulmentul interior înainte de reintroducere.

## Strângerea spițelor (fig. I)

1. Atașați cheia pentru spițe (1) la un niplu.
2. Rotiți cheia pentru spițe în sensul acelor de ceasornic pentru a strânge spița sau în sensul invers acelor de ceasornic pentru a o slăbi.
3. Verificați tensiunea din spițe și repetați pașii 1 și 2, dacă este necesar.

## Desfacerea lanțului (fig. J) (fig. K)

1. Așezați nituitorul de lanț (9) pe ramura de jos a lanțului.
2. Așezați cu precizie lanțul pe șina de ghidare (9e).
3. Rotiți șurubul de reglare (9a) pentru a fixa lanțul. Blocatorul de lanț (9b) trebuie să fie aliniat corect cu lanțul și să se fixeze strâns pe acesta.

**Indicație:** blocatorul de lanț fixează lanțul în timpul scoaterii/introducerii nitului pentru lanț și previne teșirea acestuia. Spațiul tubular servește la susținerea nitului pentru lanț atunci când acesta este împins afară.

4. Rotiți maneta în sensul acelor de ceasornic pentru a scoate nitul respectiv pentru lanț folosind presa de nituri pentru lanț (9c).

5. Trageți capătul fără nituri al lanțului prin schimbător.

**Indicație:** vă rugăm să rețineți, șina de ghidare (9d) nu este potrivită pentru susținerea lanțului. Așezați întotdeauna lanțul pe șina de ghidare (9e) atunci când împingeți nitul pentru lanț spre interior sau spre exterior.

### Închiderea lanțului (fig. K)

1. Introduceți cele două capete ale lanțului unul în celălalt și fixați lanțul în nituitorul de lanț (9).

2. Asigurați lanțul cu blocatorul de lanț (9b).

3. Poziționați noul nit pentru lanț pe șina de ghidare (9d) și apăsați-l.

### Depozitare și curățare

În cazul în care nu îl folosiți, depozitați întotdeauna produsul în stare uscată și curată, la temperatura camerei.

Curățați produsul numai prin ștergere cu o lavetă uscată.

Atunci când puneți cheia pătrată a extractorului de manivelă (13) înapoi în trusa de scule, asigurați-vă că este bine așezată.

Dacă este necesar, rotiți-o puțin până când auziți și simțiți cum se fixează.

**IMPORTANT!** Nu curățați niciodată produsul cu detergenți agresivi..

## Instrucțiuni privind eliminarea



Eliminați produsul și materialele de ambalare în conformitate cu reglementările locale în vigoare. Nu lăsați materialele de ambalare (cum ar fi pungi din folie) la îndemâna copiilor. Puteți afla mai multe informații despre alte opțiuni de eliminare a articolului uzat de la municipalitatea sau administrația orașului. Eliminați articolul și ambalaajul în mod ecologic.



Codul de reciclare este folosit pentru a identifica diferite materiale în vederea returnării acestora în ciclul de reciclare (Recycling). Codul este format din simbolul de reciclare destinat să reflecte ciclul de valorificare și un număr care identifică materialul.

## Indicații referitoare la garanție și operațiuni de service

Articolul a fost fabricat cu mare atenție și supus unui control permanent. DELTA-SPORT HANDELSKONTOR GmbH acordă clienților finali privați o garanție de trei ani pentru acest articol de la data achiziției (perioada de garanție) în conformitate cu următoarele dispoziții. Garanția se aplică doar pentru defectele de material și de prelucrare. Garanția nu se extinde asupra pieselor supuse unei uzuri normale, considerate astfel drept piese de uzură (de ex. baterii) și nici asupra pieselor fragile, de ex. comutatoare sau piese fabricate din sticlă.

Se exclude orice drept legal în legătură cu această garanție dacă articolul a fost utilizat necorespunzător sau abuziv, fără respectarea prevederilor stabilite sau al scopului de utilizare prevăzut sau dacă specificațiile din instrucțiunile de utilizare nu au fost respectate, cu excepția cazului în care clientul final poate dovedi că există defecte de material sau de prelucrare care nu se datorează uneia dintre circumstanțele menționate anterior.

Drepturile din garanție pot fi revendicate doar cu respectarea termenului de garanție și prin prezentarea bonului de casă în original. Vă rugăm astfel să păstrați bonul de casă în original. Durata garanției nu se va prelungi prin eventuale reparații realizate în baza garanției, ca urmare a garanției legale sau prin service-ul acordat după expirarea garanției. Acest lucru se aplică și în cazul pieselor înlocuite sau reparate. În cazul lipsei de conformitate survenite în perioada de garanție, termenul de garanție legală de conformitate și termenul garanției comerciale se prelungesc cu durata de nefuncționare a produsului.

Pentru produsele de folosință îndelungată, înlocuite în perioada de garanție, va curge un nou termen de la data înlocuirii acestora.

Pentru reclamații, vă rugăm să vă adresați întâi liniei telefonice de service indicată mai jos sau să luați legătura cu noi prin e-mail. Dacă este un caz de garanție, articolul va fi reparat, înlocuit gratuit sau vi se va restitui prețul de achiziție – la alegerea noastră. Nu se acordă alte drepturi prin prezenta garanție.

Drepturile dvs. legale, în special cererile de garanție față de vânzătorul respectiv, nu sunt restricționate de această garanție.

IAN: 497051\_2510

**(RO)** Tel.: 0800 080 888  
(număr apelabil doar din rețelele Orange, Vodafone, Telekom, Upc România și RCS&RDS)  
client@kaufland.ro

**(MD)** Tel.: 0800 1 0800  
(număr apelabil gratuit din orice rețea de telefonie din Moldova)  
client@kaufland.md

Čestitamo!

Ovom kupnjom odlučili ste se za visokokvalitetan proizvod. Upoznajte se s proizvodom prije prve upotrebe.

### **Stoga pažljivo pročitajte sljedeće upute za uporabu.**

Koristite se proizvodom samo na način kako je ovdje opisano i u navedene svrhe. Dobro čuvajte ovo upute za uporabu. Ako proizvod predajete drugim osobama, svakako im predajte i svu dokumentaciju.

## Opseg isporuke (sl. A)

- 1 x ključ za žbice  
(9/10/11/12/13/14/2 x 15) (1)
- 1 x ključ Torx T25 (2)
- 1 x alat za skidanje kazete sa zatikom za vođenje za Shimano HG (3)
- 3 x poluga za gume (4)
- 1 x alat za čahure ležaja (5), npr. za čahure ležaja kompatibilne s osovinom Hollowtech II
- 1 x alat za skidanje lančanika (6)
- 1 x ključ za pedale (15 mm) (7)
- 6 x šesterokutni ključ 2/2,5/3/4/5/6 mm (4/5/6 mm s kuglastom glavom) (8)
- 1 x alat za skidanje lanca za 6 - 10 brzina (9)
- 1 x držač/izvlakač poluge pogona (10)
- 1 x alat za zvjezdaste kapice za sklopove poluge pogona Hollowtech II (11)
- 1 x šesterokutni ključ 8 mm (12)
- 1 x izvlakač poluge pogona četverokutni (13)
- 1 x kovčeg s alatom
- 1 x upute za uporabu

## Tehnički podaci

Dimenzije: 28,5 x 21,3 x 6 cm (Š x V x D)

Težina: 1850 g

 Datum proizvodnje  
(mjesec/godina): 02/2026

## Namjenska upotreba

Ovaj je proizvod kovčeg s alatom za bicikl za privatnu upotrebu. Proizvod je predviđen za jednostavnije popravke i nije zamjena za profesionalni alat.

## Sigurnosne napomene

### Opasnost po život!

- Nikada ne ostavljajte djecu bez nadzora u blizini ambalažnog materijala proizvoda. Postoji opasnost od gušenja!

### Opasnost od ozljeda!

- Proizvod sadrži oštre dijelove. Pazite da se ne ozlijedite!
- Pri rasklapanju i zaklapanju posebno pazite na prste. Postoji opasnost od ozljeda zbog prignječenja.
- Prije svake upotrebe provjerite je li proizvod oštećen ili istrošen. Proizvod se smije upotrebljavati samo u ispravnom stanju!
- Upozorenje! Igračka nije prikladna za djecu mlađu od 36 mjeseci. Opasnost od gušenja zbog sitnih dijelova koji se mogu progutati ili udahnuti!

## Upotreba

### Alat za skidanje lančanika (sl. B/E)

Postavite alat za skidanje lančanika (6) oko jednog od zupčanika kasete (sl. B) kako biste zadržali kasetu u njezinom položaju dok otpuštate prsten za zaključavanje (sl. E).

### Demontaža pedala (sl. C)

1. Odvrnite lijevu pedalu s pomoću ključa za pedale (7) u smjeru kretanja kazaljke na satu.
2. Odvrnite desnu pedalu s pomoću ključa za pedale (7) u smjeru suprotnom od smjera kretanja kazaljke na satu.

**Napomena:** podmažite navoj pedale prije ponovnog postavljanja pedale.

### Zamjena zračnice (sl. D)

1. Potpuno ispustite zrak iz zračnice.
2. Pažljivo gurnite plosnati kraj jedne poluge za gume (4) između naplatka i plašta. Započnite u blizini ventila.

**Napomena:** kako biste spriječili ispadanje poluge za gumu možete je pomoću kuke zakvačiti za žbicu.

3. Umetnite drugu polugu za gumu (4) malo dalje i povlačite plašt preko naplatka toliko da se zračnica može skinuti svud uokolo.

**Napomena:** budite oprezni prilikom rada s polugom za montažu. Ne smijete oštetiti zračnicu.

### **Skidanje kasete (sl. E)**

1. Skinite stražnji kotač bicikla. Da biste to učinili, skinite zatezač ili alternativno postojeće matice.
2. Postavite alat za skidanje kasete (3) u završni prsten kasete (sl. E).

**Napomena:** imajte na umu da izvlačač mora odgovarati vašoj kaseti. Ovisno o proizvođaču, možda ćete trebati drugačiji izvlačač. Alat za skidanje kasete smije se upotrebljavati samo za zatezač. Kod ostalih modela osovinu, kao što su utične osovine, da bi se mogla skinuti kasete potrebno je prvo demontirati osovinu.

3. Alat za skidanje lančanika postavite paralelno oko lančanika kasete (sl. B).
4. Umetnite šesterokutni ključ (12) s nastavkom (10) u alat za skidanje kasete kasete (3) i otpustite završni prsten.
5. Prvo odvrnite završni prsten. Zatim skinite kasetu.

### **Demontaža poluge pogona (četverokutne) (sl. F)**

1. Otpustite vijak poluge pogona s pomoću odgovarajućeg ključa i izvadite ga.

**Napomena:** neke poluge pogona imaju pokrovne kapice za vijke. One se moraju ukloniti prije demontaže poluge pogona.

2. Okrenite osovinu izvlačača poluge pogona (13) unatrag do kraja i rukom uvrnite izvlačač poluge (13) u polugu.

**Napomena:** kako biste osigurali čvrsti dosjed izvlačača u poluzi pogona pritegnite ga ključem (SW 22 mm).

3. Uvrćite osovinu izvlačača poluge pogona (13) s pomoću ključa (SW 14) sve dok poluga ne olabavi.

### **Demontaža poluge pogona (Hollowtech II) (sl. G)**

1. Odvrnite kapicu poluge pogona s pomoću alata za zvjezdaste kapice (11).
2. Otpustite vijke poluge pogona s pomoću odgovarajućeg šesterokutnog ključa (8).

### **Skinite unutarnji ležaj (sklop poluga pogona Hollowtech II) (sl. H)**

1. Prvo demontirajte polugu pogona.
2. Olabavite lijevu čahuru ležaja s pomoću alata za čahure ležaja (5) u smjeru suprotnom od smjera kretanja kazaljke na satu.
3. Otpustite desnu čahuru ležaja u smjeru kretanja kazaljke na satu s pomoću alata za čahure ležaja (5).
4. Izvadite unutarnji ležaj.

**Napomena:** podmažite unutarnji ležaj prije ponovnog umetanja.

### **Zatezanje žbica (sl. I)**

1. Postavite ključ za žbice (1) na bradavicu.
2. Okrećite ključ za žbice u smjeru kretanja kazaljke na satu da biste zategnuli žbicu ili suprotno od smjera kretanja kazaljke na satu da biste je olabavili.
3. Provjerite napetost žbica i po potrebi ponovite korake 1 i 2.

### **Otvaranje lanca (sl. J) (sl. K)**

1. Postavite alat za skidanje lanca (9) na donji lanac.
2. Postavite lanac točno na vodilicu (9e).
3. Okrećite vijak za podešavanje (9a) kako biste učvrstili lanac. Osigurač lanca (9b) mora biti pravilno poravnat s lancem i čvrsto prijanjati uz njega.

**Napomena:** osigurač lanca drži lanac na mjestu tijekom uklanjanja/umetanja zakovice lanca i sprječava zaglavljivanje lanca. Šupljina služi za prihvat zakovice lanca prilikom potiskivanja zakovice.

4. Okrećite polugu u smjeru kretanja kazaljke na satu kako biste izvadili odgovarajuću zakovicu lanca pomoću potiskivača zakovice lanca (9c).
5. Izvucite kraj lanca bez zakovica kroz stražnji mjenjač.

**Napomena:** vodite računa o tome da vodilica (9d) nije prikladna za pridržavanje lanca. Uvijek postavite lanac na vodilicu (9e) kada potiskujete zakovicu lanca van ili unutra.

## Zatvaranje lanca (sl. K)

1. Spojite oba kraja lanca i postavite lanac u alat za skidanje lanca (9).
2. Osigurajte lanac osiguračem za lanac (9b).
3. Postavite novu zakovicu za lanac na vodilicu (9d) i potisnite je prema unutra.

## Skladištenje, čišćenje

Kada ne koristite proizvod, čuvajte ga uvijek u suhom i čistom stanju na sobnoj temperaturi. Proizvod samo prebrišite suhom krpom za čišćenje.

Kada četverokutni izvlačač poluge pogona (13) vraćate natrag u kovčeg za alat, provjerite je li dobro namješten. Po potrebi ga okrećite dok čujno i jasno ne sjedne na mjesto.

**VAŽNO!** Proizvod nikad nemojte čistiti oštrim sredstvima za čišćenje.

## Uputa za zbrinjavanje



Zbrinite proizvod i ambalažne materijale u skladu s važećim lokalnim propisima.

Čuvajte ambalažni materijal (kao što su npr. folijske vrećice) izvan dohvata djece. Za više informacija o zbrinjavanju istrošenog proizvoda obratite se svojoj općinskoj ili gradskoj upravi. Zbrinite proizvod i ambalažu ekološki.



Kod za reciklažu služi za označavanje raznih materijala radi njihova vraćanja u kružni tok za ponovno korištenje (recikliranje). Kod se sastoji od simbola za kružni tok korištenja te broja koji označava materijal.

## Napomene vezane za garanciju i usluge servisa

Proizvod je proizveden s velikom pažnjom i pod stalnom kontrolom. Tvrtka DELTA-SPORT HANDELSKONTOR GmbH privatnim krajnjim kupcima na ovaj proizvod daje trogodišnju garanciju od datuma kupovine (garancijsko razdoblje) u skladu s sljedećim odredbama. Garancija se odnosi samo na greške u materijalu i obradi.

Garancija se ne odnosi na dijelove koji su podložni uobičajenom habanju te se stoga moraju smatrati potrošenim dijelovima (npr. baterije), niti na lomljive dijelove poput sklopki ili dijelova koji su izrađeni od stakla.

Zahtjevi iz ove garancije su isključeni ako je proizvod korišten nepropisno ili nepravilno ili ako nije korišten u okviru predviđene namjene ili predviđenog opsega uporabe ili ako se nisu poštivale odredbe iz uputa za uporabu, osim ako krajnji kupac može dokazati da se radi o greški u materijalu ili obradi koji se ne temelji na nekoj od gore spomenutih okolnosti.

Zahtjevi iz garancije mogu se ostvariti samo unutar garancijskog roka uz predočenje izvornog računa. Čuvajte stoga izvorni račun. Garancijski rok se načelno ne produžuje uslijed eventualnih popravaka na temelju garancije, zakonskog jamstva ili kulancije. To se također odnosi i na zamijenjene i popravljene dijelove.

U slučaju bilo kakvih pritužbi, molimo kontaktirajte prvo niže navedeni servisni telefon ili nas kontaktirajte putem e-pošte. Ako se radi o garancijskom slučaju, mi ćemo proizvod - po našem izboru - besplatno popraviti ili zamijeniti ili ćemo vam vratiti kupoprodajnu cijenu. Druga prava na temelju garancije ne postoje.

Ovom garancijom nisu ograničena vaša zakonska prava, posebno jamstveni zahtjevi prema dotičnom prodavatelju.

(1) U slučaju manjeg popravka jamstveni rok se produljuje onoliko koliko je kupac bio lišen uporabe stvari.

(2) Međutim, kad je zbog neispravnosti stvari izvršena njezina zamjena ili njezin bitni popravak, jamstveni rok počinje teći ponovno od zamjene, odnosno od vraćanja popravljene stvari.

(3) Ako je zamijenjen ili bitno popravljen samo neki dio stvari, jamstveni rok počinje teći ponovno samo za taj dio.

IAN: 497051\_2510



Tel.: 0800 223223

(besplatno iz hrvatske fiksne ili mobilne mreže)

kontakt@kaufland.hr

Поздравления!

С Вашата покупка Вие избрахте продукт с високо качество. Запознайте се с него преди първото му използване.



### **За целта прочетете внимателно следващото ръководство за използване.**

Използвайте продукта само в съответствие с описанието и за посочените области на приложение. Съхранявайте добре ръководството за използване. При предаването на продукта на трета страна предайте и всички документи.

## **Обхват на доставката (фиг. А)**

- 1 x ключ за спици (9/10/11/12/13/14/2 x 15) (1)
- 1 x T25 ключ Torx (2)
- 1 x инструмент за сваляне на касета с водещ щифт за Shimano HG (3)
- 3 x щанга за велосипедни гуми (4)
- 1 x инструмент за лагерни черупки, напр. за Hollowtech II, съвместими лагерни черупки (5)
- 1 x камшик с верига (6)
- 1 x ключ за педал (15 mm) (7)
- 6 x ключ за вътрешен шестостен 2/2,5/3/4/5/6 mm (4/5/6 mm със сферична глава) (8)
- 1 x инструмент за верига за 6 – 10 предавки (9)
- 1 x държач за накрайник/приспособление за изваждане (10)
- 1 x инструмент за звездообразни капачки за Hollowtech II гарнитури за лостове (11)
- 1 x ключ за вътрешен шестостен 8 mm (12)
- 1 x приспособление за изваждане на лостове, квадрат (13)
- 1 x куфар с инструменти
- 1 x ръководство за използване

## **Технически данни**

Размери: 28,5 x 21,3 x 6 cm (Ш x В x Д)

Тегло: 1850 g



Дата на производство  
(месец/година): 02/2026

## **Използване по предназначение**

Този продукт е куфар с инструменти за велосипед за лична употреба. Продуктът е предвиден за леки ремонти и не заменя специализираните инструменти.



### **Указания за безопасност**

#### **Опасност за живота!**

- Никога не оставяйте деца без надзор с опаковъчните материали. Съществува опасност от задушаване!



#### **Опасност от нараняване!**

- Продуктът съдържа остри компоненти. Внимавайте да не се нараните!
- Внимавайте при свъане и разгъване, особено за пръстите си. Съществува опасност от нараняване поради притискане.
- Проверявайте продукта преди всяка употреба за повреди или износвания. Продуктът трябва да бъде използван само в изправно състояние!
- Внимание! Неподходящо за деца под 36 месеца. Опасност от задушаване, поради наличието на дребни части, които могат да бъдат погълнати или вдишани!

## **Употреба**

### **Камшик с верига (фиг. В/Е)**

Поставете камшика с верига (6) около някое от зъбните колела на касетата (фиг. В), за да задържите касетата на позиция при развиване на заключващия пръстен (фиг. Е).

### **Демонтаж на педалите (фиг. С)**

1. С ключа за педали (7) развийте левия педал по посока на часовниковата стрелка.
2. С ключа за педали (7) развийте десния педал обратно на часовниковата стрелка.

**Указание:** преди да монтирате педалите отново, смажете резбата на педалите.

## Смяна на вътрешна гума (фиг. D)

1. Изпуснете въздуха от вътрешната гума.
2. Внимателно поставете щангата за велосипедни гуми (4) с плоския край между джантата и гумата. Започнете близо до вентила.

**Указание:** за да предотвратите падането на щангата за велосипедни гуми, можете да я закрепите към спица с помощта на куката.

3. Поставете втората щанга за велосипедни гуми (4) малко по-навътре и изкарайте гумата над джантата така, че вътрешната гума да може да се свали по цялата обиколка.

**Указание:** работете внимателно с монтажната щанга. Вътрешната гума не бива да се поврежда.

## Сваляне на касетата (фиг. E)

1. Демонтирайте задното колело на Вашия велосипед. За тази цел отстранете лоста за бързо освобождаване или наличните вместо него гайки.
2. Поставете инструмента за сваляне на касетата (3) в крайния пръстен на касетата (фиг. E).

**Указание:** обърнете внимание, че инструментът за сваляне задължително трябва да пасва на Вашата касета. В зависимост от производителя при определени обстоятелства ще Ви бъде необходим друг инструмент за сваляне. Инструментът за сваляне на касетата трябва да се използва само за лост за бързо освобождаване. При други модели оси, като сменяеми оси, първо трябва да се демонтира оста, за да може да се свали касетата.

3. Поставете камшика за верига успоредно около зъбното колело на касетата (фиг. B).
4. Пъхнете ключа за вътрешен шестостен (12) с накрайника (10) в инструмента за сваляне на касетата (3) и развийте крайния пръстен.
5. Първо развийте крайния пръстен. След това извадете касетата.

## Демонтаж на лоста (квадрат)

### (фиг. F)

1. Развийте винта на лоста с подходящ ключ и го свалете.

**Указание:** някои лостове имат винтови капачки. Те трябва да бъдат свалени преди демонтиража на лоста.

2. Завъртете дорника на приспособлението за изваждане на лостове (13) докрай назад и завийте ръчно приспособлението за изваждане на лостове (13) в лоста.

**Указание:** за да сте сигурни, че приспособлението за изваждане на лостове е неподвижно закрепено в лоста, затегнете го с гаечен ключ (размер на отвора 22 mm).

3. Завийте дорника на приспособлението за изваждане на лостове (13) с гаечен ключ (размер на отвора 14), докато лостът се освободи.

## Демонтаж на лоста (Hollowtech II)

### (фиг. G)

1. Развийте капачката на лоста с инструмента за звездообразни капачки (11).
2. Развийте винтовете на лоста с подходящ ключ за вътрешен шестостен (8).

## Сваляне на вътрешния лагер (Hollowtech II гарнитура за лостове) (фиг. H)

1. Първо демонтирайте лоста.
2. Развийте лявата лагерна черупка с инструмента за лагерни черупки (5) обратно на часовниковата стрелка.
3. Развийте дясната лагерна черупка с инструмента за лагерни черупки (5) по посока на часовниковата стрелка.
4. Свалете вътрешния лагер.

**Указание:** смажете вътрешния лагер, преди да го монтирате отново.

## Затягане на спиците (фиг. I)

1. Поставете ключа за спици (1) върху нипел.
2. Завъртете ключа за спици по часовниковата стрелка, за да затегнете спицата по-здраво, или обратно на часовниковата стрелка, за да я разхлабите.

3. Проверете затягането на спиците и при необходимост повторете стъпки 1 и 2.

### **Отваряне на веригата (фиг. J) (фиг. K)**

1. Поставете инструмента за верига (9) на долната част на веригата.
2. Поставете веригата с точно полагане върху водещата шина (9e).
3. Завъртете регулиращия винт (9a), за да фиксирате веригата. Фиксаторът на веригата (9b) трябва да е подравнен правилно към веригата и да приляга добре към нея.

**Указание:** фиксаторът на веригата държи веригата по време на отстраняването/поставянето на нита за верига и предотвратява изкривяването на веригата. Празното пространство служи за поемане на нита за верига при избутването.

4. Завъртете щангата по часовниковата стрелка, за да отстраните съответния нит за верига с помощта на инструмента за избутване на нитове за верига (9c).
5. Издърпайте края без нитове за верига през задния превключвател на скоростите.

**Указание:** обърнете внимание, че водещата шина (9d) не е подходяща за поддържане на веригата. Винаги поставяйте веригата върху водещата шина (9e) при избутването и поставянето на нита за верига.

### **Затваряне на веригата (фиг. K)**

1. Поставете двата края на веригата един в друг, а веригата – в инструмента за верига (9).
2. Фиксирайте веригата с фиксатора за верига (9b).
3. Поставете новия нит за верига върху водещата шина (9d) и го натиснете навътре.

### **Съхранение, почистване**

Съхранявайте продукта винаги сух и чист, на стайна температура, когато не го използвате. Избърсвайте само със суха почистваща кърпа.

При обратното поставяне на квадратното приспособление за изваждане на лостове (13) в куфара с инструменти следете за неговото фиксирано положение. При необходимост го завъртете малко, докато се фиксира с доловимо щракване. **ВАЖНО!** Никога не почиствайте с агресивни почистващи препарати.

### **Указания за отстраняване като отпадък**



Изхвърлете продукта и опаковъчните материали в съответствие с действащите местни разпоредби. Съхранявайте опаковъчните материали (като напр. найлонови пликове) на място, недостъпно за деца. Допълнителна информация относно изхвърлянето на излезлия от употреба продукт ще получите от Вашата общинска или градска управа. Изхвърлете продукта и опаковката с грижа за околната среда.



Кодът за рециклиране служи за обозначаване на различни материали за връщането им в цикъла за повторно използване (рециклиране). Кодът се състои от символ за рециклиране за цикъла за повторно използване и номер, обозначаващ материала.

### **Указания за гаранцията и процеса на сервизно об- служване**

Продуктът е произведен с голямо старание и под постоянен контрол. DELTA-SPORT HANDELSKONTOR GmbH предоставя на частни крайни клиенти три години гаранция за този продукт от датата на закупуване (гаранционен срок) в съответствие със следните разпоредби. Гаранцията важи само за дефекти на материала и фабрични дефекти. Гаранцията не се разпростира върху части, които са подложени на нормално износване и затова трябва да бъдат разглеждани като лесно износващи се части (например батерии), както и върху чупливи части, като напр. превключватели или части, изработени от стъкло.

Претенции по тази гаранция са изключени, ако продуктът е бил използван неправилно или непропорционално, и не в рамките на предвиденото предназначение или предвидения обхват на употреба или не са спазени указанията в ръководството за обслужване, освен ако крайният клиент да докаже, че са налице дефекти на материала или грешки при обработката, които не се основават на някое от гореспоменатите обстоятелства.

Претенции по тази гаранция могат да бъдат предявени само в рамките на гаранционния срок след представяне на оригиналната касова бележка. Затова моля, запазете оригиналната касова бележка.

Ако имате оплаквания, моля, обадете се на горещата линия за обслужване, посочена по-долу, или се свържете с нас по имейл. Вашите законови права, по-специално гаранционни искове срещу съответния продавач, не са ограничени от тази гаранция.

### **Гаранция**

Уважаеми клиенти, за този уред получавате 3 години гаранция от датата на покупката. В случай на несъответствие на продукта с договора за продажба Вие имате законно право да предявите рекламация пред продавача на продукта при условията и в сроковете, определени в глава трета, раздел II и III и глава четвърта от Закона за предоставяне на цифрово съдържание и цифрови услуги и за продажба на стоки (ЗПЦСЦУПС)\*.

Вашите права, произтичащи от посочените разпоредби, не се ограничават от нашата по-долу представена търговска гаранция, не са свързани с разходи за потребителите и независимо от нея продавачът на продукта отговаря за липсата на съответствие на потребителската стока с договора за продажба съгласно ЗПЦСЦУПС.

### **Гаранционни условия**

Гаранционният срок е 3 години от датата на получаване на стоката. Пазете добре оригиналната касова бележка. Този документ е необходим като доказателство за покупката. Ако в рамките на три години от датата на закупуване на този продукт се появи дефект на материала или производствен дефект, продуктът ще бъде безплатно ремонтиран или заменен.

Гаранцията предполага в рамките на тригодишния гаранционен срок да се представят дефектния уред, касовата бележка (касовият бон), както и всички други документи, установяващи наличието на дефект и писмено да се обясни в какво се състои дефектът и кога е възникнал. Ако дефектът е покрит от нашата гаранция, Вие ще получите обратно ремонтния или нов продукт. В случай на замяна на дефектна стока първоначалните гаранционен срок и гаранционни условия се запазват. В случай на ремонт на дефектна стока, срокът на ремонта се прибавя към гаранционния срок. За евентуално наличните и установени повреди и дефекти още при покупката трябва да се съобщи веднага след разопаковането. Евентуалните ремонти след изтичане на гаранционния срок са срещу заплащане. Ремонтът или замяната на продукта не поражда нова гаранция.

### **Обхват на гаранцията**

Уредът е произведен грижливо според строгите изисквания за качество и добросъвестно изпитан преди доставка. Гаранцията важи за дефекти на материала или производствени дефекти. Гаранцията не обхваща консумативите, както и частите на продукта, които подлежат на нормално износване, поради което могат да бъдат разглеждани като бързо износващи се части (например филтри или приставки) или повредите на чупливи части (например прекъсвачи, батерии или такива произведени от стъкло).

Гаранцията отпада, ако уредът е повреден поради неправилно използване или в резултат на неосъществяване на техническа поддръжка. За правилната употреба на продукта трябва точно да се спазват всички указания в упътването за експлоатация. Предназначение и действия, които не се препоръчват от упътването за експлоатация или за които то предупреждава, трябва задължително да се избягват. Продуктът е предназначен само за частна, а не за професионална употреба. При злоупотреба и неправилно третиране, употреба на сила и при интервенции, които не са извършени от клона на нашия оторизиран сервис, гаранцията отпада.

### **Процедура при гаранционен случай**

За да се гарантира бърза обработка на Вашия случай, следвайте следните указания:

- За всички запитвания подгответе касовата бележка и идентификационния номер (IAN 497051\_2510) като доказателство за покупката.
- Вземете артикулния номер от фабричната табелка.
- При възникване на функционални или други дефекти първо се свържете по телефона или чрез имейл с долупосочения сервисен отдел. След това ще получите допълнителна информация за уреждането на Вашата рекламация.
- След съгласуване с нашия сервис можете да изпратите дефектния продукт на посочения Ви адрес на сервиса безплатно за Вас, като приложите касовата бележка (касовия бон) и посочите писмено в какво се състои дефектът и кога е възникнал.

За да се избегнат проблеми с приемането и допълнителни разходи, задължително използвайте само адреса, който Ви е посочен. Осигурете изпращането да не е като експресен товар или като друг специален товар. Изпратете уреда заедно с всички принадлежности, доставени при покупката, и осигурете достатъчно сигурна транспортна опаковка.

### **Ремонтен сервис / извънгаранционно обслужване**

Ремонти извън гаранцията можете да възложите на клона на нашия сервис срещу заплащане. Той с удоволствие ще Ви направи предварителна калкулация. Можем да обработваме само уреди, които са достатъчно опаковани и изпратени с платени транспортни разходи.

**Внимание:** Изпратете Вашия уред на клона на нашия сервис почистен и с указание за дефекта.

Уредите, предмет на извънгаранционно обслужване, изпратени с неплатени транспортни разходи – с наложен платеж, като експресен или друг специален товар – не се приемат. Ние ще извършим безплатно изхвърлянето на изпратените от Вас дефектни уреди.

### **Сервисно обслужване**

#### **България**

Тел.: 0800 12220 (безплатно от цялата страна)

Е-мейл: [info@kaufland.bg](mailto:info@kaufland.bg)  
IAN 497051\_2510

#### **Вносител**

Моля, обърнете внимание, че следващият адрес не е адрес на сервиса. Първо се свържете с горепосочения сервисен център.

#### **ДЕЛТА-СПОРТ ХАНДЕЛСКОНТОР ГМБХ**

Врагекамп 6  
22397 Хамбург  
Германия

\* Като физическо лице – потребител, независимо от настоящата търговска гаранция, Вие се ползвате от правата на законовата гаранция, предоставена от Закона за предоставяне на цифрово съдържание и цифрови услуги и за продажбата на стоки /ЗПЦСЦУПС/. По-специално Вие имате право при несъответствие на стоката да бъде извършен ремонт или замяна по Ваш избор, освен ако това е невъзможно или е свързано с непропорционално големи разходи за продавача.

Вие имате право на пропорционално намаляване на цената или на разваляне на договора при наличие на условията на чл. 33, ал. 3 от ЗПЦСЦУПС. Условията и сроковете на законовата гаранция са регламентирани в глава трета, раздел II и III и в глава четвърта на ЗПЦСЦУПС.

IAN: 497051\_2510

 тел.: 0800 12220  
(безплатно от цялата страна)  
[info@kaufland.bg](mailto:info@kaufland.bg)







**DELTA-SPORT HANDELSKONTOR GMBH**

Wragekamp 6 • 22397 Hamburg  
GERMANY



02/2026

Delta-Sport-Nr.: FW-17058

---

IAN 497051\_2510

10 