



FEUERWEHRWAGEN/ RECYCLING-LKW/ KIPPLASTER

(D)

**FEUERWEHRWAGEN/
RECYCLING-LKW/ KIPPLASTER**

Gebrauchsanweisung

(RO) (MD)

**MAȘINĂ DE POMPIERI/
CAMION DE RECICLARE/
AUTOBASCULANTĂ**

Instrucțiuni de utilizare

(PL)

**STRAŻ POŻARNA/ CIĘŻARÓWKA
DO RECYKLINGU/ WYWROTKA**

Instrukcja użytkowania

(BG)

**ПОЖАРНА КОЛА/
РЕЦИКЛИРАЩ КАМИОН/
ИГРАЧКА „САМОСВАЛ“**

Ръководството за използване



IAN 458805_2401

A

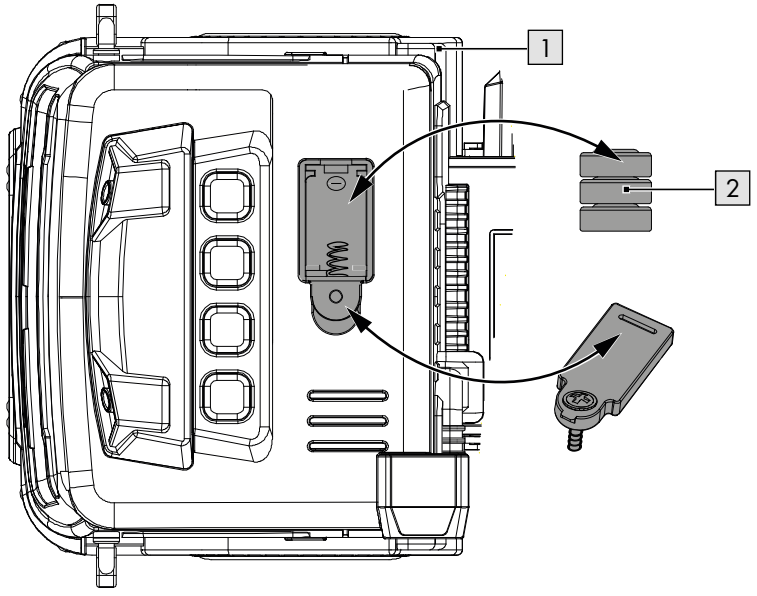

B

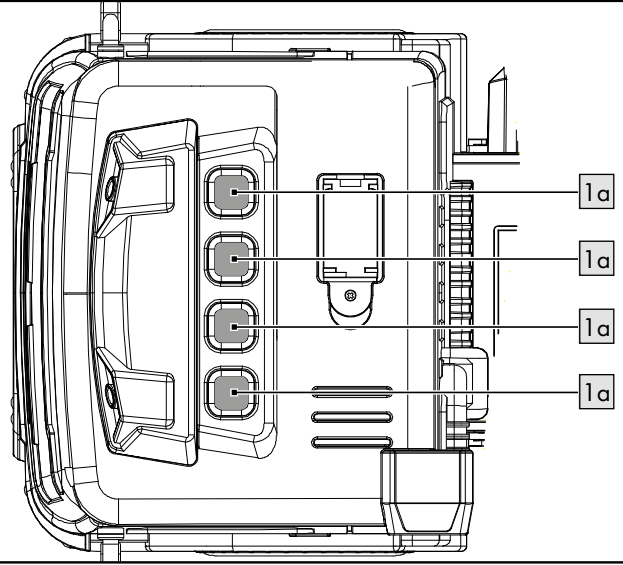

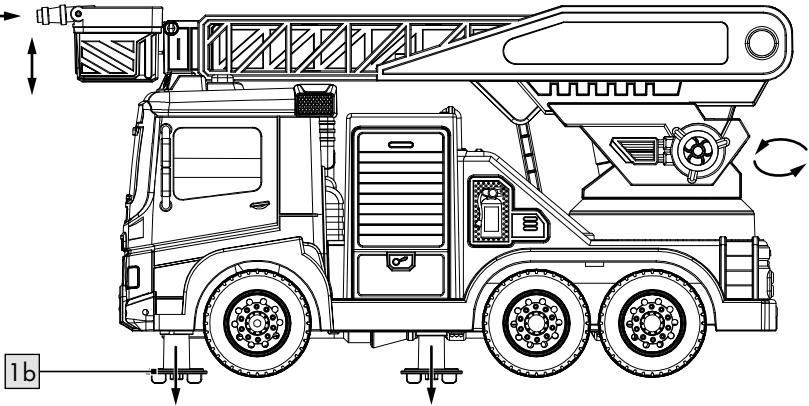
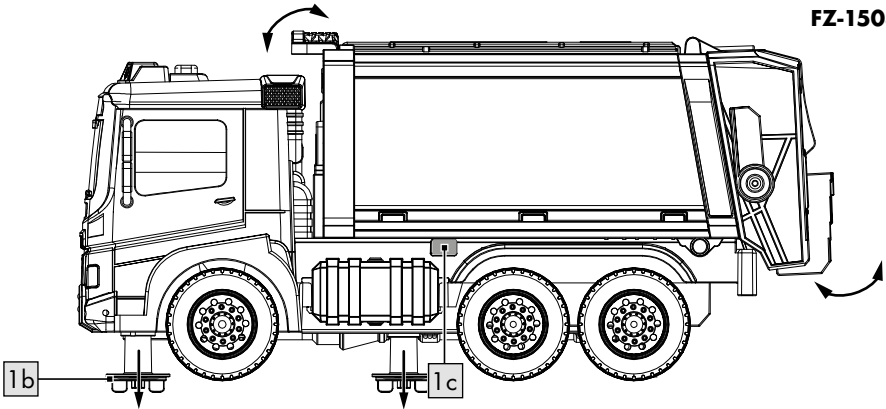
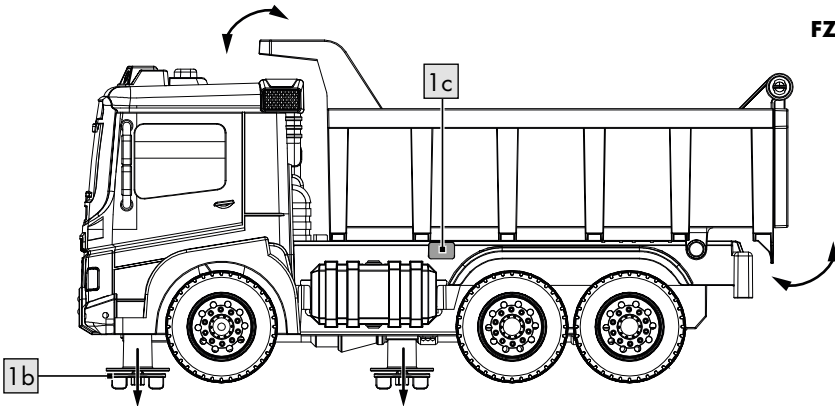
C**FZ-15084****FZ-15085****FZ-15086**

Herzlichen Glückwunsch!

Mit Ihrem Kauf haben Sie sich für einen hochwertigen Artikel entschieden. Machen Sie sich vor der ersten Verwendung mit dem Artikel vertraut.



Lesen Sie hierzu aufmerksam die nachfolgende Gebrauchsanweisung.

Benutzen Sie den Artikel nur wie beschrieben und für die angegebenen Einsatzbereiche. Bewahren Sie diese Gebrauchsanweisung gut auf. Händigen Sie alle Unterlagen bei Weitergabe des Artikels an Dritte ebenfalls mit aus.

Lieferumfang

1 x Fahrzeug
3 x Batterie (1,5V  LR44/AG13)
1 x Gebrauchsanweisung

Technische Daten

Energieversorgung Batterie:
1,5V  LR44/AG13

 Symbol für Gleichspannung



Herstellungsdatum (Monat/Jahr):
06/2024



Hiermit erklärt Delta-Sport Handelskontor GmbH, dass dieser Artikel mit den folgenden grundlegenden

Anforderungen und den übrigen einschlägigen Bestimmungen übereinstimmt:

2009/48/EG – Spielzeug-Richtlinie

2014/30/EU – EMV-Richtlinie

2011/65/EU – RoHS-Richtlinie

Bestimmungsgemäße Verwendung

Dieser Artikel ist ein Spielzeug für Kinder ab 3 Jahren für den privaten Gebrauch.



Sicherheitshinweise

- Achtung. Nicht für Kinder unter 36 Monaten geeignet. Erstickungsgefahr. Kleine Teile.
- Kinder dürfen nur unter Aufsicht von Erwachsenen mit dem Artikel spielen.
- Achtung. Alle Verpackungs- und Befestigungsmaterialien sind nicht Bestandteil des Spielzeugs und müssen aus Sicherheitsgründen stets entfernt werden, bevor der Artikel Kindern zum Spielen übergeben wird.
- Achtung. Das Spielzeug erzeugt Lichtblitze, die bei empfindlichen Personen Epilepsie auslösen können.
- Prüfen Sie den Artikel vor jedem Gebrauch auf Beschädigungen oder Abnutzungen. Der Artikel darf nur in einwandfreiem Zustand verwendet werden!
- Verwenden Sie nur den Batterietyp: LR44/AG13.



Warnhinweise Batterien!

- Entfernen Sie die Batterien, wenn diese verbraucht sind oder der Artikel längere Zeit nicht verwendet wird.
- Benutzen Sie keine verschiedenen Batterie-Typen, -Marken, keine neuen und gebrauchten Batterien miteinander oder solche mit unterschiedlicher Kapazität, da diese auslaufen und somit Schäden verursachen können.
- Beachten Sie die Polarität (+/-) beim Einlegen.
- Tauschen Sie alle Batterien gleichzeitig aus und entsorgen Sie die alten Batterien vorschriftsmäßig.
- Warnung! Batterien dürfen nicht geladen oder mit anderen Mitteln reaktiviert, nicht auseinandergenommen, nicht ins Feuer geworfen oder kurzgeschlossen werden.
- Bewahren Sie Batterien immer außerhalb der Reichweite von Kindern auf.
- Verwenden Sie keine wiederaufladbaren Batterien!

- Reinigung und Benutzer-Wartung dürfen nicht von Kindern ohne Beaufsichtigung durchgeführt werden.
- Reinigen Sie bei Bedarf und vor dem Einlegen die Batterie- und Gerätekontakte.
- Setzen Sie die Batterien keinen extremen Bedingungen aus (z. B. Heizkörper oder direkte Sonneneinstrahlung). Es besteht ansonsten erhöhte Auslaufgefahr.
- Achtung: Gebrauchte Batterien umgehend entsorgen. Neue und gebrauchte Batterien von Kindern fernhalten. Bei Verdacht auf Verschlucken oder Eindringen von Batterien in den Körper sofort medizinische Hilfe hinzuziehen.

Gefahr!

- Gehen Sie mit einer beschädigten oder auslaufenden Batterie äußerst vorsichtig um und entsorgen Sie diese umgehend vorschriftsmäßig. Tragen Sie dabei Handschuhe.
- Wenn Sie mit Batteriesäure in Berührung kommen, waschen Sie die betreffende Stelle mit Wasser und Seife. Gelangt Batteriesäure in Ihr Auge, spülen Sie es mit Wasser aus und begeben Sie sich umgehend in ärztliche Behandlung!
- Die Anschlussklemmen dürfen nicht kurzgeschlossen werden.

Batterien einsetzen/ auswechseln (Abb. A)

ACHTUNG! Beachten Sie folgende Anweisungen, um mechanische und elektrische Beschädigungen zu vermeiden.

Entfernen Sie vor der ersten Verwendung des Artikels den Schutzstreifen. Zum Einsetzen und Auswechseln der Batterien (2) gehen Sie vor wie in Abb. A gezeigt.

Hinweis: Sie benötigen einen geeigneten Schraubendreher (nicht im Lieferumfang enthalten).

Hinweis: Achten Sie auf die Plus-/Minus-Pole der Batterien und auf das korrekte Einsetzen. Die Batterien müssen sich komplett in der Batteriehalterung befinden.

Verwendung

Hinweis: Entfernen Sie die Sockel (1b) von der Unterseite des Artikels (Abb. C). Sie dienen der Befestigung des Artikels in der Verpackung.

Der Artikel verfügt über einen Friktionsmotor.

1. Schieben Sie den Artikel leicht an.
2. Lassen Sie den Artikel los. Der Artikel fährt eigenständig weiter.

Hinweis: Achten Sie darauf, die Fahrbahn frei zu halten.

- Drücken Sie die Knöpfe (1a) auf der Oberseite des Artikels, um Licht und Sound zu aktivieren (Abb. B).
- Bewegen Sie die Elemente des Artikels wie in Abb. C gezeigt.
- **FZ-15085, FZ-15086:** Drücken Sie den Knopf (1c), um den Container bzw. die Mulde zu kippen.

Lagerung, Reinigung

Lagern Sie den Artikel bei Nichtbenutzung immer trocken, sauber, ohne Batterien und bei Raumtemperatur. Nur mit einem trockenen Reinigungstuch sauber wischen.

WICHTIG! Nie mit scharfen Reinigungsmitteln reinigen.

Hinweise zur Entsorgung



Die durchgestrichene Mülltonne ist ein Verbraucherhinweis der Richtlinie 2012/19/EU und weist darauf hin, dass dieses Gerät am Ende seiner Nutzungszeit nicht im Hausmüll entsorgt werden darf. Das Gerät ist bei eingerichteten Sammelstellen, Wertstoffhöfen oder Entsorgungsbetrieben abzugeben. Zudem sind Vertrieber von Elektro- und Elektronikgeräten sowie Vertrieber von Lebensmitteln zur Rücknahme verpflichtet. KAUF LAND bietet Ihnen Rückgabemöglichkeiten direkt in den Filialen und Märkten an. Rückgabe und Entsorgung sind für Sie kostenfrei. Beim Kauf eines Neugeräts haben Sie das Recht, ein entsprechendes Altgerät unentgeltlich zurückzugeben.

Zusätzlich haben Sie die Möglichkeit, unabhängig vom Kauf eines Neugeräts, unentgeltlich (bis zu drei) Altgeräte abzugeben, die in keiner Abmessung größer als 25 cm sind.

Bitte löschen Sie vor der Rückgabe alle personenbezogenen Daten.

Bitte entnehmen Sie vor der Rückgabe Batterien oder Akkus, die nicht vom Altgerät umschlossen sind, sowie Lampen, die zerstörungsfrei entnommen werden können, und führen diese einer separaten Sammlung zu.

Batterien/Akkus dürfen nicht über den Hausmüll entsorgt werden. Sie können giftige Schwermetalle enthalten und unterliegen der Sondermüllbehandlung. Die chemischen Symbole der Schwermetalle sind wie folgt: Cd = Cadmium, Hg = Quecksilber, Pb = Blei. Geben Sie deshalb verbrauchte Batterien/Akkus bei einer kommunalen Sammelstelle ab.



Weitere Informationen zur Entsorgung des ausgedienten Geräts erhalten Sie bei Ihrer Gemeinde- oder Stadtverwaltung. Entsorgen Sie das Gerät und die

Verpackung umweltschonend. Bewahren Sie Verpackungsmaterialien (wie z. B. Folienbeutel) für Kinder un erreichbar auf.



Beachten Sie die Kennzeichnung der Verpackungsmaterialien bei der Abfalltrennung, diese sind gekennzeichnet mit Abkürzungen (a) und Nummern (b) mit folgender Bedeutung: 1-7: Kunststoffe / 20-22: Papier und Pappe / 80-98: Verbundstoffe.

Der Artikel und die Verpackungsmaterialien sind recycelbar, entsorgen Sie diese getrennt für eine bessere Abfallbehandlung.

Hinweise zur Garantie und Serviceabwicklung

Der Artikel wurde mit großer Sorgfalt und unter ständiger Kontrolle produziert. DELTA-SPORT HANDELSKONTOR GmbH räumt privaten Endkunden auf diesen Artikel drei Jahre Garantie ab Kaufdatum (Garantiefrist) nach Maßgabe der folgenden Bestimmungen ein. Die Garantie gilt nur für Material- und Verarbeitungsfehler.

Die Garantie erstreckt sich nicht auf Teile, die der normalen Abnutzung unterliegen und deshalb als Verschleißteile anzusehen sind (z. B. Batterien) sowie nicht auf zerbrechliche Teile wie Schalter oder Teile, die aus Glas gefertigt sind. Ansprüche aus dieser Garantie sind ausgeschlossen, wenn der Artikel unsachgemäß oder missbräuchlich oder nicht im Rahmen der vorgesehenen Bestimmung oder des vorgesehenen Nutzungsumfangs verwendet wurde oder Vorgaben in der Anleitung/Anweisung nicht beachtet wurden, es sei denn, der Endkunde weist nach, dass ein Material- oder Verarbeitungsfehler vorliegt, der nicht auf einem der vorgenannten Umstände beruht.

Ansprüche aus der Garantie können nur innerhalb der Garantiefrist unter Vorlage des Originalkassenbelegs geltend gemacht werden. Bitte bewahren Sie deshalb den Originalkassenbeleg auf. Die Garantiefrist wird durch etwaige Reparaturen aufgrund der Garantie, gesetzlicher Gewährleistung oder Kulanz nicht verlängert. Dies gilt auch für ersetzte und reparierte Teile. Bitte wenden Sie sich bei Beanstandungen zunächst an die untenstehende Service-Hotline oder setzen Sie sich per E-Mail mit uns in Verbindung. Liegt ein Garantiefall vor, wird der Artikel von uns – nach unserer Wahl – für Sie kostenlos repariert, ersetzt oder der Kaufpreis erstattet. Weitere Rechte aus der Garantie bestehen nicht. Ihre gesetzlichen Rechte, insbesondere Gewährleistungsansprüche gegenüber dem jeweiligen Verkäufer, werden durch diese Garantie nicht eingeschränkt.

IAN: 458805_2401

D Tel.: 0800 1528352

(Kostenfrei aus dem deutschen Fest- und Mobilfunknetz)

kundenmanagement@kaufland.de

Gratulujemy!

Decydując się na ten produkt, otrzymują Państwo towar wysokiej jakości. Należy zapoznać się z produktem przed jego pierwszym użyciem.



Należy uważnie przeczytać następującą instrukcję użytkownika.

Produkt ten należy użytkować wyłącznie w opisany sposób oraz zgodnie ze wskazanym przeznaczeniem. Niniejszą instrukcję użytkowania należy przechowywać w bezpiecznym miejscu. Przekazując produkt innej osobie, należy upewnić się, że otrzyma ona także całą dokumentację dotyczącą produktu.

Zakres dostawy

1 x pojazd

3 x bateria (1,5 V  LR44/AG13)

1 x instrukcja użytkownika

Dane techniczne

Zasilanie bateryjne:

1,5 V  LR44/AG13

 Symbol napięcia stałego



Data produkcji (miesiąc/rok):
06/2024



Firma Delta-Sport Handelskontor GmbH oświadcza, że niniejszy produkt spełnia najważniejsze wymagania oraz jest zgodny z podanymi poniżej wytycznymi:

2009/48/WE – dyrektywa w sprawie bezpieczeństwa zabawek

2014/30/UE – dyrektywa EMC

2011/65/UE – dyrektywa RoHS

Użytkowanie zgodne z przeznaczeniem

Ten produkt jest zabawką dla dzieci od 3. roku życia i jest przeznaczony do użytku prywatnego.



Wskazówki bezpieczeństwa

- Ostrzeżenie. Nie nadaje się dla dzieci w wieku poniżej 36 miesięcy. Niebezpieczeństwo udławienia się. Małe części.
- Dzieciom wolno się bawić tym produktem tylko pod opieką dorosłych.
- Ostrzeżenie. Wszelkie materiały opakowaniowe lub służące do mocowania nie stanowią części tej zabawki i przed przekazaniem produktu dzieciom do zabawy należy je usunąć ze względów bezpieczeństwa.
- Ostrzeżenie. Zabawka wytwarza błyski świetlne, które u osób wrażliwych mogą wywołać ataki epilepsji.
- Przed każdym użyciem należy sprawdzić produkt pod kątem uszkodzeń lub zużycia. Produkt może być używany wyłącznie, jeśli jego stan nie wzbudza żadnych zastrzeżeń!
- Używać tylko baterii następującego typu: LR44/AG13.



Ostrzeżenia dotyczące baterii!

- Należy wyjąć baterie, jeśli są wyczerpane lub jeśli produkt nie jest używany przez dłuższy okres.
- Nigdy nie należy łączyć baterii różnych typów, marek, baterii nowych i używanych ani baterii o różnych pojemnościach, ponieważ może dojść do wycieku elektrolitu, co może spowodować uszkodzenie produktu.
- Baterie należy wkładać zgodnie z oznaczeniami biegunowości (+/-).
- Należy wymieniać wszystkie baterie jednocześnie i utylizować zużyte baterie w sposób zgodny z przepisami.
- Ostrzeżenie! Nie wolno ładować ani reaktywować baterii innymi sposobami, rozbierać ich na części, wrzucać do ognia ani powodować ich zwarcia.
- Baterie należy przechowywać w miejscu niedostępnym dla dzieci.
- Nie należy używać akumulatorów!
- Czyszczenie i konserwacja nie powinny być wykonywane przez dzieci bez nadzoru.

- Jeśli to konieczne, przed włożeniem baterii należy oczyścić ich styki, a także styki urządzenia.
- Nie narażać baterii na ekstremalne warunki (np. działanie grzejników lub bezpośrednie światło słoneczne). W przeciwnym razie istnieje zwiększone ryzyko wystąpienia wycieku.
- Ostrzeżenie. Zużyte baterie należy natychmiast oddać do utylizacji. Nowe i zużyte baterie należy przechowywać poza zasięgiem dzieci. W przypadku podejrzenia połknięcia lub przedostania się baterii do organizmu należy niezwłocznie wezwać pomoc medyczną.



Niebezpieczeństwo!

- Z uszkodzonymi lub wyciekającymi bateriami należy obchodzić się z najwyższą ostrożnością i natychmiast zutylizować je w odpowiedni sposób. W czasie wykonywania tych czynności należy nosić rękawiczki.
- Jeśli dojdzie do kontaktu z kwasem z baterii, należy przemyć odpowiednie miejsce wodą z mydłem. Jeśli kwas z baterii dostanie się do oka, należy przepłukać je wodą i natychmiast zasięgnąć pomocy lekarskiej!
- Nie wolno zwierać zacisków przyłączeniowych.

Wkładanie/wymiana baterii (rys. A)

OSTRZEŻENIE! Przestrzegać poniższych wskazówek, aby uniknąć uszkodzeń mechanicznych i elektrycznych.

Przed pierwszym użyciu produktu należy usunąć taśmę ochronną. Aby włożyć i wymienić baterie (2), należy postępować w sposób przedstawiony na rys. A.

Wskazówka: potrzebny jest odpowiedni śrubokręt (brak w zestawie).

Wskazówka: należy zwrócić uwagę na bieguna dodatni i ujemny baterii oraz na ich prawidłowy montaż. Baterie muszą w całości znajdować się w uchwycie na baterie.

Użytkowanie

Wskazówka: usunąć podstawę (1b) ze spodu produktu (rys. C). Służy ona do przymocowania produktu w opakowaniu.

Produkt posiada silnik cierny.

1. Lekko popchnąć produkt.
2. Puścić produkt. Produkt samodzielnie pojedzie dalej.

Wskazówka: upewnić się, że na trasie nie ma przeszkód.

- Nacisnąć przyciski (1a) na górze produktu, aby włączyć światło i dźwięk (rys. B).
- Poruszać elementy produktu w sposób przedstawiony na rys. C.
- **FZ-15085, FZ-15086:** nacisnąć przycisk (1c), aby przechylić kontener lub muldę.

Przechowywanie, czyszczenie

Podczas nieużywania należy zawsze przechowywać produkt w suchym i czystym miejscu, z wyjątkami bateriami, w temperaturze pokojowej.

Wycierać do czysta jedynie suchą ściereczką. **WAŻNE!** Nie czyścić przy użyciu ostrych środków czyszczących.

Uwagi odnośnie recyklingu



Znajdujący się obok symbol wskazuje, że niniejsze urządzenie podlega Dyrektywie 2012/19/UE. Dyrektywa ta stanowi, że po zakończeniu okresu użytkowania urządzenia nie wolno wyrzucać wraz z normalnymi odpadami domowymi, lecz należy oddać je do specjalnie utworzonych punktów zbiórki, centrów recyklingu lub firm zajmujących się utylizacją odpadów. Należy chronić środowisko i właściwie usuwać odpady. Zużyty sprzęt może mieć szkodliwy wpływ na środowisko i zdrowie ludzi z uwagi na potencjalną zawartość niebezpiecznych substancji, mieszanin oraz części składowych. Gospodarstwo domowe spełnia ważną rolę w przyczynianiu się do ponownego użycia i odzysku surowców wtórnych, w tym recyklingu zużytego sprzętu.

Na tym etapie kształtuje się postawy, które wpływają na zachowanie wspólnego dobra jakim jest czyste środowisko naturalne.

Baterii/akumulatorów nie wolno wyrzucać razem z odpadami domowymi. Mogą zawierać toksyczne metale ciężkie i podlegają obróbce odpadów niebezpiecznych. Symbole chemiczne metali ciężkich są następujące: Cd = kadm, Hg = rtęć, Pb = ołów. Zużyte baterie/akumulatory należy oddawać w miejskim punkcie zbiórki.



Szczegółowe informacje na temat sposobów usuwania zużytego urządzenia uzyskają Państwo u władz gminnych i miejskich. Urządzenie oraz opakowanie należy usunąć w sposób przyjazny dla środowiska. Materiały opakowaniowe (np. worki foliowe) należy przechowywać w miejscu niedostępnym dla dzieci.



Przestrzegać oznakowania materiałów opakowaniowych podczas segregacji odpadów. Są one oznaczone skrótami (a) i liczbami (b) o następującym znaczeniu: 1-7: tworzywa sztuczne / 20-22: papier i karton / 80-98: materiały kompozytowe. Produkt i materiały opakowaniowe nadają się do recyklingu, należy je osobno zutylizować w celu lepszego przetwarzania odpadów.

Wskazówki dotyczące gwarancji i obsługi serwisowej

Artykuł został wyprodukowany z najwyższą starannością i pod stałą kontrolą. DELTA-SPORT HANDELSKONTOR GmbH przyznaje klientowi końcowemu na niniejszy artykuł trzy lata gwarancji od daty zakupu (okres gwarancyjny) z zastrzeżeniem poniższych postanowień. Gwarancja dotyczy wyłącznie wad materiałowych i wad wykonania. Gwarancja nie obejmuje części, które podlegają normalnemu zużyciu i z tego względu należy je traktować jako części zużywalne (np. baterie) i nie obejmuje części kruchych takich jak przetłaczalniki ani części wykonanych ze szkła.

Wyklucza się roszczenia z tytułu niniejszej gwarancji w przypadku użycia artykułu w sposób niewłaściwy lub sprzeczny z jego przeznaczeniem lub w sposób wykraczający poza przewidziane przeznaczenie lub poza przewidziany zakres użytkowania lub jeśli wytyczne zawarte w instrukcji obsługi nie były przestrzegane, chyba że klient końcowy udowodni istnienie wady materiałowej lub wady wykonania, która nie wynika z podanych wyżej przyczyn.

Roszczenia z tytułu gwarancji można zgłaszać wyłącznie w okresie gwarancyjnym za okazaniem oryginalnego dowodu zakupu. Prosimy zatem zachować oryginalny dowód zakupu! W przypadku jakichkolwiek reklamacji prosimy skontaktować się z nami najpierw za pośrednictwem podanej poniżej infolinii serwisowej lub drogą e-mailową. W przypadku objętym gwarancją artykuł zostanie – według naszego uznania – bezpłatnie naprawiony, wymieniony lub nastąpi zwrot ceny zakupu. Z gwarancji nie wynikają żadne inne prawa.

Niniejsza gwarancja nie ogranicza Państwa ustawowych praw, w szczególności roszczeń gwarancyjnych wobec danego sprzedawcy. W przypadku wymiany części lub całego artykułu okres gwarancji przedłuża się o trzy lata zgodnie z art. 581 § 1 kodeksu cywilnego. Po upływie czasu gwarancji powstałe naprawy są płatne.

IAN: 458805_2401

(PL) Tel.: 800 300062
(bezpłatne połączenia z telefonów stacjonarnych i komórkowych)
kontakt@kaufland.pl

Felicitări!

Ați ales să achiziționați un produs de calitate superioară. Înainte de prima utilizare, trebuie să vă familiarizați cu produsul dumneavoastră.



Citiți cu atenție următoarele instrucțiuni de utilizare.

Utilizați produsul numai în modul descris și în scopurile de utilizare prevăzute. Păstrați aceste instrucțiuni de utilizare într-un loc sigur. În cazul predării produsului unei alte persoane, transmiteți toată documentația acestuia.

Pachet de livrare

1 x vehicul
3 x baterie (1,5 V === LR44/AG13)
1 x instrucțiuni de utilizare

Date tehnice

Baterie pentru alimentarea cu energie:
1,5 V === LR44/AG13

=== Simbol pentru curent continuu



Data de fabricație (luna/anul):
06/2024



Prin prezentul, Delta-Sport Handelskontor GmbH declară că acest produs corespunde următoarelor cerințe de bază și altor dispoziții relevante:

2009/48/CE – Directiva privind jucăriile
2014/30/UE – Directiva privind compatibilitatea electromagnetică
2011/65/UE – Directiva privind restricțiile de utilizare a anumitor substanțe periculoase

Destinație de utilizare

Acest produs este o jucărie destinată copiilor începând cu vârsta de 3 ani, pentru uz personal.



Indicații cu privire la siguranță

- Avertisment. Contraindicat copiilor mai mici de 36 de luni. Pericol de sufocare internă. Părți mici.
- Copiii se pot juca cu produsul numai sub supravegherea unui adult.
- Avertisment. Materialele utilizate pentru ambalare și fixare nu reprezintă parte integrantă a jucăriei; din motive de siguranță, acestea trebuie îndepărtate întotdeauna înainte ca produsul să fie înmănat copiilor pentru a se juca.
- Avertisment. Jucăria luminează intermitent și poate declanșa crize de epilepsie în cazul persoanelor sensibile.
- Înainte de fiecare utilizare, verificați dacă produsul este deteriorat sau uzat. Produsul trebuie utilizat numai în stare ireproșabilă!
- Utilizați numai baterii de tipul: LR44/AG13.



Indicații de avertizare cu privire la baterii!

- Scoateți bateriile atunci când sunt consumate sau dacă produsul nu va fi folosit pe o perioadă îndelungată de timp.
- Nu folosiți alte tipuri sau mărci de baterii, nu utilizați baterii noi împreună cu unele folosite sau baterii de capacități diferite, deoarece se pot produce scurgeri la nivelul acestora și astfel pot cauza daune.
- Respectați polaritatea (+/-) atunci când introduceți bateriile.
- Înlocuiți toate bateriile simultan și eliminați-le pe cele vechi în conformitate cu prevederile legale.
- Avertisment! Nu este permisă încărcarea sau reactivarea bateriilor prin alte mijloace. De asemenea, acestea nu trebuie să fie demontate, aruncate în foc sau scurtcircuitate.

- Asigurați-vă întotdeauna că bateriile nu sunt lăsate la îndemâna copiilor.
- Nu utilizați baterii reîncărcabile!
- Curățarea sau lucrările de întreținere care se efectuează de către utilizator nu trebuie efectuate de copii nesupraveheați.
- Curățați contactele aparatului și ale bateriilor atunci când este necesar și înainte de introducerea acestora.
- Nu expuneți bateriile la condiții extreme (de exemplu, acțiunea corpurilor de încălzit sau a razelor directe ale soarelui). În caz contrar, există un pericol ridicat de scurgere.
- Avertisment. Eliminați imediat bateriile uzate. Nu lăsați bateriile noi sau uzate la îndemâna copiilor. Dacă suspectați că bateriile au fost ingerate sau au pătruns în organism, solicitați imediat asistență medicală.

Pericol!

- Procedați cu atenție deosebită atunci când o baterie este deteriorată sau prezintă scurgeri și aveți în vedere faptul că este necesară eliminarea de urgență a acesteia în conformitate cu prevederile legale. În acest caz, este necesar să purtați mănuși.
- În cazul în care intrați în contact cu acidul bateriei, spălați zona respectivă cu apă și săpun. În cazul pătrunderii acidului de baterie în ochi, clătiți cu apă și solicitați imediat îngrijire medicală!
- Bornele de contact nu trebuie scurtcircuitate.

Introducerea/schimbarea bateriilor (fig. A)

AVERTISMENT! Pentru a evita defecțiunile mecanice și electrice, respectați următoarele instrucțiuni.

Înainte de prima utilizare a produsului, îndepărtați banda de protecție. Pentru introducerea și schimbarea bateriilor (2) procedați conform fig. A.

Indicație: aveți nevoie de o șurubelniță adecvată (nu este inclusă în pachetul de livrare).

Indicație: respectați polii plus/minus ai bateriilor și aveți grijă ca acestea să fie introduse corect. Bateriile trebuie să fie introduse complet în suportul pentru baterii.

Utilizare

Indicație: scoateți soclurile (1b) de pe partea inferioară a produsului (fig. C).

Acestea sunt utilizate pentru fixarea produsului în ambalaj.

Produsul dispune de un motor cu fricțiune.

1. Împingeți ușor produsul.

2. Eliberați produsul. Produsul continuă să se deplaseze independent.

Indicație: asigurați-vă că păstrați calea de rulare liberă.

- Apăsăți butoanele (1a) de pe partea superioară a produsului pentru a activa lumina și sunetul (fig. B).
- Deplasați elementele produsului în modul ilustrat în fig. C.
- **FZ-15085, FZ-15086:** apăsați butonul (1c) pentru a bascula containerul sau cuva.

Depozitare și curățare

În cazul în care nu îl folosiți, depozitați întotdeauna produsul în stare uscată, curată, fără baterii și la temperatura camerei.

Curățați produsul numai prin ștergere cu o lavetă uscată.

IMPORTANT! Nu curățați niciodată produsul cu detergenți agresivi.

Instrucțiuni privind eliminarea



Simbolul alăturat indică faptul că acest dispozitiv face obiectul Directivei 2012/19/UE. Această directivă prevede că, la sfârșitul

duratei de viață a dispozitivului, nu trebuie să îl aruncați împreună cu deșeurile menajere obișnuite, ci trebuie să îl duceți la punctele de colectare special amenajate, la centrele de reciclare sau la societățile de eliminare a deșeurilor. Protejați mediul înconjurător și eliminați produsul în mod corespunzător.

Bateriile/acumulatorii nu trebuie eliminate împreună cu gunoiul menajer. Acestea pot conține metale grele toxice și necesită un tratament special pentru deșeuri periculoase. Simbolurile chimice ale metalelor grele sunt următoarele: Cd = cadmiu, Hg = mercur, Pb = plumb. Predați bateriile/acumulatorii uzate la un centru de colectare local.



Puteți afla mai multe informații despre alte opțiuni de eliminare a aparatului uzat de la municipalitatea sau administrația orașului.

Eliminați aparatul și ambalajul în mod ecologic. Nu lăsați materialele de ambalare (cum ar fi pungii din folie) la îndemâna copiilor.



Respectați marcajele de pe materialele de ambalare în cazul sortării deșeurilor; acestea conțin abrevieri (a) și numere (b) având următoarea semnificație: 1–7: mase plastice / 20–22: hârtie și carton / 80–98: materiale compozite.

Produsul și materialele de ambalare sunt reciclabile și trebuie eliminate separat pentru o mai bună tratare a deșeurilor.

Indicații referitoare la garanție și operațiuni de service

Articolul a fost fabricat cu mare atenție și supus unui control permanent. DELTA-SPORT HANDELSKONTOR GmbH acordă clienților finali privați o garanție de trei ani pentru acest articol de la data achiziției (perioada de garanție) în conformitate cu următoarele dispoziții. Garanția se aplică doar pentru defectele de material și de prelucrare. Garanția nu se extinde asupra pieselor supuse unei uzuri normale, considerate astfel drept piese de uzură (de ex. baterii) și nici asupra pieselor fragile, de ex. comutatoare sau piese fabricate din sticlă.

Se exclude orice drept legal în legătură cu această garanție dacă articolul a fost utilizat necorespunzător sau abuziv, fără respectarea prevederilor stabilite sau al scopului de utilizare prevăzut sau dacă specificațiile din instrucțiunile de utilizare nu au fost respectate, cu excepția cazului în care clientul final poate dovedi că există defecte de material sau de prelucrare care nu se datorează uneia dintre circumstanțele menționate anterior.

Drepturile din garanție pot fi revendicate doar cu respectarea termenului de garanție și prin prezentarea bonului de casă în original. Vă rugăm astfel să păstrați bonul de casă în original. Durata garanției nu se va prelungi prin eventuale reparații realizate în baza garanției, ca urmare a garanției legale sau prin service-ul acordat după expirarea garanției. Acest lucru se aplică și în cazul pieselor înlocuite sau reparate. În cazul lipsei de conformitate survenite în perioada de garanție, termenul de garanție legală de conformitate și termenul garanției comerciale se prelungesc cu durata de nefuncționare a produsului.

Pentru produsele de folosință îndelungată, înlocuite în perioada de garanție, va curge un nou termen de la data înlocuirii acestora.

Pentru reclamații, vă rugăm să vă adresați întâi liniei telefonice de service indicată mai jos sau să luați legătura cu noi prin e-mail. Dacă este un caz de garanție, articolul va fi reparat, înlocuit gratuit sau vi se va restitui prețul de achiziție – la alegerea noastră. Nu se acordă alte drepturi prin prezenta garanție.

Drepturile dvs. legale, în special cererile de garanție față de vânzătorul respectiv, nu sunt restricționate de această garanție.

IAN: 458805_2401

(RO) Tel.: 0800 080 888

(număr apelabil doar din rețelele Orange, Vodafone, Telekom, Upc România și RCS&RDS)
client@kaufland.ro

(MD) Tel.: 0800 1 0800

(număr apelabil gratuit din orice rețea de telefonie din Moldova)
client@kaufland.md

Поздравления!

С Вашата покупка Вие избрахте продукт с високо качество. Запознайте се с него преди първото му използване.



За целта прочетете внимателно следващото ръководство за използване.

Използвайте продукта само в съответствие с описанието и за посочените области на приложение. Съхранявайте добре ръководството за използване. При предаването на продукта на трета страна предайте и всички документи.

Обхват на доставката

1 x автомобил
3 x батерия (1,5 V \equiv LR44/AG13)
1 x ръководство за използване

Технически данни

Електрозахранване с батерия:
1,5 V \equiv LR44/AG13

\equiv Символ за напрежение при постоянен ток

 Дата на производство (месец/година):
06/2024

CE С настоящото Delta-Sport Handelskontor GmbH декларира, че този продукт съответства на следните основни изисквания и на останалите действащи разпоредби:

Директива 2009/48/ЕО относно безопасността на детските играчки

Директива 2014/30/ЕС относно електромагнитната съвместимост

Директива 2011/65/ЕС относно ограничението за употребата на определени опасни вещества

Използване по предназначение

Този продукт е играчка за деца над 3 години за лична употреба.

Указания за безопасност

- Внимание. Неподходящо за деца под 36 месеца. Опасност от задавяне. Малки части.
- Децата трябва да играят с продукта само под надзор на възрастни.
- Внимание. Всички материали за опаковане и закрепване не са част от играчката и трябва винаги да се отстраняват от съображения за безопасност, преди продуктът да бъде даден на деца за игра.
- Внимание. Играчката генерира светлинни ефекти, които могат да предизвикат епилепсия при чувствителни лица.
- Проверявайте продукта преди всяка употреба за повреди или износвания. Продуктът да се използва само в изрядно състояние!
- Използвайте само тип батерии: LR44/AG13.

Предупредителни указания относно батериите!

- Отстранете батериите, ако са изхабени или ако продуктът няма да се използва за по-дълго време.
- Не използвайте заедно различни типове и марки батерии, нови и използвани батерии или такива с различен капацитет, тъй като могат да изтекат и да причинят щети.
- Спазвайте полярността (+/-) при поставяне.
- Сменяйте всички батерии едновременно и изхвърляйте старите батерии съгласно разпоредбите.
- Предупреждение! Батериите не трябва да се зареждат или да се реактивират с други средства, да се разглобяват, да се хвърлят в огън или да се съединяват накъсо.
- Винаги съхранявайте батериите на недостъпно за деца място.
- Не използвайте презареждащи се батерии!
- Почистването и поддръжката от потребителя не трябва да се извършват от деца без надзор.

- Почиствайте контактните повърхности на батериите и на уреда при необходимост и преди поставянето.
- Не излагайте батериите на екстремни условия (напр. отоплителни тела или директни слънчеви лъчи). В противен случай съществува повишена опасност от разтичане.
- Внимание. Изхвърляйте употребяваните батерии незабавно. Дръжте новите и употребяваните батерии далеч от деца. При съмнение за поглъщане или попадане на батерии в тялото незабавно потърсете медицинска помощ.

Опасност!

- Бъдете изключително внимателни с повредени или разтекли се батерии и ги изхвърлете незабавно съгласно разпоредбите. При това носете ръкавици.
- Ако влезете в контакт с киселината от батерията, измийте засегнатото място с вода и сапун. Ако в окото Ви попадне киселина от батерията, измийте го с вода и незабавно потърсете медицинска помощ!
- Свързващите клеми не трябва да бъдат свързвани накъсо.

Поставяне/смяна на батериите (фиг. А)

ВНИМАНИЕ! Спазвайте следните инструкции, за да избегнете механични и електрически повреди.

Преди първата употреба на продукта махнете предпазната лента. При поставянето и смяната на батериите (2) процедирайте, както е показано на фиг. А.

Указание: нуждаете се от подходяща отвертка (не се съдържа в обхвата на доставката).

Указание: внимавайте за полюсите плюс/минус на батериите и за правилното им поставяне. Батериите трябва да се намират изцяло в гнездото за батериите.

Употреба

Указание: махнете цоклите (1b) от долната страна на продукта (фиг. С). Те служат за закрепване на продукта в опаковката.

Продуктът разполага с фрикционен мотор.

1. Плъзнете леко продукта.
2. Пуснете продукта. Продуктът продължава да се движи самостоятелно.

Указание: уверете се, че лентата за движение е свободна.

- Натиснете копчетата (1a) на горната страна на продукта, за да активирате светлина-та и звука (фиг. В).
- Движете елементите на продукта, както е показано на фиг. С.
- **FZ-15085, FZ-15086:** натиснете копчето (1c), за да наклоните контейнера, респ. коритото.

Съхранение, почистване

Съхранявайте продукта винаги сух и чист, на стайна температура и без батерии, когато не го използвате.

Избърсвайте само със суха кърпа за почистване.

ВАЖНО! Никога не почиствайте с агресивни почистващи препарати.

Указания за отстраняване като отпадък



Символът отстрани указва, че за този уред важи Директивата 2012/19/ЕС. Тази директива гласи, че в края на периода на използването му не можете да изхвърляте този уред с обикновените битови отпадъци, а трябва да го предадете в специално оборудвани депа, центрове за рециклиране или предприятия за обезвреждане на отпадъци. Щадете околната среда и изхвърляйте съгласно изискванията. Батериите/акумулаторните батерии не трябва да се изхвърлят с битовите отпадъци. Те може да съдържат отровни тежки метали и подлежат на специално обработване на отпадъци.

Химическите символи на тежките метали са както следва: Cd = кадмий, Hg = живак, Pb = олово. По тази причина предавайте изтощените батерии/акумулаторни батерии в обществен пункт за събиране на отпадъци.



Допълнителна информация относно изхвърлянето на излезлия от употреба уред ще получите от Вашата общинска или градска управа. Изхвърлете уреда и опаковката с грижа за околната среда. Съхранявайте опаковъчните материали (като напр. найлонови пликове) на място, недостъпно за деца.



Спазвайте маркировката на опаковъчните материали при сортирането на отпадъци, те са обозначени чрез съкращения (a) и номера (b) със следното значение: 1 – 7: пластмаси / 20 – 22: хартия и картон / 80 – 98: композитни материали. Продуктите и опаковъчните материали са рециклируеми, изхвърляйте ги отделно за по-добро обработване на отпадъците.

Указания за гаранцията и процеса на сервизно обслужване

Продуктът е произведен с голямо старание и под постоянен контрол. DELTA-SPORT HANDELSKONTOR GmbH предоставя на частни крайни клиенти три години гаранция за този продукт от датата на закупуване (гаранционен срок) в съответствие със следните разпоредби. Гаранцията важи само за дефекти на материала и фабрични дефекти. Гаранцията не се разпростира върху части, които са подложени на нормално износване и затова трябва да бъдат разглеждани като лесно износващи се части (например батерии), както и върху чупливи части, като напр. превключватели или части, изработени от стъкло.

Претенции по тази гаранция са изключени, ако продуктът е бил използван неправилно или непропорционално, и не в рамките на предвиденото предназначение или предвидения обхват на употреба или не са спазени указанията в ръководството за обслужване, освен ако крайният клиент да докаже, че са налице дефекти на материала или грешки при обработката, които не се основават на някое от гореспоменатите обстоятелства.

Претенции по тази гаранция могат да бъдат предявени само в рамките на гаранционния срок след представяне на оригиналната касова бележка. Затова моля, запазете оригиналната касова бележка.

Ако имате оплаквания, моля, обадете се на горещата линия за обслужване, посочена по-долу, или се свържете с нас по имейл. Вашите законови права, по-специално гаранционни искове срещу съответния продавач, не са ограничени от тази гаранция.

Гаранция

Уважаеми клиенти, за този уред получавате 3 години гаранция от датата на покупката. В случай на несъответствие на продукта с договора за продажба Вие имате законно право да предявите рекламация пред продавача на продукта при условията и в сроковете, определени в глава трета, раздел II и III и глава четвърта от Закона за предоставяне на цифрово съдържание и цифрови услуги и за продажба на стоки (ЗПЦСЦУПС)*.

Вашите права, произтичащи от посочените разпоредби, не се ограничават от нашата по-долу представена търговска гаранция, не са свързани с разходи за потребителите и независимо от нея продавачът на продукта отговаря за липсата на съответствие на потребителската стока с договора за продажба съгласно ЗПЦСЦУПС.

Гаранционни условия

Гаранционният срок е 3 години от датата на получаване на стоката. Пазете добре оригиналната касова бележка. Този документ е необходим като доказателство за покупката. Ако в рамките на три години от датата на закупуване на този продукт се появи дефект на материала или производствен дефект, продуктът ще бъде безплатно ремонтиран или заменен. Гаранцията предполага в рамките на тригодишния гаранционен срок да се представят дефектният уред, касовата бележка (касовият бон), както и всички други документи, установяващи наличието на дефект и писмено да се обясни в какво се състои дефектът и кога е възникнал.

Ако дефектът е покрит от нашата гаранция, Вие ще получите обратно ремонтирания или нов продукт. В случай на замяна на дефектна стока първоначалните гаранционен срок и гаранционни условия се запазват. В случай на ремонт на дефектна стока, срокът на ремонта се прибавя към гаранционния срок. За евентуално наличните и установени повреди и дефекти още при покупката трябва да се съобщат веднага след разопаковането. Евентуалните ремонти след изтичане на гаранционния срок са срещу заплащане.

Ремонтът или замяната на продукта не поражда нова гаранция.

Обхват на гаранцията

Уредът е произведен грижливо според строгите изисквания за качество и добросъвестно изпитан преди доставка. Гаранцията важи за дефекти на материала или производствени дефекти. Гаранцията не обхваща консумативите, както и частите на продукта, които подлежат на нормално износване, поради което могат да бъдат разглеждани като бързо износващи се части (например филтри или приставки) или повредите на чупливи части (например прекъсвачи, батерии или такива произведени от стъкло). Гаранцията отпада, ако уредът е повреден поради неправилно използване или в резултат на неосъществяване на техническа поддръжка.

За правилната употреба на продукта трябва точно да се спазват всички указания в упътването за експлоатация. Предназначение и действия, които не се препоръчват от упътването за експлоатация или за които то предупреждава, трябва задължително да се избягват. Продуктът е предназначен само за частна, а не за професионална употреба. При злоупотреба и неправилно третиране, употреба на сила и при интервенции, които не са извършени от клон на нашия оторизиран сервиз, гаранцията отпада.

Процедура при гаранционен случай

За да се гарантира бърза обработка на Вашия случай, следвайте следните указания:

- За всички запитвания подгответе касовата бележка и идентификационния номер (IAN 458805_2401) като доказателство за покупката.
- Вземете артикулния номер от фабричната табелка.
- При възникване на функционални или други дефекти първо се свържете по телефона или чрез имейл с долупосочения сервизен отдел. След това ще получите допълнителна информация за уреждането на Вашата рекламация.
- След съгласуване с нашия сервиз можете да изпратите дефектния продукт на посочения Ви адрес на сервиза безплатно за Вас, като приложите касовата бележка (касовия бон) и посочите писмено в какво се състои дефектът и кога е възникнал. За да се избегнат проблеми с приемането и допълнителни разходи, задължително използвайте само адреса, който Ви е посочен. Осигурете изпращането да не е като експресен товар или като друг специален товар. Изпратете уреда заедно с всички принадлежности, доставени при покупката, и осигурете достатъчно сигурна транспортна опаковка.

Ремонтен сервис / извънгаранционно обслужване

Ремонти извън гаранцията можете да възложите на клона на нашия сервис срещу заплащане. Той с удоволствие ще Ви направи предварителна калкулация. Можем да обработваме само уреди, които са достатъчно опаковани и изпратени с платени транспортни разходи.

Внимание: Изпратете Вашия уред на клона на нашия сервис почистен и с указание за дефекта.

Уредите, предмет на извънгаранционно обслужване, изпратени с неплатени транспортни разходи – с наложен платеж, като експресен или друг специален товар – не се приемат. Ние ще извършим безплатно изхвърлянето на изпратените от Вас дефектни уреди.

Сервизно обслужване

България

Тел.: 0800 12220

Е-мейл: info@kaufland.bg

IAN 458805_2401

Вносител

Моля, обърнете внимание, че следващият адрес не е адрес на сервиса. Първо се свържете с горепосочения сервизен център.

ДЕЛТА-СПОРТ ХАНДЕЛСКОНТОР ГМБХ

Врагекамп 6

22397 Хамбург

Германия

* Като физическо лице – потребител, независимо от настоящата търговска гаранция, Вие се ползвате от правата на законовата гаранция, предоставена от Закона за предоставяне на цифрово съдържание и цифрови услуги и за продажбата на стоки /ЗПЦСЦУПС/.

По-специално Вие имате право при несъответствие на стоката да бъде извършен ремонт или замяна по Ваш избор, освен ако това е невъзможно или е свързано с непропорционално големи разходи за продавача.

Вие имате право на пропорционално намаляване на цената или на разваляне на договора при наличие на условията на чл. 33, ал. 3 от ЗПЦСЦУПС. Условията и сроковете на законовата гаранция са регламентирани в глава трета, раздел II и III и в глава четвърта на ЗПЦСЦУПС.

IAN: 458805_2401

 тел.: 0800 12220

(безплатно от цялата страна)

info@kaufland.bg

DELTA-SPORT HANDELSKONTOR GMBH

Wragekamp 6 • 22397 Hamburg

GERMANY



06/2024

Delta-Sport-Nr.: FZ-15084, FZ-15085, FZ-15086

06.21.2024 / PM 1:24

IAN 458805_2401

10 