



ALUMINIUM-FALTPAVILLON / FOLDING ALUMINIUM GAZEBO

DE

ALUMINIUM-FALTPAVILLON

Montage- und Sicherheitshinweise

CZ

HLINÍKOVÝ SKLÁDACÍ ALTÁN

Pokyny k montáži a bezpečnostní pokyny

IAN 442102-2307

IAN 446782-2307

CZ

DE CZ

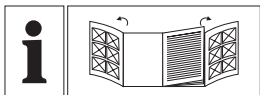

DE	Montage- und Sicherheitshinweise	Seite	5
CZ	Pokyny k montáži a bezpečnostní pokyny	Strana	16

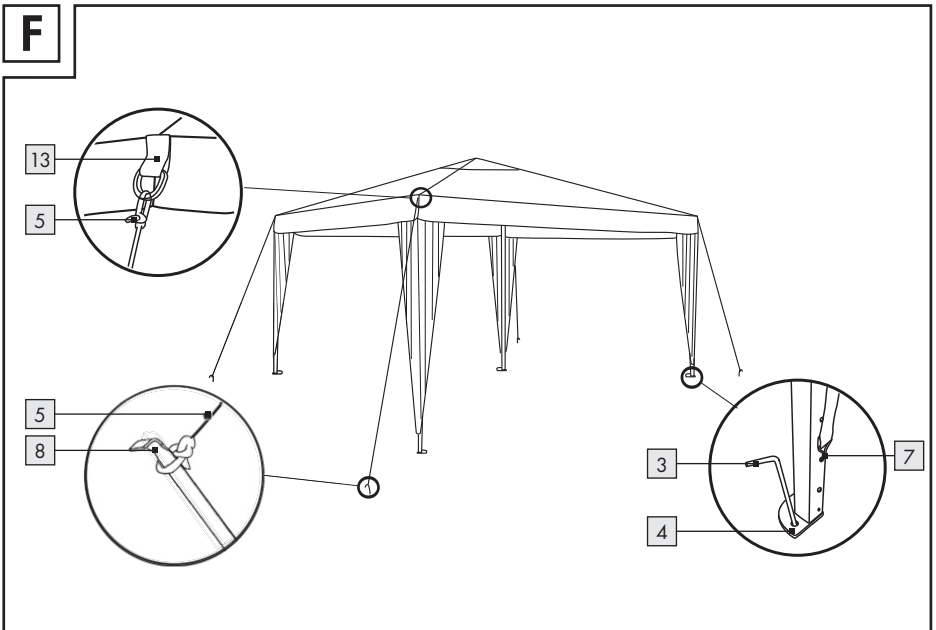
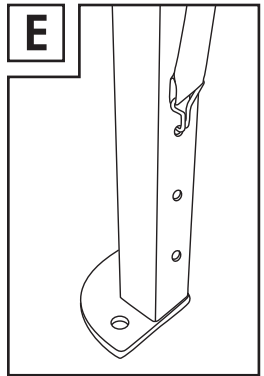
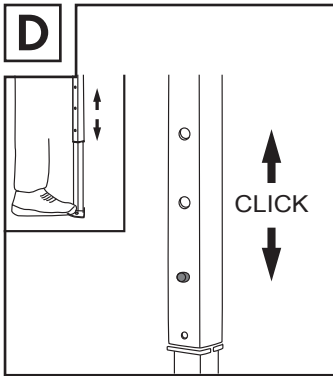
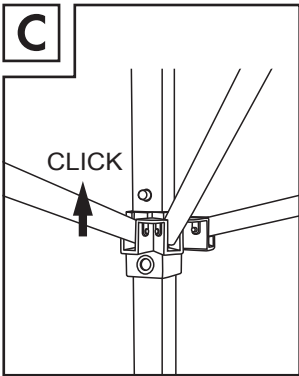
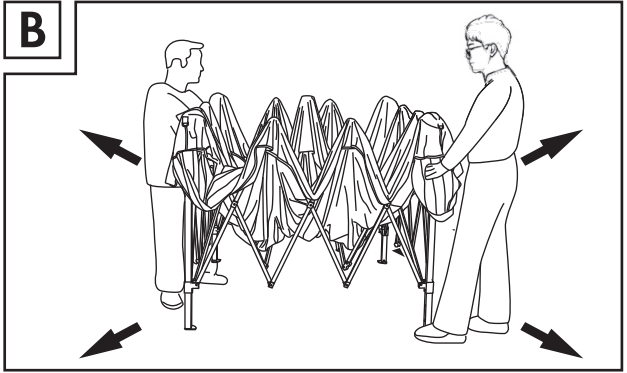
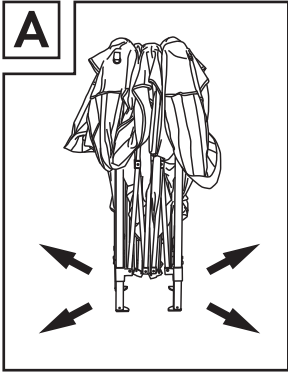

DE

**WICHTIG, FÜR SPÄTERE
BEZUGNAHME AUFBEWAHREN:
SORGFÄLTIG LESEN!**

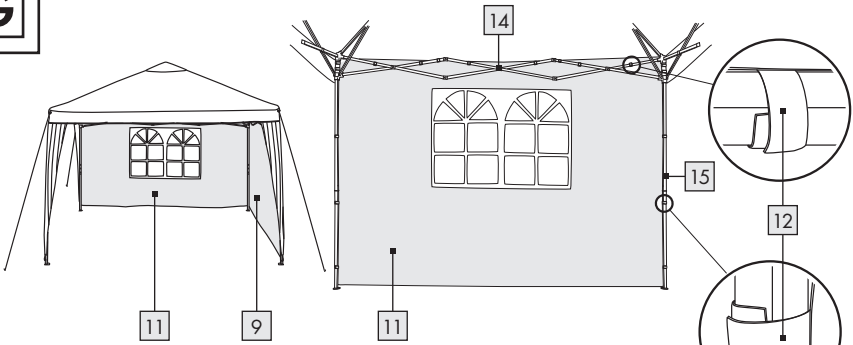
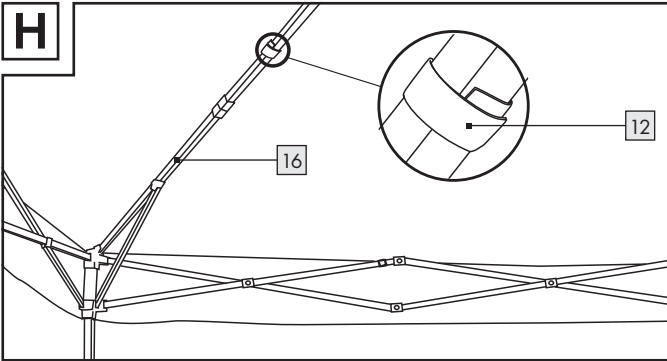
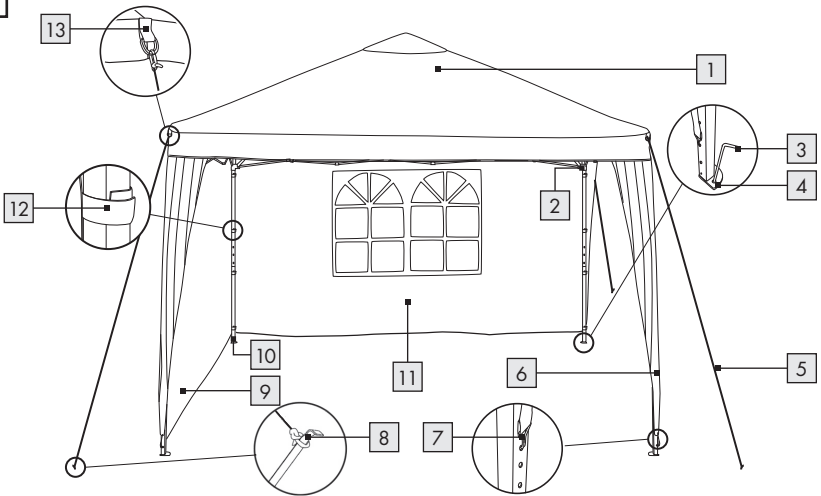

CZ

**DŮLEŽITÉ, UCHOVEJTE PRO POZDĚJŠÍ
POUŽITÍ: PEČLIVĚ SI PŘEČTĚTE!**

G**H****I**

Legende der verwendeten Piktogramme	Seite 6
Einleitung	Seite 6
Bestimmungsgemäße Verwendung	Seite 6
Teilebeschreibung	Seite 6
Technische Daten	Seite 6
Lieferumfang	Seite 7
Sicherheitshinweise	Seite 7
Vorsichtsmaßnahmen gegen Feuer	Seite 11
Aufbau	Seite 12
Pavillion aufbauen (Abb. A bis I)	Seite 12
Pavillion abbauen	Seite 13
Lagerung	Seite 14
Reinigung und Pflege	Seite 14
Entsorgung	Seite 14
Garantie	Seite 14

Legende der verwendeten Piktogramme

	Sicherheitshinweise
	Handlungsanweisungen

ALUMINIUM- FALTPAVILLON

● Einleitung



Wir beglückwünschen Sie zum Kauf Ihres neuen Produkts. Sie haben sich damit für ein hochwertiges Produkt entschieden. Machen Sie sich vor der ersten Inbetriebnahme mit dem Produkt vertraut. Lesen Sie hierzu aufmerksam die nachfolgende Bedienungsanleitung und die Sicherheitshinweise. Benutzen Sie das Produkt nur wie beschrieben und für die angegebenen Einsatzbereiche. Bewahren Sie diese Anleitung an einem sicheren Ort auf. Händigen Sie alle Unterlagen bei Weitergabe des Produktes an Dritte mit aus.

● Bestimmungsgemäße Verwendung

Das Produkt ist als Blick- und Sonnenschutz im Außenbereich konzipiert.

Es ist nicht für eine Dauernutzung im Außenbereich vorgesehen, da es nur bedingt wetterbeständig ist. Das Produkt ist nicht für den gewerblichen Einsatz bestimmt.

● Teilebeschreibung

- 1 Pavillon-Dach
- 2 Eckgelenk
- 3 Hering
- 4 Bodenplatte
- 5 Abspannleine
- 6 Eckplane
- 7 Haken für Eckplane
- 8 V-Hering
- 9 Seitenwand ohne Fenster
- 10 Teleskopstandfuß
- 11 Seitenwand mit Fenster
- 12 Klettverschlüsse Seitenwand und Dach
- 13 Schlaufe für Abspannleine
- 14 Kreuzgestänge
- 15 Eckstangen / Teleskopstangen
- 16 Dachgestänge

● Technische Daten

Maße: ca. 300 x 260 x
300 cm (B x H x T)

Gewicht: ca. 16 kg

● **Lieferumfang**

- 1 Pavillion
- 1 Aufbewahrungstasche
- 1 Montage- und Bedienungsanleitung

Sicherheits- hinweise

LESEN SIE ALLE SICHERHEITSHINWEISE UND ANWEISUNGEN. VER-SÄUMNISSE BEI DER EINHALTUNG KÖNNEN SCHWE-RE VERLETZUNGEN VERURSACHEN.

 VORSICHT! VERLETZUNGS-GEFAHR! Stellen Sie sicher, dass alle Teile unbeschädigt und sachgerecht montiert sind. Bei

unsachgemäßem Aufbau besteht Verletzungsgefahr. Beschädigte Teile können die Sicherheit und Funktion beeinflussen.

 VORSICHT! Lassen Sie Kinder nicht unbeaufsichtigt! Das Produkt ist kein Kletter- oder Spielgerät! Stellen Sie sicher, dass Personen, insbesondere Kinder, nicht auf das Produkt klettern bzw. sich nicht am Produkt anlehnen.

Das Produkt könnte aus dem Gleichgewicht kommen und umkippen.

Verletzungen und / oder Beschädigungen können die Folgen sein.

**⚠ VORSICHT!
VERLETZUNGS-
GEFAHR!**

Bauen Sie das Produkt keinesfalls bei starkem Wind auf bzw. ab. Abbau der Pavillons bei zu erwartenden Windgeschwindigkeiten größer 40 km/h (Frischer Wind, größere Zweige und Bäu-

me bewegen sich und Wind ist deutlich hörbar).

- Zusätzliche Montage von Ersatzwänden, durch die ein geschlossener Raum entstehen würde, ist nicht erlaubt. Es dürfen nicht mehr als 50 % des Pavillons geschlossen werden!
- Demontieren Sie das Produkt bei auffrischendem Wind oder anderen widrigen Wetterbedingungen.

- Beim Auf- und Abbau besteht eine Klemmgefahr an den Eckgelenken. Achten Sie darauf, dass bei diesem Faltpavillon konstruktionsbedingt hohe Spannkraften in den Eckgelenken aufgebracht werden bzw. bei der Demontage durch den Druck auf den Sperrbolzen gelöst werden.
- Weisen Sie Personen auf die Abspannseile und die dadurch entstehende Stolpergefahr hin.
- Achten Sie darauf, dass das Produkt vollständig ausgespannt wurde, bevor Sie es benutzen.
- Kein Zusammenbau - Verbinden von mehreren Pavillons. Mindestens 3 Meter Abstand zwischen den Pavillons.
- Entstehende Wassersäcke sind zu leeren!
- Wählen Sie einen möglichst festen, ebenen Untergrund als Standplatz.

- Sandige Oberflächen reduzieren die Stabilität. Achten Sie auf einen Untergrund, der festen Halt für die Heringe bietet.
- Schlagen Sie die Heringe nie mit Gewalt in den Boden! Ggf. Abspannungen mit Hilfe einer Schlaufe verlängern und den Hering an einem anderen Ort platzieren.
- Kontrollieren Sie regelmäßig die Unversehrtheit aller Verbindungsstellen und überprüfen Sie Abspannungen

und den festen Sitz der Heringe.

- Eine falsche Reihenfolge des Aufbaus könnte einen Schaden am Produkt hervorrufen. Eine Haftung jeglicher Art ist ausgeschlossen.

⚠ VORSICHT!
**VERGIFTUNGS-
GEFAHR UND
GEFAHR DER
SACHBESCHÄ-
DIGUNG!** Kein
offenes Feuer,
Grills, Heizpilze in
oder in der Nähe
der Pavillons.

- Machen Sie sich zudem mit den Brandschutzbestimmungen vor Ort (z. B. Campingplatz, Zeltplatz) vertraut.
- Halten Sie den Ausgang frei! Stellen Sie den Ausgang nicht mit Gegenständen zu.

● Vorsichtsmaßregeln gegen Feuer

- Keine eingeschalteten elektronischen Geräte in der Nähe der Wände oder des Daches aufstellen.
- Immer die Sicherheitsinstruktionen für diese Geräte beachten.
- Niemals Kindern erlauben, in der Nähe von eingeschalteten Geräten zu spielen.
- Lassen Sie die Durchgänge frei. Stellen Sie die Ausgänge nicht mit Gegenständen zu.

- Erkundigen Sie sich nach den Einrichtungen und Vorkehrungen gegen Feuer auf dem Gelände.

Beachten Sie Wetter und Witterungseinflüsse

- Bedenken Sie bei der Wahl des Standplatzes immer die örtlichen Gegebenheiten bzw. wie sich diese eventuell verändern könnten. Liegt die Stelle so, dass sie bei Regen nicht zum See wird? Berücksichtigen Sie eventuell ansteigende Flüsse und Gezeiten.
- Schützen Sie das Produkt vor starkem Wind und Sturm. Platzieren Sie das Produkt möglichst an einer windgeschützten Stelle.
- Bauen Sie das Produkt vor starkem Schneefall oder Sturm ab.
- Entfernen Sie Schnee vom Produkt. Andernfalls kann das Produkt unter dem Gewicht zusammenbrechen.

● **Aufbau**

Achten Sie darauf, dass das Produkt nur von fachkundigen Personen auf bzw. abgebaut wird.

Hinweis: Zum Aufbau des Produktes werden mindestens 2 Personen benötigt. Wir empfehlen, den Aufbau mit 4 Personen durchzuführen.

● **Pavillion aufbauen (Abb. A bis I)**

Schritt 1

- Entnehmen Sie das Produkt aus der Aufbewahrungstasche.

Schritt 2

- Ziehen Sie das Produkt an den gegenüberliegenden Ecken langsam und gleichmäßig auseinander (Abb. A und B).

Schritt 3

- Schieben Sie die Eckgelenke **2** jeder Ecke so weit nach oben, bis die Sperrbolzen der Eckstangen **15** einrasten (Abb. C).

Hinweis: Falls ein großer Widerstand auftritt, ist das Produkt noch nicht weit genug auseinandergedrückt.

- **Achtung!** Klemmgefahr am Eckgelenk **2**!

Schritt 4

- Ziehen Sie die Teleskopstandfüße **10** aus den Eckstangen **15**. Stellen Sie dazu einen Fuß auf die Bodenplatte **4** der Teleskopstandfüße **10** und schieben Sie den oberen Teil der Eckstange **15** nach oben, bis der Teleskopstandfuß **10** hörbar einrastet (Abb. D).

Hinweis: Es kann zwischen 3 Höheneinstellungen ausgewählt werden.

Schritt 5

- Spannen Sie die Eckplanen **6**. Befestigen Sie die vormontierten Haken **7** in den dafür vorgesehenen Öffnungen am Teleskopstandfuß **10** (Abb. E). Es stehen 3 Öffnungen zur Auswahl:
Wenn Sie den Teleskopstandfuß **10** in der niedrigsten Position fixiert haben, befestigen Sie auch die Haken **7** in der niedrigsten Position. Wenn der Teleskopstandfuß **10** in der mittleren oder oberen Position fixiert wurde, wählen Sie entsprechend die mittlere oder obere Öffnung aus.

Schritt 6

- Verankern Sie jeden Teleskopstandfuß **10** mithilfe der mitgelieferten Heringe **3**. Nutzen Sie dazu die Öffnungen in der Bodenplatte **4** (Abb. F).
- **Achtung!** Prüfen Sie den festen Sitz der Heringe **3**.

Schritt 7

- Verknoten Sie jeweils eine Abspannleine **5** mit jeder Schlaufe **13** an den äußeren Eckpunkten des Produkts (Abb. F). Spannen Sie die Abspannleinen **5** und befestigen Sie die Enden mit den V-Heringen **8** (Abb. F).
- **Achtung!** Achten Sie auch hier auf einen festen Sitz der V-Heringe **8**.

Schritt 8

- Befestigen Sie die Seitenwände **9**, **11** mithilfe der bereits vormontierten Klettverschlüsse **12** an den Eckstangen / Teleskopstangen **15** und dem Kreuzgestänge **14** des Pavillons (Abb. G).

Hinweis: Achten Sie bei der Befestigung darauf, dass der umgelegte Saum an den Rändern der Seitenwände **9**, **11** nach innen zeigt.

Schritt 9

- Befestigen Sie die vormontierten Klettverschlüsse **12** am Dachgestänge **16** (Abb. H).

● Pavillion abbauen

Schritt 1

- Nehmen Sie die Seitenwände **9**, **11** ab.

Schritt 2

- Lösen Sie die Heringe **3** der Abspannleinen **5** und Bodenplatten **4**.

Schritt 3

- Drücken Sie die Sperrbolzen an den Teleskopstandfüßen **10** ein, um diese einschieben zu können.

Schritt 4

- Drücken Sie den Sperrbolzen an den Eckgelenken **2** ein, um die Eckgelenke **2** nach unten zu schieben.
- **Achtung!** Klemmgefahr am Eckgelenk **2**!

Schritt 5

- Schieben Sie den Faltrahmen langsam und vorsichtig über die gegenüberliegenden Seiten wieder zusammen.

Schritt 6

- Verpacken Sie das Produkt getrocknet und gereinigt wieder in der Aufbewahrungstasche.

● Lagerung

- Lagern Sie das Produkt bei Nichtbenutzung immer trocken und sauber bei Raumtemperatur.

● Reinigung und Pflege

- ⚠ **VORSICHT!** Benutzen Sie niemals Benzin, Lösungsmittel oder andere Reinigungsmittel. Andernfalls drohen Beschädigungen des Produkts.
- Entfernen Sie Schmutz vom Produkt mit einem weichen Schwamm und einem milden Reinigungsmittel.
- Lassen Sie alle Teile gründlich trocknen, bevor Sie das Produkt wieder verpacken. Dies beugt Schimmel, Geruch und Verfärbungen vor.

● Entsorgung

Die Verpackung besteht aus umweltfreundlichen Materialien, die Sie über die örtlichen Recyclingstellen entsorgen können.

Möglichkeiten zur Entsorgung des ausgedienten Produkts erfahren Sie bei Ihrer Gemeinde- oder Stadtverwaltung.

● Garantie

Das Produkt wurde nach strengen Qualitätsrichtlinien sorgfältig produziert und vor Anlieferung gewissenhaft geprüft. Im Falle von Mängeln dieses Produkts stehen Ihnen gegen den Verkäufer des Produkts gesetzliche Rechte zu. Diese gesetzlichen Rechte werden durch unsere im Folgenden dargestellte Garantie nicht eingeschränkt.

Sie erhalten auf dieses Produkt 3 Jahre Garantie ab Kaufdatum. Die Garantiefrist beginnt mit dem Kaufdatum. Bitte bewahren Sie den Original-Kassenbon gut auf. Diese Unterlage wird als Nachweis für den Kauf benötigt.

Tritt innerhalb von 3 Jahren ab dem Kaufdatum dieses Produkts ein Material- oder Fabrikationsfehler auf, wird das Produkt von uns – nach unserer Wahl – für Sie kostenlos repariert oder ersetzt. Diese Garantie verfällt, wenn das Produkt beschädigt, nicht sachgemäß benutzt oder gewartet wurde.

Die Garantieleistung gilt für Material- oder Fabrikationsfehler. Diese Garantie erstreckt sich nicht auf Produktteile, die normaler Abnutzung ausgesetzt sind (z. B. Batterien) und daher als Verschleißteile angesehen werden können oder Beschädigungen an zerbrechlichen Teilen, z. B. Schalter, Akkus oder die aus Glas gefertigt sind.

Abwicklung im Garantiefall

Um eine schnelle Bearbeitung Ihres Anliegens zu gewährleisten, folgen Sie bitte den folgenden Hinweisen:

Bitte halten Sie für alle Anfragen den Kassenbon und die Artikelnummer (IAN 442102-2307 / IAN 446782-2307) als Nachweis für den Kauf bereit.

Die Artikelnummer entnehmen Sie bitte dem Typenschild, einer Gravur, auf dem Titelblatt Ihrer Bedienungsanleitung (unten links) oder als Aufkleber auf der Rück- oder Unterseite des Produkts.

Sollten Funktionsfehler oder sonstige Mängel auftreten, kontaktieren Sie zunächst die nachfolgend benannte Serviceabteilung telefonisch oder per E-Mail.

Ein als defekt erfasstes Produkt können Sie dann unter Beifügung des Kaufbelegs (Kassenbon) und der Angabe, worin der Mangel besteht und wann er aufgetreten ist, für Sie portofrei an die Ihnen mitgeteilte Service-Anschrift übersenden.

Service

DE Service Deutschland

Tel.: 0800 1528352

E-Mail: kundenmanagement@kaufland.de

Legenda k použitým piktogramům	Strana	17
Úvod	Strana	17
Použití ke stanovenému účelu	Strana	17
Popis dílů	Strana	17
Technické údaje	Strana	17
Rozsah dodávky	Strana	18
Bezpečnostní pokyny	Strana	18
Preventivní opatření proti požáru	Strana	21
Sestavení	Strana	22
Sestavení pavilonu (obr. A až I)	Strana	22
Demontáž pavilonu	Strana	23
Skladování	Strana	24
Čištění a péče	Strana	24
Zlikvidování	Strana	24
Záruka	Strana	24

Legenda k použitým piktogramům

<input checked="" type="checkbox"/>	Bezpečnostní pokyny
<input type="checkbox"/>	Pokyny pro činnost

HLINÍKOVÝ SKLÁDACÍ ALTÁN

● Úvod



Blahopřejeme Vám ke koupi nového výrobku. Rozhodli jste se pro kvalitní výrobek. Před prvním uvedením do provozu se seznamte s výrobkem. K tomu si pozorně přečtěte následující návod k obsluze a bezpečnostní pokyny. Používejte výrobek jen popsáním způsobem a pouze pro uvedené oblasti použití. Ušchovejte si tento návod na bezpečném místě. Všechny podklady vydejte při předání výrobku i třetí osobě.

● Použití ke stanovenému účelu

Výrobek je určen pro výhled a ochranu před sluncem ve venkovních prostorách.

Není určen pro trvalé venkovní použití, protože je pouze omezeně odolný vůči povětrnostním vlivům. Výrobek není určen pro použití k podnikatelským účelům.

● Popis dílů

- 1 Střecha pavilonu
- 2 Rohový spoj
- 3 Kolík
- 4 Podlahová deska
- 5 Nosné lano
- 6 Rohová plachta
- 7 Hák na rohovou plachtu
- 8 V kolík
- 9 Boční stěna bez okna
- 10 Teleskopický stojan
- 11 Boční stěna s oknem
- 12 Suché zipy pro boční stěnu a střechu
- 13 Smyčka pro nosné lano
- 14 Příčné tyče
- 15 Rohové tyče / teleskopické tyče
- 16 Střešní tyče

● Technické údaje

Rozměry: cca 300 x 260 x
300 cm (Š x V x H)

Hmotnost: cca 16 kg

● Rozsah dodávky

1 Pavilon

1 Úložná taška

1 Návod k montáži a obsluze

Bezpečnostní pokyny

PŘEČTĚTE SI VŠECHNA BEZPEČNOSTNÍ UPOZORNĚNÍ A POKYNY. NEDODRŽENÍ MŮŽE ZPŮSOBIT VÁŽNÁ ZRANĚNÍ.

 OPATRNĚ! NEBEZPEČÍ PORANĚNÍ! Zajistěte, aby byly všechny části nepoškozené a odborně namontované. Při neodborné montáži existuje nebezpečí zranění. Poškozené

části mohou ovlivnit bezpečnost a funkci.

 OPATRNĚ! Nechávejte děti bez dozoru! Tento výrobek není zařízení na šplhání nebo na hraní! Ujistěte se, že osoby, zejména děti, na výrobek nešplhají a o výrobek se neopírají. Výrobek by se mohl dostat z rovnováhy a převrátit se. Důsledkem může být poranění a/ nebo poškození.

⚠️ OPATRNĚ! NE- BEZPEČÍ PORA- NĚNÍ!

Výrobek v žádném případě nemontujte ani nerozebírejte za silného větru. Demontáž pavilonu při očekávaných rychlostech větrech vyšších než 40 km/h (čerstvý vítr, větší větve a stromy se pohybují a vítr je jasně slyšitelný).

- Dodatečná montáž náhradních stěn, která by vytvořila uzavřený prostor, není povolena. Uzavřeno nesmí

být více než 50 % pavilonu!

- Výrobek demontujte, když se zvedne vítr nebo za jiných nepříznivých povětrnostních podmínek.
- Při montáži a demontáži hrozí nebezpečí zaseknutí v rohových spojích. Upozorňujeme, že vzhledem ke konstrukci tohoto skládacího pavilonu působí na rohové spoje velké tahové síly nebo se při demontáži uvolňují tlakem na zajišťovací šroub.

- Upozorněte osoby na nosná lana a z toho vyplývající riziko zakopnutí.
- Před použitím výrobku se ujistěte, že je zcela rozepnutý.
- Montáž resp. spojení několika pavilonů není dovoleno. Vzdálenost mezi pavilony nejméně 3 metry.
- Vyprázdněte všechny vznikající vodní vaky!
- Zvolte pokud možno pevné, rovné podloží jako stanoviště.
- Písečné povrchy snižují stabilitu. Ujistěte se, že půda poskytuje pevnou oporu pro kolíky.
- Nikdy neztloukejte kolíky do země silou! V případě potřeby prodlužte lana pomocí smyčky a umístěte kolík na jiné místo.
- Kontrolujte pravidelně integritu všech spojovacích míst a přezkoušejte napnutí a pevné uložení stanových kolíků.

- Nesprávné pořadí montáže by mohlo způsobit poškození výrobku. Odpovědnost jakéhokoli druhu je vyloučena.

**⚠ OPATRNĚ!
NEBEZPEČÍ
OTRAVY A POŠKOZENÍ MAJETKU!** Nikdy nepoužívejte v pavilonu nebo v jeho bezprostřední blízkosti otevřený oheň, grily nebo ohřívací hříby.

- Navíc se seznamte s nařízenými o požární ochraně na místě (např. kempink, tábořiště).
- Udržujte východ volný! Nezatarasujte východ s pomocí předmětů.

● **Preventivní opatření proti požáru**

- Neinstalovat žádné zapnuté elektronické přístroje v blízkosti stěn nebo střechy.
- Vždy dbejte bezpečnostních pokynů pro tato zařízení.
- Nikdy nedovolte dětem, aby si hrály v blízkosti zapojených přístrojů.
- Nechte prostupy volné. Nezatarasujte výstupy s pomocí předmětů.

- Informujte se o zařízeních a opatřeních proti požáru na stanovišti.

Dbejte na počasí a povětrnostní podmínky

- Při výběru místa vždy zohledněte místní podmínky a jak by se případně mohly změnit. Nachází se místo tak, aby se z něj v případě deště nestalo jezero? Vezměte v úvahu případné stoupající hladiny řek a příliv a odliv.
- Chraňte výrobek před silným větrem a bouří. Pokud je to možné, umístěte výrobek na místo chráněné před větrem.
- Chraňte výrobek před silným sněžením nebo bouří.
- Odstraňte sníh z výrobku. V opačném případě by se výrobek mohl pod tíhou zřítit.

● Sestavení

Dbejte na to, aby byl výrobek montován popř. demontován pouze odborníky.

Upozornění: K montáži výrobku jsou zapotřebí alespoň 2 osoby. Doporučujeme, aby výrobek montovaly 4 osoby.

● Sestavení pavilonu (obr. A až I)

Krok 1

- Vyjměte výrobek z úložné tašky.

Krok 2

- Výrobek pomalu a rovnoměrně roztáhněte v protilehlých rozích (obr. A a B).

Krok 3

- Zatlačte rohové spoje **2** každého rohu směrem nahoru, dokud nezapadnou zajišťovací kolíky rohových tyčí **15** (obr. C).

Upozornění: Pokud je kladen velký odpor, výrobek ještě není dostatečně roztažen.

- **Pozor!** Nebezpečí zaseknutí v rohovém spoji **2**!

Krok 4

- Vytáhněte nohy teleskopického stojanu **10** z rohových tyčí **15**. Za tímto účelem položte jednu nohu na podlahovou desku **4** teleskopických stojanů **10** a tlačte horní část rohové tyče **15** nahoru, dokud teleskopické stojanové nohy **10** slyšitelně nezapadnou (obr. D).

Upozornění: Můžete volit mezi 3 výškovými nastaveními.

Krok 5

- Napněte rohové plachty [6].
Připevněte předem smontované háky [7] do otvorů, které jsou k dispozici na teleskopickém stojanu [10] (obr. E). Na výběr jsou 3 otvory:
Pokud jste teleskopický stojan [10] upevnili v nejnižší poloze, upevněte také háky [7] v nejnižší poloze. Pokud byl teleskopický stojan [10] upevněn ve střední nebo horní poloze, zvolte podle toho střední nebo horní otvor.

Krok 6

- Každý teleskopický stojan [10] ukotvíte pomocí dodaných kolíků [3]. Použijte otvory v podlahové desce [4] (obr. F).
- **Pozor!** Zkontrolujte, zda jsou kolíky [3] pevně na svém místě.

Krok 7

- Ke každé smyčce [13] ve vnějších rozích výrobku zauzlujte jedno nosné lano [5] (obr. F). Napněte nosná lana [5] a jejich konce upevněte pomocí V kolíků [8] (obr. F).
- **Pozor!** Ujistěte se, že jsou V kolíky [8] pevně připevněny i zde.

Krok 8

- Připevněte boční stěny [9], [11] k rohovým tyčím / teleskopickým tyčím [15] a příčným tyčím [14] pavilonu pomocí předmontovaných suchých zipů [12] (obr. G).
- Upozornění:** Při upevňování dbejte na to, aby ohnutý šev na okrajích bočních stěn [9], [11] směřoval dovnitř.

Krok 9

- Připevněte předmontované suché zipy [12] ke střešním tyčím [16] (obr. H).

● Demontáž pavilonu

Krok 1

- Odstraňte boční stěny [9], [11].

Krok 2

- Uvolněte kolíky [3] nosných lan [5] a podlahových desek [4].

Krok 3

- Stiskněte zajišťovací šrouby na teleskopických nohách [10], abyste je mohli zasunout.

Krok 4

- Stiskněte zajišťovací šrouby na rohových spojích [2], abyste mohli rohové klouby [2] zatlačit dolů.

- **Pozor!** Nebezpečí zaseknutí v rohovém spoji **2**!

Krok 5

- Pomalu a opatrně zasuňte skládací rám zpět k sobě přes protilehlé strany.

Krok 6

- Osušený a očištěný výrobek znovu zabalte do úložné tašky.

● Skladování

- Pokud se výrobek nepoužívá, skladujte jej v suchu a čistotě při pokojové teplotě.

● Čištění a péče

- ⚠ **OPATRŇE!** Nikdy nepoužívejte benzin, rozpouštědla nebo jiné čisticí prostředky. Jinak hrozí poškození výrobku.
- Odstraňte nečistotu z výrobku měkkou houbou a jemným čisticím prostředkem.
- Nechte všechny části důkladně uschnout, než výrobek zase zabalíte. To předchází plísním, zápachu a zabarvením.

● Zlikvidování

Obal se skládá z ekologických materiálů, které můžete zlikvidovat prostřednictvím místních sběrů recyklovatelných materiálů.

O možnostech likvidace vysloužilých zařízení se informujte u správy vaší obce nebo města.

● Záruka

Výrobek byl vyroben s nejvyšší pečlivostí podle přísných kvalitativních směrnic a před odesláním prošel výstupní kontrolou. V případě závad máte možnost uplatnění zákonných práv vůči prodejci. Vaše práva ze zákona nejsou omezena naší níže uvedenou zárukou.

Na tento artikl platí 3 záruka od data zakoupení. Záruční lhůta začíná od data zakoupení. Uschovejte si dobře originál pokladní stvrzenky. Tuto stvrzenku budete potřebovat jako doklad o zakoupení.

Pokud se do 3 let od data zakoupení tohoto výrobku vyskytne vada materiálu nebo výrobní vada, výrobek Vám – dle našeho rozhodnutí – bezplatně opravíme nebo vyměníme. Tato záruka zaniká, jestliže se výrobek poškodí, neodborně použil nebo neobdržel pravidelnou údržbu.

Záruka platí na vady materiálu a výrobní vady. Tato záruka se nevztahuje na díly výrobku podléhající opotřebení (např. na baterie), dále na poškození křehkých, choulostivých dílů, např. vypínačů, akumulátorů nebo dílů zhotovených ze skla.

Postup v případě uplatňování záruky

Pro zajištění rychlého zpracování Vašeho případu se řiďte následujícími pokyny:

Pro všechny požadavky si připravte pokladní stvrzenku a číslo artiklu (IAN 442102-2307 / IAN 446782-2307) jako doklad o zakoupení.

Číslo artiklu najdete na typovém štítku, gravuře, titulní stránce návodu (vlevo dole) nebo na nálepce na zadní nebo spodní straně.

V případě poruch funkce nebo jiných závad nejdříve kontaktujte, telefonicky nebo e-mailem, v následujícím textu uvedené servisní oddělení.

Výrobek registrovaný jako vadný potom můžete s přiloženým dokladem o zakoupení (pokladní stvrzenkou) a údaji k závadě a kdy k ní došlo, bezplatně zaslat na adresu servisu, která Vám byla sdělena.

Servis

CZ Servis Česká republika

Tel.: 800600632

E-Mail: kontakt@kaufland.cz

OWIM GmbH & Co. KG

Stiftsbergstraße 1
74167 Neckarsulm
GERMANY

IAN	MODEL NO.	VERSION
442102-2307	HG07908	11/2023
446782-2307	HG07909	01/2024



IAN 442102-2307

IAN 446782-2307