



INSEKTEN- UND SONNENSCHUTZFENSTER MAGNETISCH

DE INSEKTEN- UND SONNENSCHUTZFENSTER MAGNETISCH
Montage- und Sicherheitshinweise

CZ SÍTKA PROTI HMYZU A SLUNCI NA OKNO
Montážní a bezpečnostní pokyny

RO MD PLASĂ MAGNETICĂ PENTRU INSECTE ȘI PROTECȚIE SOLARĂ
Indicații de montare și de siguranță

BG МАГНИТЕН ПРОЗОРЕЦ ЗА ЗАЩИТА ОТ НАСЕКОМИ И ОТ СЛЪНЦЕ
Указания за монтаж и безопасност

IAN 433236_2207

DE CZ RO BG

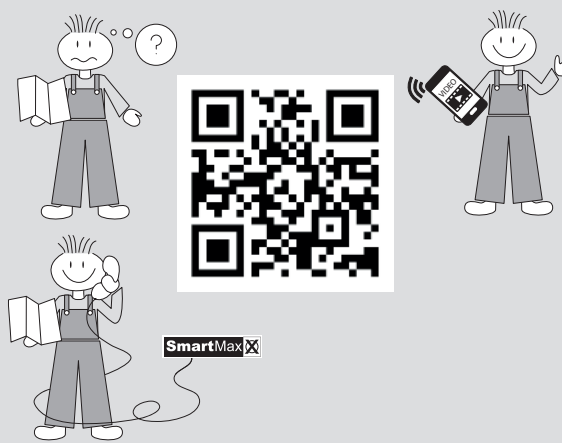

Smartmaxx GmbH
Schulzstraße 2c, 85579 Neubiberg, GERMANY

Stand der Informationen · Stav informací · Versiunea informațiilor · Актуалност на информацията :
09/2022
Ident.-Nr.: 433236 092022_DE/CZ/RO/BG

QA749

DE Für Ersatzteilbestellungen:
CZ Pro objednávky náhradních dílů:
RO MD Pentru comenzi de piese de schimb:
BG За поръчки на резервни части:



<https://www.smartmaxx.info/c/ersatzteile>

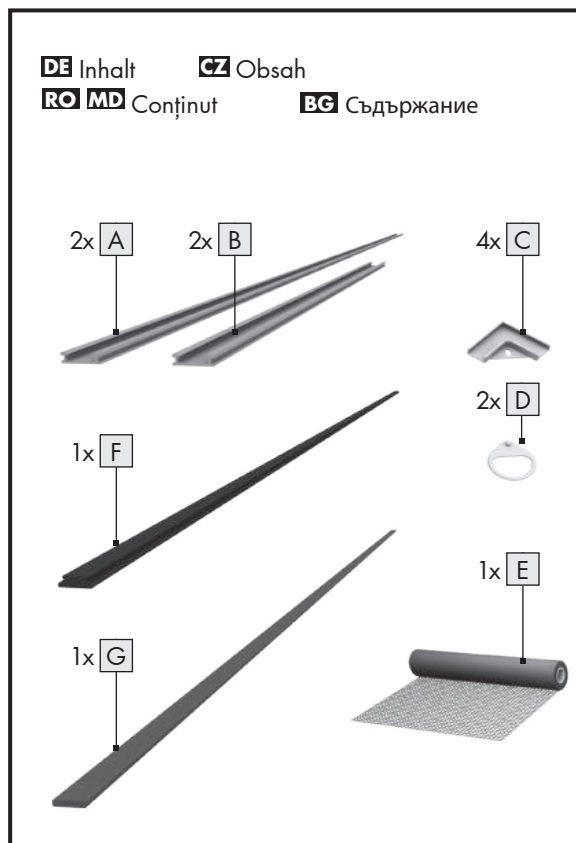
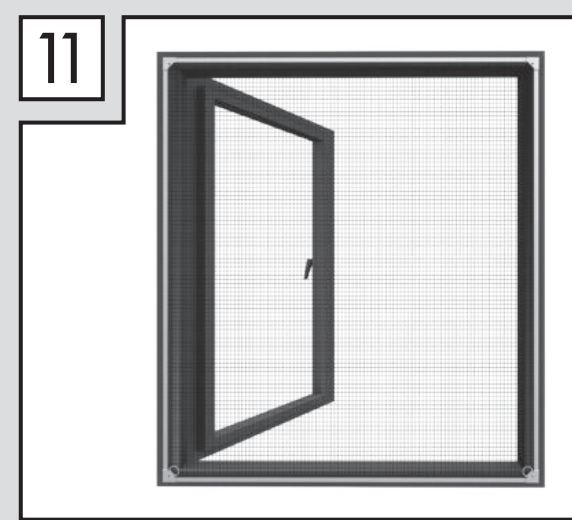
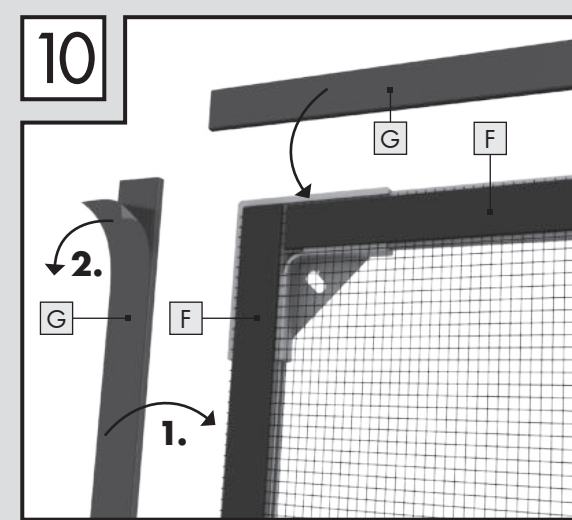
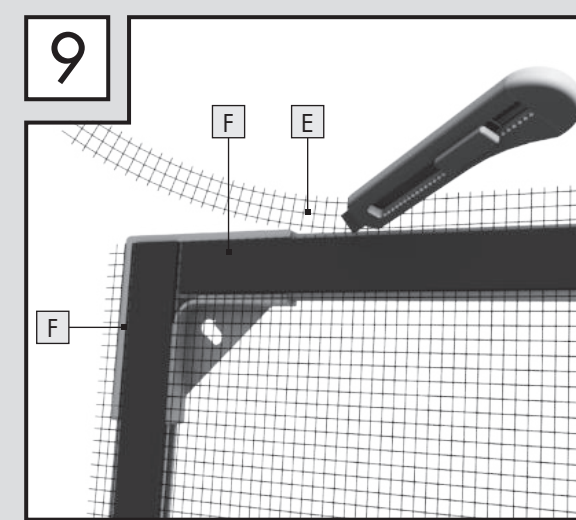
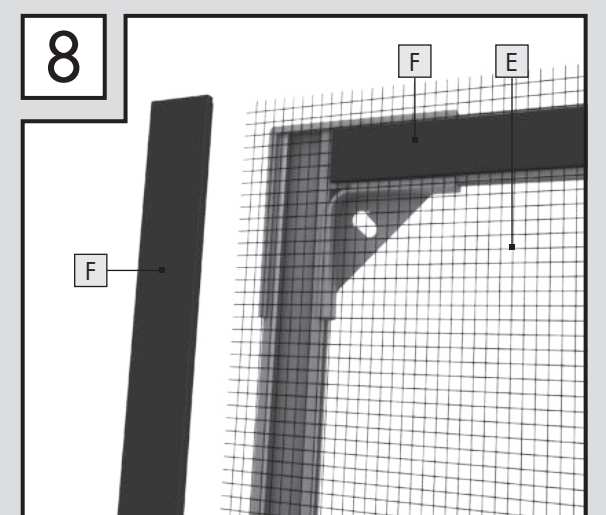
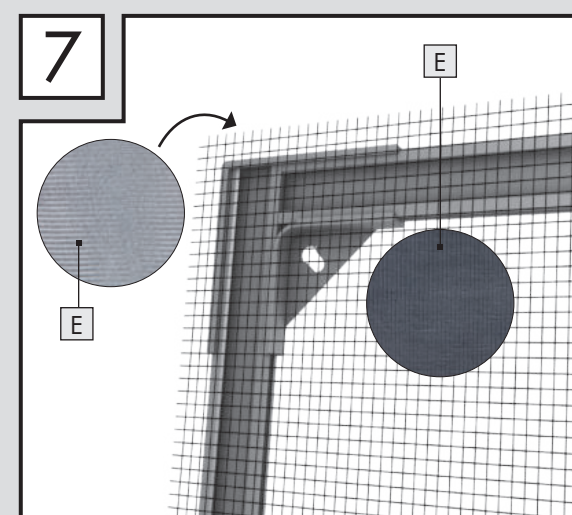
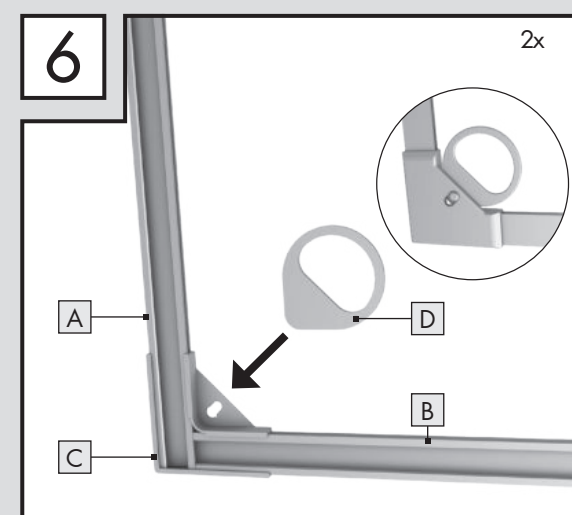
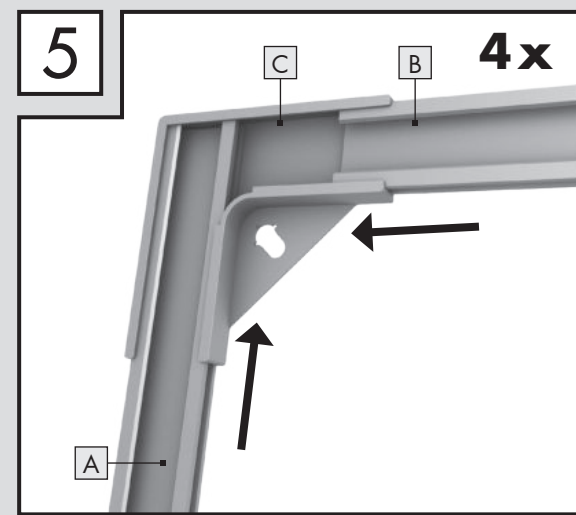
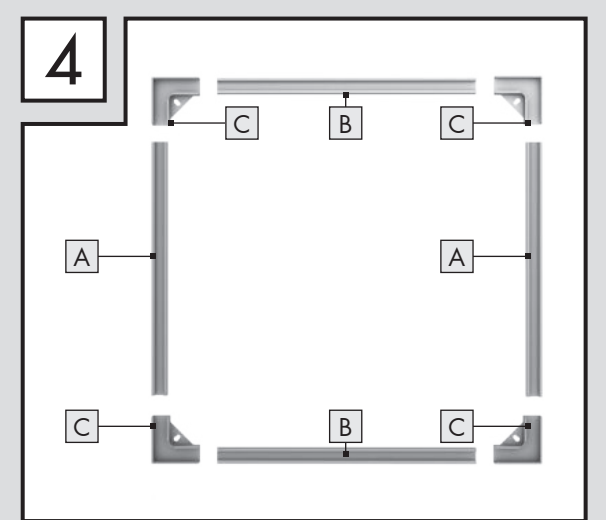
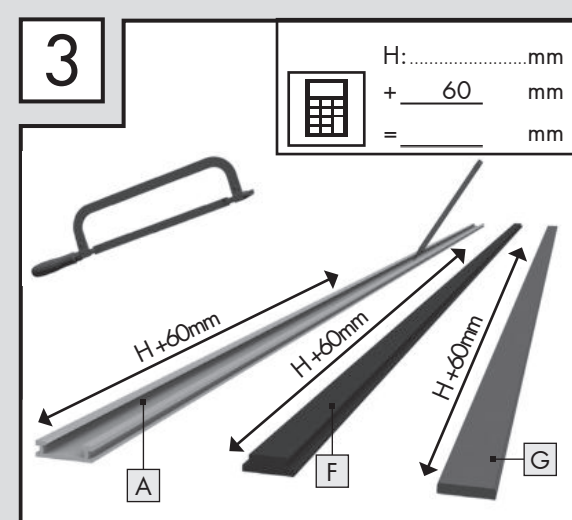
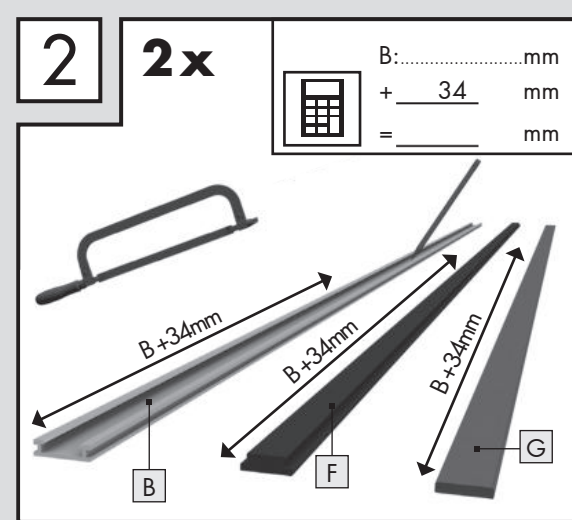
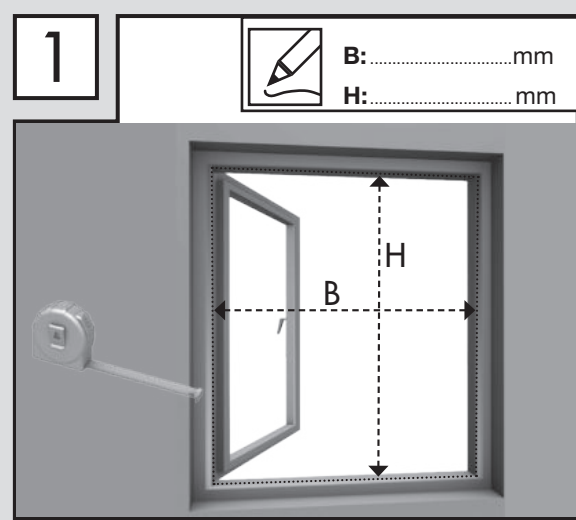

DE ZEICHENERKLÄRUNG

- Warnung
- Anlehnen verboten
- Kinder nicht unbeaufsichtigt lassen
- Hinweis

1. Einleitung
Herzlichen Glückwunsch!
Mit Ihrem Kauf haben Sie sich für ein hochwertiges Produkt entschieden. Machen Sie sich vor der Montage und der ersten Inbetriebnahme mit dem Produkt vertraut. Lesen Sie hierzu aufmerksam die nachfolgende Montageanleitung und die Sicherheitshinweise. Benutzen Sie das Produkt nur wie beschrieben und für die angegebenen Einsatzbereiche. Bewahren Sie diese Anleitung gut auf. Händigen Sie alle Unterlagen bei Weitergabe des Produkts an Dritte ebenfalls mit aus.

2. Bestimmungsgemäßer Gebrauch
Dieser Artikel ist als Schutz gegen Insekten wie Fliegen im privaten Wohnbereich vorgesehen. Eine andere Verwendung als zuvor beschrieben oder eine Veränderung des Produkts ist nicht zulässig und kann zu Verletzungen und/oder Beschädigungen des Produkts führen. Für aus bestimmungswidriger Verwendung entstandene Schäden oder Schäden die durch die Montage entstehen übernimmt der Hersteller keine Haftung. Das Produkt ist nicht für den gewerblichen Einsatz bestimmt. Die Bedienung bei Frost kann das Produkt beschädigen.

BITTE SETZEN SIE SICH BEI PROBLEMEN ODER RÜCKFRAGEN ZUM PRODUKT ODER ZUR MONTAGE IMMER ZUNÄCHST MIT UNSERER SERVICESTELLE IN VERBINDUNG. WIR HELFEN IHNEN GERNE WEITER.

3. Technische Daten
Max. Bausatzmaß (B x H) : 110 x 130cm
Max. Innenmaß des Fensterstocks (lichtes Maß, B x H): 104 x 123cm
Einbautiefe: 10mm
Geeignet für alle gängigen Fenstertypen ohne Wetterschenkel

ACHTEN SIE BEIM AUSPACKEN DARAUF, DASS SIE NICHT VERSEHENTLICH MONTAGEMATERIAL WEGWERFEN. KONTROLLIEREN SIE UNMITTELBAR NACH DEM AUSPACKEN DEN LIEFERUMFANG AUF

VOLLSTÄNDIGKEIT SOWIE DEN EINWANDFREIEN ZUSTAND DES PRODUKTS UND ALLER TEILE. MONTIEREN SIE DAS PRODUKT KEINESFALLS, WENN DER LIEFERUMFANG NICHT VOLLSTÄNDIG IST.

4. Sicherheitshinweise
WARNUNG! LEBENS- UND UNFALLGEFAHR FÜR KLEINKINDER UND KINDER!

Lassen Sie Kinder niemals alleine oder unbeaufsichtigt mit dem Produkt und seinem Verpackungsmaterial. Es besteht Erstickungs-, Strangulations- und Verletzungsgefahr durch Verpackungsbestandteile und Inhalt. Kinder sind sich dieser Gefahren nicht bewusst. Halten Sie Kinder stets vom Produkt fern. Das Produkt ist kein Spielzeug.

WARNUNG! (AB-)STURZGEFAHR! LEBENS- UND UNFALLGEFAHR, INSBESONDERE FÜR KLEINKINDER UND KINDER!
Lehnen Sie sich nicht gegen das Produkt! Dieses Produkt stellt keine belastbare Austrittsbarriere dar und darf nicht als Ersatz für ein geschlossenes Fenster bzw. eine geschlossene Tür verwendet werden. Beim Anlehnen kann das Produkt nachgeben und es besteht Absturz- bzw. Sturzgefahr. Insektenschutzgitter stellen keinen wirksamen Schutz gegen Stürze aus Fenstern oder Türen dar. Halten Sie Kinder von geöffneten Fenstern und Türen fern und lassen Sie sie nie unbeaufsichtigt.

Aufgrund der Absturzgefahr bringen Sie das Produkt nur an gefahrlos zugänglichen Fenstern und Türen an. Lehnen Sie sich beim Anbringen, Demontieren oder Reinigen des Produkts nicht aus dem Fenster / der Tür oder gegen das Produkt und drücken Sie nicht von Innen gegen das Insektenschutzgitter.

VORSICHT! VERLETZUNGSGEFAHR!
Es besteht Verletzungsgefahr durch unsachgemäße Montage und bei der Verwendung von Werkzeug. Verwenden Sie gegebenenfalls Arbeitshandschuhe.

Die Montage und Bedienung dürfen nur von Personen durchgeführt werden, die sich mit der Anleitung vertraut gemacht haben und die aufgrund ihrer körperlichen und geistigen Fähigkeiten dazu in der Lage sind, das Produkt selbstständig sicher zu montieren.

Unvollständige Bausätze bzw. beschädigte Teile dürfen keinesfalls zur Montage verwendet werden. Funktion und Sicherheit können dadurch beeinträchtigt werden.

Halten Sie das Produkt und sämtliche brennbaren Teile von Hitzequellen und Feuer fern.

5. Montage
Montage nur von außen möglich. Bitte folgen Sie strikt der Montageanleitung (Bild 1 – 11). Beachten Sie dabei die Sicherheitshinweise.

6. Reinigung und Pflege
• Verwenden Sie keinesfalls ätzende oder scheuernde Reinigungsmittel.
• Reinigen Sie Fiberglasgewebe und Rahmen mit einem fusselfreien, leicht angefeuchteten Tuch.
• Reinigen Sie das Insektenschutzfenster in regelmäßigen Abständen gründlich.
• Verwenden Sie ggf. ein mildes Reinigungsmittel.

7. Entsorgung
Die Verpackung besteht aus umweltfreundlichen Materialien. Entsorgen Sie diese in den örtlichen Recyclingbehältern. Möglichkeiten zur Entsorgung des ausgedienten Produkts erfahren Sie bei Ihrer Gemeinde oder Stadtverwaltung.

8. Montagevideo
Ein animiertes Montagevideo finden Sie unter: www.smartmaxx.info

9. Hersteller / Service
3 Jahre Garantie.
Bei Service und Garantiefall kontaktieren Sie:

Smartmaxx GmbH
Schulzstraße 2c, 85579 Neubiberg, GERMANY
Hotline: +49 89 678 45 06-0
E-Mail: office@smartmaxx.info

Bitte halten Sie für alle Anfragen den Kassenbon und die Artikelnummer **IAN 433236_2207** als Nachweis für den Kauf bereit.

10. FAQ
Eignet sich der Insektenschutz Artikel zur Montage zwischen Fenster und Rollläden?
Ja, sofern der Zwischenraum zwischen Fenster und Rollläden ausreichend ist. Die entsprechenden Maße finden Sie in den jeweiligen Produktangaben / technischen Daten.

Was tun, wenn Teile im Bausatz fehlen / defekt sind?
Stellen Sie fest, dass ein im Lieferumfang aufgeführtes Teil fehlt oder defekt ist, teilen Sie uns dieses unter Übermittlung der Artikelnummer Ihres Produkts und des Kaufbeleges via E-Mail an office@smartmaxx.info mit

oder nutzen Sie unser Kontaktformular. Sie erhalten innerhalb der Gewährleistungszeit umgehend kostenlos Ersatz.

Wie kurze ich die Profile am besten?

Verwenden Sie zum Kürzen von Profilen am besten eine Eisensäge. Legen Sie die Teile in eine Gehrungslade, fixieren diese ohne zu quetschen ggf. mit einer Schraubzwinge, um einen exakt geraden Schnitt zu erzielen. Als Sicherheitsmaßnahme verweisen wir auf das Tragen von Arbeitshandschuhen. Breite B und Höhe H sind die gemessenen lichten Maße des Fensters (Innenkante zu Innenkante des Fensterstocks).

Was ist beim Anbringen der magnetischen Klemmprofile zu beachten?

Das Gewebe darf bei der Montage der Klemmprofile nicht zusätzlich gespannt werden. Durch den Klemmvorgang spannt sich das Gewebe von selbst. Zusätzliche Spannung kann zu einem Verzug des Rahmens führen. Wir empfehlen, die Klemmprofile zuerst an den Längs- und anschließend an den Breitseiten des Rahmens zu fixieren.

Hinweis: Irrtümer, Änderungen und Druckfehler vorbehalten. Aktuelle Version der Anleitung als PDF Download unter www.smartmaxx.info

🔍 VYSVĚTLENÍ ZNAČEK

	Varování		Zákaz opírání
	Nenechávejte děti bez dozoru		Upozornění

1. Úvodem Srdečně blahopřejeme!

Svoji koupí jste se rozhodli pro kvalitní výrobek. Před montáží a prvním uvedením do provozu se s výrobkem seznáme. Přečtěte si pozorně následující návod k montáži a bezpečnostní pokyny. Použijte výrobek jen tak, jak je popsáno, a jen pro uvedené oblasti použití. Tento návod si dobře uschovejte. Při předání výrobku třetím osobám přiložte i veškerou dokumentaci.

2. Použití v souladu s určením

Tento výrobek je určen k ochraně proti hmyzu, například mouchám, v soukromých obytných prostorách. Jakékoliv jiné použití, než je popsáno výše, nebo změny výrobku jsou nepřipustné a mohou vést k poranění a/ nebo poškození výrobku. Výrobce nenese odpovědnost za škody vzniklé použitím v rozporu s určením produktu nebo škody způsobené montáží. Výrobek není určen ke komerčnímu využití. Obsluha v mrazu může výrobek poškodit.

! PŘI POTÍŽÍCH NEBO DOTAZECH V SOUVISLOSTI S VÝROBKEM NEBO JEHO MONTÁŽÍ VŽDY NEJPRVE KONTAKTUJTE NAŠE SERVISNÍ STŘEDISKO. RÁDI VÁM POMŮŽEME.

3. Technické údaje

Min. rozměry montážní sady (Š x V): 110 x 130 cm



Max. vnitřní rozměry okenního rámu (světlý rozměr, Š x V): 104 x 123 cm

Montážní hloubka: 10 mm

Vhodné pro všechny běžné typy oken bez okapnice

! PŘI VYBALOVÁNÍ DÁVEJTE POZOR, ABYSTE OMYLEM NEVYHODILI MONTÁŽNÍ MATERIÁL. IHNED PO VYBALENÍ ZKONTROLUJTE, ZDA JE DODÁVKA KOMPLETNÍ A ZDA JSOU VŠECHNY DÍLY VÝROBKU V BEZVADNÉM STAVU. JESTLIŽE NENÍ DODÁVKA KOMPLETNÍ, V ŽÁDNÉM PŘÍPADĚ VÝROBEK NEMONTUJTE.

4. Bezpečnostní pokyny

			VAROVÁNÍ! NEBEZPEČÍ OHROŽENÍ ŽIVOTA PRO BATOLATA A DĚTI!
---	---	---	--

Nikdy nenechávejte děti s výrobkem nebo jeho obalem samotné nebo bez dozoru. Hrozí nebezpečí udušení, úškrcení a zranění součástími obalu a obsahu. Děti si nejsou vědomy těchto nebezpečí. Vždy uchovávejte výrobek mimo dosah dětí. Výrobek není hračka.

VAROVÁNÍ! NEBEZPEČÍ PÁDU! NEBEZPEČÍ ÚRAZU A OHROŽENÍ ŽIVOTA, ZEJMÉNA PRO BATOLATA A VĚTŠÍ DĚTI!

Neopírejte se o výrobek! Tento výrobek nepředstavuje žádnou zatížitelnou zábranu a nesmí být používán jako náhrada za zavěšené okno nebo zavěšené dveře. V případě opění může výrobek povolit a hrozí nebezpečí pádu nebo zřícení. Ochrana proti hmyzu nepředstavuje účinnou ochranu proti pádu z oken nebo dveří. Držte děti z dosahu otevřených oken a dveří a nenechávejte je nikdy bez dozoru.

Z důvodu nebezpečí pádu montujte výrobek pouze na bezpečně přístupné okna a dveře. Při montáží, demon-táží nebo čištění výrobku se nevyklánějte z okna/dveří ani se o produkt neopírejte a na ochranu proti hmyzu zevnitř netlačte.

POZOR! NEBEZPEČÍ ZRANĚNÍ!

V případě neodborné montáže a neodborného použití nářadí hrozí nebezpečí zranění. Případně použijte pracovní rukavice.

Montáž a ovládnání smí provádět pouze osoby, které se seznámily s návodem a které jsou vzhledem ke svým fyzickým a duševním schopnostem schopny samy smontovat výrobek bezpečným způsobem.

K montáži nesmí být v žádném případě použity nekompletní montážní sady, příp. poškozené díly. Tím může být narušena funkce a bezpečnost. Udržujte výrobek a veškeré hořlavé díly dále od zdrojů tepla a ohně.

5. Montáž

Montáž je možná jen zvenčí. Postupujte přesně podle návodu k montáží (obrázek 1–11). Dodržujte při tom bezpečnostní pokyny.

6. Čištění a ošetřování

- Nikdy nepoužívejte leptavé nebo abrazivní čisticí prostředky.
- Čistěte sklolaminátovou tkaninu a rám navlhčeným hadříkem, který nepoškodí vlákna.
- Čistěte důkladně okno na ochranu proti hmyzu v pravidelných intervalech.
- Použijte případně jemný čisticí prostředek.

7. Likvidace

Balení se skládá z materiálů šetrných k životnímu prostředí. Odložte je do místních recyklačních kontejnerů. O možnostech likvidace vysloužilého výrobku se informujte na obecním nebo městském úřadě.

8. Montážní video

Animované montážní video najdete zde: www.smartmaxx.info

9. Výrobce/Servis

Záruka 3 roky.

Pro servis a záruku kontaktujte:

Smartmaxx GmbH
Schulzstraße 2c, 85579 Neubiberg, NĚMECKO
Hotline: +49 89 678 45 06-0
E-mail: office@smartmaxx.info

Pro případ jakýchkoli dotazů mějte připraven prodejní doklad a číslo výrobku **IAN 433236 2207** jako důkaz o koupi.

10. FAQ

Je výrobek na ochranu proti hmyzu vhodný pro montáž mezi okno a roletu?

Ano, pokud je mezi oknem a roletou dostatek místa. Odpovídající rozměry najdete v příslušných údajích o výrobku / v technických údajích.

Co mám dělat, když v montážní sadě chybí díly / jsou vadné?

Pokud zjistíte, že díl uvedený v rozsahu dodávky chybí nebo je vadný, oznamte nám to spolu s číslem artiklu Vašeho výrobku a dokladem o koupi prostřednictvím e-mailu na adresu office@smartmaxx.info nebo použijte náš kontaktní formulář. V rámci záruční lhůty obdržíte obratem bezplatnou výměnu.

Jak nejlépe zkrátím profily?





Na zkrácení profilů použijte nejlépe pilku na železo. Abyste dosáhli přesného a rovného řezu, vložte díly do

pokosového řežadla, zafixujte je šroubovací svérkou, aniž je zmáčknete. Jako bezpečnostní opatření odkazujeme na použití pracovních rukavic. Šířka S a výška V jsou naměřené světlé rozměry okna (od vnitřní hrany k vnitřní hraně okenního rámu)

Na co je třeba dávat pozor při montáži magnetických svěracích profilů?

Při montáži svěracích profilů se nesmí tkanina dodatečně napínat. V důsledku sevření se tkanina sama napne. Další napnutí může způsobit deformaci rámu. Doporučujeme upevnit svěrací profily nejprve na podélné strany, a pak na příčné strany rámu.

Upozornění: Omyly, změny a chyby tisku vyhrazeny. Aktuální verze návodu jako PDF ke stažení na adrese www.smartmaxx.info

	EXPLICAREA SIMBOLURILOR		Nu este permisă sprijinirea
	Avertisment		Indicații
	Nu lăsați copiii nesupravegheați		

1. Introducere Felicitări!

Odată cu achiziția dumneavoastră v-ați decis pentru un produs de înaltă calitate. Familiarizați-vă cu produsul înainte de montare și de prima punere în funcțiune. Pentru aceasta citiți cu atenție indicațiile de montare și indicațiile de siguranță următoare. Utilizați produsul numai în modul descris și în arile de utilizare indicate. Păstrați bine indicațiile. În cazul în care predați produsul unui terț, predați și instrucțiunile de folosire.

2. Utilizare conform scopului

Acest articol este prevăzut pentru protecția împotriva insectelor, ca de exemplu a muștelor în spațiu privat de locuire. Nu este permisă altă utilizare decât cea descrisă sau o modificare a produsului, deoarece aceea pot duce la accidentarea și/ sau la deteriorarea produsului. Producătorul nu își asumă nicio răspundere pentru daunele rezultate din utilizarea necorespunzătoare sau pentru daunele cauzate de montare. Produsul nu este creat pentru utilizarea comercială. Funcționarea în condiții de îngheț poate deteriora produsul.

! VĂ RUGĂM LUAȚI LEGĂTURA ÎN TOATE SITUAȚIILE IMEDIAT CU CENTRUL NOSTRU DE SERVICE ÎN CAZUL ÎN CARE AVEȚI PROBLEME SAU ÎNTREBĂRI CU PRIVIRE LA PRODUS SAU LA MONTAREA SA. VĂ AJUTĂM CU PLĂCERE.

DE	CZ	CZ	CZ	RO/MD	RO/MD
----	----	----	----	-------	-------

și mentale, sunt capabile să monteze pe cont propriu produsul în condiții de siguranță.

Componente incomplete respectiv componente deteriorate, nu pot fi folosite sub nicio formă la montare. Funcționalitatea și siguranța pot fi influențate de aceste aspecte. Nu apropiați produsul și componente ale acestuia de surse de căldură și de foc.

5. Montare

Montarea este posibilă numai din exterior. Vă rugăm să urmați cu strictețe instrucțiunile de montare (imagini 1 – 11). Respectați instrucțiunile de siguranță în aceste sens!

6. Curățare și Îngrijire

- Nu folosiți în nici un caz substanțe de curățare iritante sau corozive.
- Curățați geamul din fibră de sticlă și rama cu o lavetă care nu lasă scame, ușor umezită.
- Curățați temeinic fereastra de protecție împotriva insectelor la intervale periodice.
- Utilizați o substanță de curățare neagresivă.

7. Dezafectare

Ambalajul este produs din materiale ecologice. Dezafecți acestă în containerele de reciclare din zonă. Informații cu privire la posibilitățile de dezafectare ale produsului folosit se pot găsi la administrația locală.

8. Video de montare

Puteți găsi un videoclip animat de montare la adresa: www.smartmaxx.info

9. Producător / Service

Garanție 3 ani.

Pentru cereri de service și garanție, contactați:

Smartmaxx GmbH
Schulzstraße 2c, 85579 Neubiberg, GERMANIA
Hotline: +49 89 678 45 06-0
E-mail: office@smartmaxx.info

Pentru orice întrebare, vă rugăm păstrați bonul fiscal și numărul articolului **IAN 433236_2207** ca dovadă a achiziției.

10. FAQ Articolul de protecție împotriva insectelor este adecvat pentru montarea între fereastră și oblon?

Da, alăta timp cât există suficient spațiu între fereastră și oblon. Veți găsi dimensiunile corespunzătoare în informațiile despre produs / datele tehnice respective.

Care este procedura aplicabilă dacă lipsesc piese din set / sunt defecte?

În cazul în care constatați că o piesă menționată în pachetul de livrare lipsește sau este defectă, vă rugăm

RO/MD

RO/MD

BG

BG

BG

BG

3. Date tehnice
Dimensiuni maxime (l x Ț) : 110 x 130 cm
Dimensiunile interioare maxime ale tocului ferestrei (dimensiunea golului interior, l x Ț): 104 x 123 cm
Adâncime de instalare: 10 mm
Potrivit pentru toate tipurile de ferestre obișnuite fără picurător.

! AVEȚI GRIJĂ CA LA DESPACHETARE SA NU ARUNCAȚI DIN GREȘEALA MATERIAL DE MONTARE. DUPĂ DESPACHETARE VERIFI-CAȚI NEAPĂRAT DACĂ CONȚINUTUL

LIVRĂRII ESTE COMPLET, DAR ȘI STAREA PRODUSULUI ȘI A TUTUROR COMPONENTELOR SALE. NU MONTAȚI PRODUSUL ÎN CAZUL ÎN CARE CONȚINUTUL LIVRAT NU ESTE COMPLET.

4. Indicații de siguranță

			AVERTISMENT! PERICOL DE MOARTE ȘI DE ACCIDENTARE PENTRU COPII ȘI BEBELUȘII!
---	---	---	---

Nu lăsați niciodată copiii singuri sau nesupravegheați în preajma produsului și a ambalajului acestuia. Există pericolul de asfixiere, ștrangulare și accidente datorită componentelor ambalajului și ale conținutului. Copiii nu conștientizează acest pericol. Țineți copiii întotdeauna departe de produs. Acest produs nu este o jucărie.

AVERTISMENT! PERICOL DE CĂDERE (PRĂBUȘIRE)! PE-RICOL DE MOARTE ȘI DE ACCIDENTARE, ÎN SPECIAL PENTRU COPII ȘI BEBELUȘII!

Nu vă sprijiniți de produs! Acest produs nu reprezintă o delimitare către suprafața exterioară care prezintă capacitate portantă și nu trebuie utilizat ca substitut pentru o fereastră, respectiv pentru o ușă închisă. La sprijinirea de produs, acesta poate ceda și există riscul de prăbușire, respectiv de cădere. Plasele de insecte nu oferă o protecție eficientă împotriva căderilor de la ferestre sau uși. Țineți copiii departe de ferestrele și ușile deschise și nu-i lăsați în nicio situație nesupravegheați.

Din cauza pericolului de cădere în gol, amplasați produsul doar la ferestre și uși care nu prezintă un potențial pericol. La montarea, demontarea sau curățarea produsului, nu vă apelați în afara ferestrei / ușii sau nu vă sprijiniți de produs și nu apăsați din interior pe plasa de protecție pentru insecte.

PRECAUȚIE! PERICOL DE ACCIDENTARE! Pericol de accidentare prin montare și la utilizarea neconformă a sculelor. Dacă este necesar, utilizați mănuși de protecție.

Este permisă efectuarea lucrărilor de montare și ope-rare numai de către persoane care s-au familiarizat cu instrucțiunile și care, datorită capacităților lor fizice

DE	CZ	CZ	CZ	RO/MD	RO/MD
----	----	----	----	-------	-------

și mentale, sunt capabile să monteze pe cont propriu produsul în condiții de siguranță.

Componente incomplete respectiv componente deteriorate, nu pot fi folosite sub nicio formă la montare. Funcționalitatea și siguranța pot fi influențate de aceste aspecte. Nu apropiați produsul și componente ale acestuia de surse de căldură și de foc.

10. Често задавани въпроси
Може ли този продукт за защита от насекоми да бъде монтиран между прозореца и щората?
Да, ако има достатъчно разстояние между прозореца и рамката. Съответните размери ще намерите в данни-те / техническите характеристики на продукта.

Какво да направите, когато в комплекта има липсващи/дефектни части?

Ако установите, че липсва или е дефектна посочена в обхвата на доставката част, съобщете ни това като ни изпратите номера на продукта и касовата бележка по имейл на office@smartmaxx.info или като използвате нашия формуляр за контакт. В рамките на гаранцията безплатно ще получите нов продукт.

Как най-добре да скъся алуминиевите профили?
Най-добре е да използвате ножовка за метал за скъсяване на алуминиеви профили. Поставете частите в менгема, фиксирайте ги без да ги смачквате евент. с помощта на винтова стяга, за да постигнете точен срез. Като мярка за безопасност препоръчваме носенето на работни ръкавици. Широчината (Ш) и височината (В) са измерените вътрешни размери на прозореца (от вътрешен ръб до вътрешен ръб на прозоречната каса).

На какво трябва да се обърне внимание при поставяне на закрепващите магнитни профили?
Тъканта не трябва да се обтяга допълнително при монтаж на закрепващите профили. При закрепването тъканта се обтяга самостоятелно. Допълнителното обтягане може да доведе до деформация на рамка-та. Препоръчваме Ви да фиксирате закрепващите профили първо надлъжно и след това по широчина на рамката.

Указание: Запазено право на заблуда, промени и печатни грешки. Актуалната версия на ръководството в pdf формат можете да свалите на www.smartmaxx.info