



KAKTUS

(D)

KAKTUS

Gebrauchsanweisung

(RO) (MD)

CACTUS

Instrucțiuni de utilizare

(BG)

ИГРАЧКА „КАКТУС“

Ръководството за използване

(PL)

KAKTUS

Instrukcja użytkowania

(SK)

KAKTUS

Navod na používanie



IAN 421900_2201



A

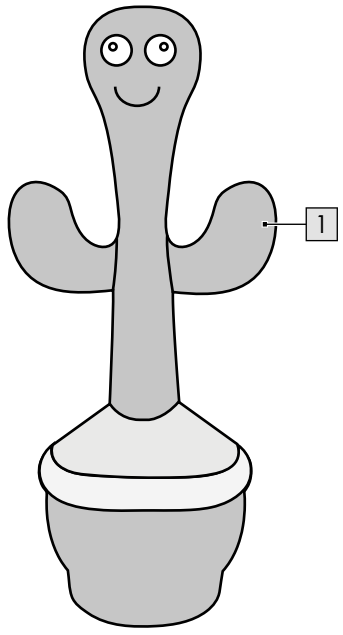

B

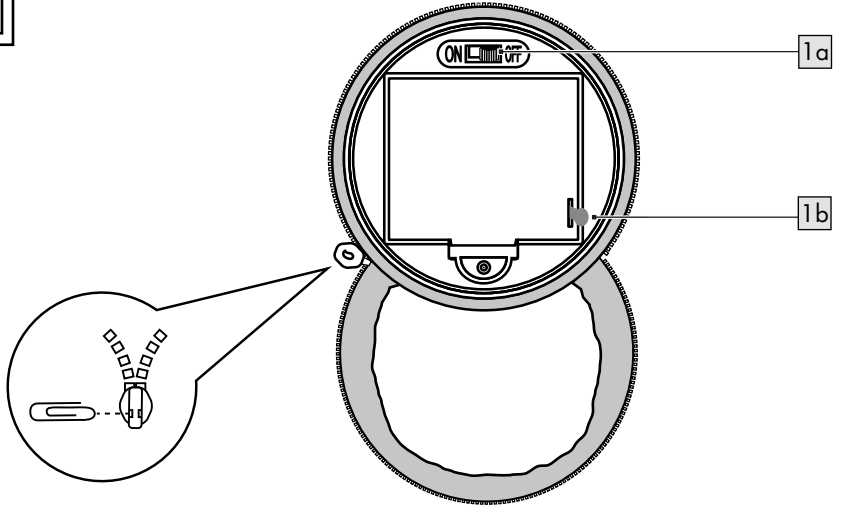

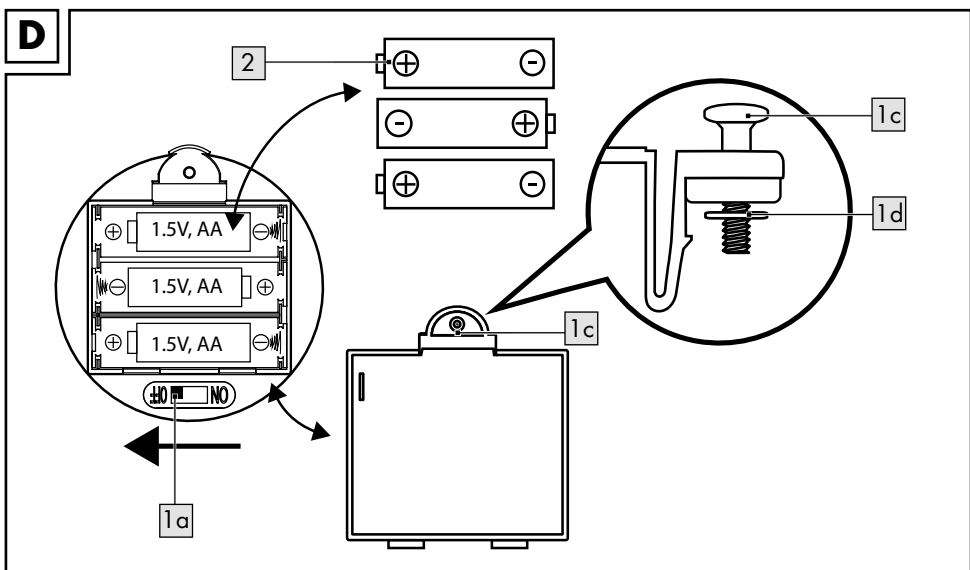
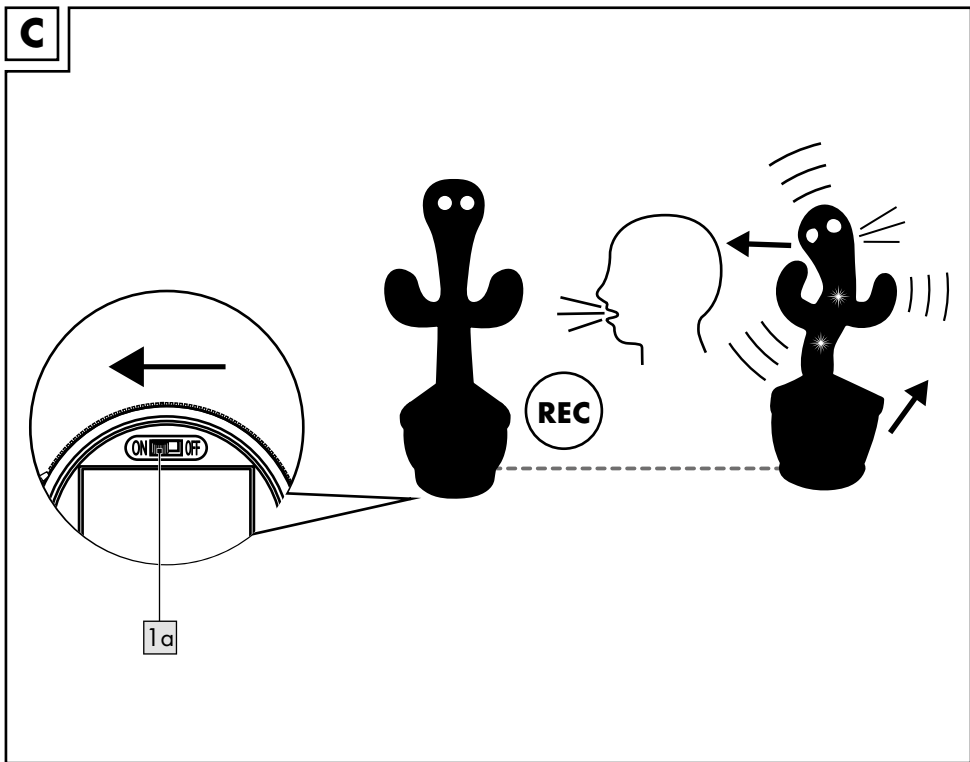

Herzlichen Glückwunsch!

Mit Ihrem Kauf haben Sie sich für einen hochwertigen Artikel entschieden. Machen Sie sich vor der ersten Verwendung mit dem Artikel vertraut.



Lesen Sie hierzu aufmerksam die nachfolgende Gebrauchsanweisung.

Benutzen Sie den Artikel nur wie beschrieben und für die angegebenen Einsatzbereiche. Bewahren Sie diese Gebrauchsanweisung gut auf.

Händigen Sie alle Unterlagen bei Weitergabe des Artikels an Dritte ebenfalls mit aus.

Lieferumfang

1 x Kaktus (1)

3 x Batterie (1,5V \equiv LR6, AA)

1 x Gebrauchsanweisung

Technische Daten

Energieversorgung Batterie:

1,5V \equiv LR6, AA



Symbol für Gleichspannung



Herstellungsdatum (Monat/Jahr):

07/2022



Hiermit erklärt Delta-Sport Handlungskontor GmbH, dass dieser Artikel mit den folgenden grundlegenden Anforderungen und den übrigen einschlägigen Bestimmungen übereinstimmt:

2009/48/EU – Spielzeug-Richtlinie

2014/30/EU – EMV-Richtlinie

2011/65/EU – RoHS-Richtlinie

Bestimmungsgemäße Verwendung

Dieser Artikel ist ein Spielzeug für Kinder ab 0 Monaten für den privaten Gebrauch.

Sicherheitshinweise

- Achtung. Nicht in Ohrnähe anwenden. Missbrauch kann zu Gehörschäden führen.
- Achtung. Das Spielzeug erzeugt Lichtblitze, die bei empfindlichen Personen Epilepsie auslösen können.

- Achtung. Alle Verpackungs- und Befestigungsmaterialien sind nicht Bestandteil des Spielzeugs und müssen aus Sicherheitsgründen stets entfernt werden, bevor der Artikel Kindern zum Spielen übergeben wird.
- Prüfen Sie den Artikel vor jedem Gebrauch auf Beschädigungen oder Abnutzungen. Der Artikel darf nur in einwandfreiem Zustand verwendet werden!
- Verwenden Sie nur den Batterietyp: LR6.



Warnhinweise Batterien!

- Entfernen Sie die Batterien, wenn diese verbraucht sind oder der Artikel längere Zeit nicht verwendet wird.
- Benutzen Sie keine verschiedenen Batterietypen, -Marken, keine neuen und gebrauchten Batterien miteinander oder solche mit unterschiedlicher Kapazität, da diese auslaufen und somit Schäden verursachen können.
- Beachten Sie die Polarität (+/-) beim Einlegen.
- Tauschen Sie alle Batterien gleichzeitig aus und entsorgen Sie die alten Batterien vorschriftsmäßig.
- Warnung! Batterien dürfen nicht geladen oder mit anderen Mitteln reaktiviert, nicht auseinandergenommen, nicht ins Feuer geworfen oder kurzgeschlossen werden.
- Bewahren Sie Batterien immer außerhalb der Reichweite von Kindern auf.
- Verwenden Sie keine wiederaufladbaren Batterien!
- Reinigung und Benutzer-Wartung dürfen nicht von Kindern ohne Beaufsichtigung durchgeführt werden.
- Reinigen Sie bei Bedarf und vor dem Einlegen die Batterie- und Gerätekontakte.
- Setzen Sie die Batterien keinen extremen Bedingungen aus (z. B. Heizkörper oder direkte Sonneneinstrahlung). Es besteht ansonsten erhöhte Auslaufgefahr.
- Achtung. Gebrauchte Batterien umgehend entsorgen. Neue und gebrauchte Batterien von Kindern fernhalten. Bei Verdacht auf Verschlucken oder Eindringen von Batterien in den Körper sofort medizinische Hilfe hinzuziehen.

Gefahr!

- Gehen Sie mit einer beschädigten oder auslaufenden Batterie äußerst vorsichtig um und entsorgen Sie diese umgehend vorschriftsmäßig. Tragen Sie dabei Handschuhe.
- Wenn Sie mit Batteriesäure in Berührung kommen, waschen Sie die betreffende Stelle mit Wasser und Seife. Gelangt Batteriesäure in Ihr Auge, spülen Sie es mit Wasser aus und begeben Sie sich umgehend in ärztliche Behandlung!
- Die Anschlussklemmen dürfen nicht kurzgeschlossen werden.

Artikel ein- und ausschalten (Abb. B)

Entfernen Sie vor der ersten Verwendung des Artikels die Schutzfolie (1 b).

1. Öffnen Sie den Reißverschluss auf der Rückseite des Artikels.

Hinweis: Der Reißverschluss hat aus Sicherheitsgründen keinen Hakenzug, damit das Kind den Artikel nicht öffnen kann.

Benutzen Sie zum Öffnen eine Büroklammer oder ein anderes Hilfsmittel des täglichen Bedarfs. Befestigen Sie dazu das Hilfsmittel an der Öse des Reißverschlusses und ziehen Sie daran. Verschließen Sie so auch wieder den Artikel.

Achten Sie darauf, das Hilfsmittel zu entfernen, bevor Sie Ihrem Kind den Artikel geben.

2. Schieben Sie den Schalter (1 a) auf ON, um den Artikel einzuschalten oder auf OFF, um den Artikel auszuschalten.

Funktion (Abb. C)

Wenn Sie an Epilepsie leiden oder bereits epileptische Anfälle hatten, konsultieren Sie Ihren Arzt, bevor Sie den Artikel verwenden.

1. Schieben Sie den Schalter (1 a) auf ON, um die Funktion nutzen zu können.

Hinweis: Die Aufnahmefunktion wird aktiviert, sobald der Artikel eingeschaltet ist.

2. Sprechen Sie mit einem Abstand von ca. 30 cm deutlich zum Artikel, um die Aufnahmefunktion auszulösen.

3. Der Artikel nimmt Ihre Stimme und ggf. andere Hintergrundgeräusche auf und gibt sie mit verzerrtem Ton wieder. Dabei bewegen sich Körper und Kopf des Artikels und zwei LEDs leuchten während der Wiedergabe auf.

Batterien einsetzen/ auswechseln (Abb. D)

ACHTUNG! Beachten Sie folgende Anweisungen, um mechanische und elektrische Beschädigungen zu vermeiden.

Zum Einsetzen und Auswechseln der Batterien (2) gehen Sie vor, wie in Abb. D gezeigt.

Hinweis: Sie benötigen einen geeigneten Schraubendreher (nicht im Lieferumfang enthalten).

Hinweis: Achten Sie auf die Plus-/Minus-Pole der Batterien und auf das korrekte Einsetzen. Die Batterien müssen sich komplett in der Batteriehalterung befinden.

Hinweis: Achten Sie darauf, dass sich die Unterlegscheibe (1 d) stets an der Schraube (1 c) befindet und nicht verloren geht.

Lagerung, Reinigung

Lagern Sie den Artikel bei Nichtbenutzung immer trocken, sauber, ohne Batterien und bei Raumtemperatur. Nur mit einem feuchten Reinigungstuch reinigen und anschließend trockenwischen.

WICHTIG! Nie mit scharfen Reinigungsmitteln reinigen.



Hinweise zur Entsorgung



Das nebenstehende Symbol zeigt an, dass dieses Gerät der Richtlinie

2012/19/EU unterliegt. Diese Richtlinie

besagt, dass Sie dieses Gerät am Ende seiner Nutzungszeit nicht mit dem normalen Haushaltsmüll entsorgen dürfen, sondern in speziell eingerichteten Sammelstellen, Wertstoffhöfen oder Entsorgungsbetrieben abgeben müssen.

Diese Entsorgung ist für Sie kostenfrei. Schonen Sie die Umwelt und entsorgen Sie fachgerecht.

Für den deutschen Markt gilt:

Beim Kauf eines Neugerätes haben Sie das Recht, das entsprechende Altgerät an Ihren Händler zurückzugeben. Händler von Elektro- und Elektronikgeräten mit einer Verkaufsfläche von mindestens 400 qm sowie Lebensmittelhändler mit einer Verkaufsfläche von mindestens 800 qm, die regelmäßig Elektro- und Elektronikgeräte verkaufen, sind außerdem verpflichtet, Altgeräte unentgeltlich zurückzunehmen, auch ohne, dass ein Neugerät gekauft wird, wenn die Altgeräte in keiner Abmessung größer sind als 25 cm. Ihr Händler bietet Ihnen Rücknahmemöglichkeiten direkt in den Filialen und Märkten an. Informieren Sie sich auch bei Ihrem Händler über die Rücknahmemöglichkeiten vor Ort.

Sofern Ihr Altgerät personenbezogene Daten enthält, sind Sie selbst für deren Löschung verantwortlich, bevor Sie es zurückgeben.

Sofern dies ohne Zerstörung des Altgerätes möglich ist, entnehmen Sie die alten Batterien oder Akkus sowie Lampen, bevor Sie das Altgerät zur Entsorgung zurückgeben, und führen Sie sie einer separaten Sammlung zu. Bei fest eingebauten Akkus ist bei der Entsorgung darauf hinzuweisen, dass das Gerät einen Akku enthält.

Umweltschäden durch falsche Entsorgung der Batterien/Akkus! Batterien/Akkus dürfen nicht über den Hausmüll entsorgt werden. Sie können giftige Schwermetalle enthalten und unterliegen der Sondermüllbehandlung. Die chemischen Symbole der Schwermetalle sind wie folgt: Cd = Cadmium, Hg = Quecksilber, Pb = Blei. Geben Sie deshalb verbrauchte Batterien/Akkus bei einer kommunalen Sammelstelle ab.



Weitere Möglichkeiten zur Entsorgung des ausgedienten Artikels erfahren Sie bei Ihrer Gemeinde- oder Stadtverwaltung.



Beachten Sie die Kennzeichnung der Verpackungsmaterialien bei der Abfalltrennung, diese sind gekennzeichnet mit Abkürzungen (a) und Nummern (b) mit folgender Bedeutung: 1-7: Kunststoffe/20-22: Papier und Pappe/80-98: Verbundstoffe. Der Artikel und die Verpackungsmaterialien sind recycelbar, entsorgen Sie diese getrennt für eine bessere Abfallbehandlung.

Das Triman-Logo gilt nur für Frankreich. Möglichkeiten zur Entsorgung des ausgedienten Artikels erfahren Sie bei Ihrer Gemeinde- oder Stadtverwaltung.

Hinweise zur Garantie und Serviceabwicklung

Der Artikel wurde mit großer Sorgfalt und unter ständiger Kontrolle produziert. DELTA-SPORT HANDELSKONTOR GmbH räumt privaten Endkunden auf diesen Artikel drei Jahre Garantie ab Kaufdatum (Garantiefrist) nach Maßgabe der folgenden Bestimmungen ein. Die Garantie gilt nur für Material- und Verarbeitungsfehler.

Die Garantie erstreckt sich nicht auf Teile, die der normalen Abnutzung unterliegen und deshalb als Verschleißteile anzusehen sind (z. B. Batterien) sowie nicht auf zerbrechliche Teile, z. B. Schalter, Akkus oder Teile, die aus Glas gefertigt sind. Ansprüche aus dieser Garantie sind ausgeschlossen, wenn der Artikel unsachgemäß oder missbräuchlich oder nicht im Rahmen der vorgesehenen Bestimmung oder des vorgesehenen Nutzungsumfangs verwendet wurde oder Vorgaben in der Anleitung/Anweisung nicht beachtet wurden, es sei denn, der Endkunde weist nach, dass ein Material- oder Verarbeitungsfehler vorliegt, der nicht auf einem der vorgenannten Umstände beruht.

Ansprüche aus der Garantie können nur innerhalb der Garantiefrist unter Vorlage des Originalkassenbelegs geltend gemacht werden. Bitte bewahren Sie deshalb den Originalkassenbeleg auf. Die Garantiefrist wird durch etwaige Reparaturen aufgrund der Garantie, gesetzlicher Gewährleistung oder Kulanz nicht verlängert. Dies gilt auch für ersetzte und reparierte Teile.

Bitte wenden Sie sich bei Beanstandungen zunächst an die untenstehende Service-Hotline oder setzen Sie sich per E-Mail mit uns in Verbindung. Liegt ein Garantiefall vor, wird der Artikel von uns – nach unserer Wahl – für Sie kostenlos repariert, ersetzt oder der Kaufpreis erstattet. Weitere Rechte aus der Garantie bestehen nicht.

Ihre gesetzlichen Rechte, insbesondere Gewährleistungsansprüche gegenüber dem jeweiligen Verkäufer, werden durch diese Garantie nicht eingeschränkt.

IAN: 421900_2201

① Tel.: 0800 1528352
(Kostenfrei aus dem deutschen
Fest- und Mobilfunknetz)
kundenmanagement@kaufland.de

Gratulujemy!

Decydując się na ten produkt, otrzymują Państwo towar wysokiej jakości. Należy zapoznać się z produktem przed jego pierwszym użyciem.

 **Należy uważnie przeczytać następującą instrukcję użytkowania.**

Produkt ten należy użytkować wyłącznie w opisany sposób oraz zgodnie ze wskazanym przeznaczeniem. Niniejszą instrukcję użytkowania należy przechowywać w bezpiecznym miejscu. Przekazując produkt innej osobie, należy upewnić się, że otrzyma ona także całą dokumentację dotyczącą produktu.

Zakres dostawy

1 x Kaktus (1)

3 x bateria (1,5V \equiv LR6, AA)

1 x instrukcja użytkowania

Dane techniczne

Zasilanie za pomocą baterii:

1,5V \equiv LR6, AA

 Symbol napięcia stałego



Data produkcji (miesiąc/rok):
07/2022



Firma Delta-Sport Handelskontor GmbH oświadcza, że niniejszy produkt spełnia najważniejsze wymagania oraz jest zgodny z podanymi poniżej wytycznymi:

2009/48/WE – dyrektywa w sprawie bezpieczeństwa zabawek

2014/30/UE – dyrektywa EMC

2011/65/UE – dyrektywa RoHS

Zastosowanie zgodne z przeznaczeniem

Niniejszy artykuł jest zabawką dla dzieci już od urodzenia i jest przeznaczony do użytku prywatnego.

Wskazówki bezpieczeństwa

- Ostrzeżenie. Nie używać w pobliżu uszu. Może to prowadzić do uszkodzenia słuchu.
- Ostrzeżenie. Zabawka wytwarza błyski świetlne, które u osób wrażliwych mogą wywołać ataki epilepsji.
- Ostrzeżenie. Wszelkie materiały opakowania i montażowe nie są częścią zabawki i ze względów bezpieczeństwa należy je usunąć przed przekazaniem produktu dzieciom do zabawy.
- Należy sprawdzić artykuł przed każdym użyciem pod względem uszkodzeń i zużycia. Artykuł może być używany tylko w nienaganym stanie!
- Należy stosować wyłącznie baterie typu: LR6.

Ostrzeżenia dotyczące baterii!

- Baterie należy usunąć po ich wyczerpaniu lub po dłuższej przerwie w użytkowaniu artykułu.
- Nie stosować baterii różnego typu lub producenta, nie mieszać nowych i używanych baterii ani baterii o różnej pojemności, ponieważ może to doprowadzić do wycieku i szkód materialnych.
- Umieszczając baterie należy zwrócić uwagę na odpowiednią polaryzację plus/minus.
- Należy wymieniać wszystkie baterie równocześnie, a wyczerpane baterie należy oddać do utylizacji zgodnie z obowiązującymi przepisami.
- Ostrzeżenie! Nie należy ładować baterii ani dokonywać prób ich reaktywacji za pomocą innych środków, nie należy rozbierać ich na części, nie wrzucać do ognia i nie doprowadzać do zwarcia.
- Baterie należy zawsze przechowywać w miejscu niedostępnym dla dzieci.
- Nie stosować baterii z możliwością ponownego ładowania!
- Prace związane z czyszczeniem i konserwacją nie mogą być wykonywane przez dzieci pozostawione bez nadzoru.
- W razie potrzeby oraz przed umieszczeniem baterii można przeczyszczyć styki baterii i urządzenia.

- Nie narażać baterii na ekstremalne warunki (np. nie odkładać na grzejniku ani nie wystawiać na bezpośrednie promieniowanie słoneczne). W przeciwnym razie istnieje podwyższone ryzyko wycieku.
- Ostrzeżenie. Zużyte baterie należy niezwłocznie wyrzucić. Przechowywać nowe i zużyte baterie z dala od dzieci. Jeśli istnieje podejrzenie, że baterie zostały połamane albo wprowadzone do jakiejś części ciała, należy natychmiast zasięgnąć porady lekarskiej.

Niebezpieczeństwo!

- Należy ostrożnie postępować z bateriami uszkodzonymi i bateriami po wycieku, należy oddać je niezwłocznie do utylizacji zgodnie z obowiązującymi przepisami. Należy wówczas założyć rękawice.
- W przypadku kontaktu z elektrolitem należy przemyć dane miejsce wodą z mydłem. W razie kontaktu elektrolitu z oczami należy przepłukać je wodą i niezwłocznie udać się do lekarza!
- Należy chronić zaciski przyłączeniowe przed zwarciami.

Włączanie i wyłączenie produktu (rys. B)

Przed pierwszym użyciem produktu należy usunąć folię ochronną (1b).

1. Otworzyć zamek błyskawiczny znajdujący się z tyłu produktu.

- Wskazówka:** ze względów bezpieczeństwa zamek błyskawiczny nie jest wyposażony w haczyk, aby dziecko nie mogło go otworzyć. Do otwierania zamka należy użyć spinacza do papieru lub innego narzędzia codziennego użytku. W tym celu należy umieścić narzędzie w oczku zamka błyskawicznego i pociągnąć je. Także w ten sposób należy ponownie zamknąć zamek produktu. Należy pamiętać o usunięciu narzędzia przed przekazaniem produktu dziecku.
2. Przesunąć przełącznik (1a) w pozycję ON, aby włączyć produkt lub w pozycję OFF, aby go wyłączyć.

Funkcja (rys. C)

Jeśli użytkownik choruje na epilepsję lub miał już napady padaczkowe, przed użyciem produktu należy skonsultować się z lekarzem.

1. Przesunąć przełącznik (1a) w pozycję ON, aby móc korzystać z funkcji.

Wskazówka: funkcja nagrywania jest aktywna od razu po włączeniu produktu.

2. Należy mówić wyraźnie w kierunku produktu z odległości ok. 30 cm, aby uruchomić funkcję nagrywania.

3. Produkt nagrywa głos użytkownika i inne odgłosy z otoczenia, a następnie odtwarza je ze zredukowanym dźwiękiem. Korpus i głowa produktu poruszają się, a podczas odtwarzania zapalają się dwie diody LED.

Wkładanie/wymiana baterii (rys. D)

OSTRZEŻENIE! Aby uniknąć uszkodzeń mechanicznych i elektrycznych, należy przestrzegać poniższych wskazówek.

Przy wkładaniu i wymianie baterii (2) należy postępować, jak pokazano na rys. D.

Wskazówka: Potrzebny jest odpowiedni śrubokręt (nie wchodzi w zakres dostawy).

Wskazówka: Zwrócić uwagę na odpowiednią polaryzację plus/minus baterii i na poprawność ich włożenia. Baterie muszą w całości mieścić się w mocowaniu baterii.

Wskazówka: Zwrócić uwagę, aby podkładka (1d) zawsze znajdowała się na śrubie (1c) i nie zaginęła.

Przechowywanie, czyszczenie

Podczas nieużywania należy zawsze przechowywać produkt w suchym i czystym miejscu, z wyjątkami bateriami, w temperaturze pokojowej. Czyścić wyłącznie przy użyciu wilgotnej ściereczki, następnie wytrzeć do sucha. **WAŻNE!** Nie czyścić przy użyciu ostrych środków czyszczących.



Uwagi odnośnie recyklingu



Jeśli produkt jest zużyty, nie należy go wyrzucać wraz z odpadami domowymi ze względu na ochronę środowiska, ale należy go odpowiednio zutylizować.

Informacje o punktach zbiórki i godzinach otwarcia można uzyskać w lokalnej administracji.

Uszkodzone lub zużyte baterie/akumulatory należy poddać recyklingowi zgodnie z dyrektywą 2006/66/WE i jej zmianami. Zwrócić baterie/akumulatory i/lub produkt, korzystając z udostępnionych urządzeń przeznaczonych do zbiórki. Opakowania, takie jak torby plastikowe, nie powinny znaleźć się w rękach dzieci. Opakowanie przechowywać w miejscu niedostępnym dla dzieci.

Nieprawidłowa utylizacja baterii/akumulatorów wyrządza szkody w środowisku naturalnym! Baterii/akumulatorów nie wolno wyrzucać razem z odpadami domowymi. Mogą zawierać toksyczne metale ciężkie i podlegają obróbce odpadów niebezpiecznych. Symbole chemiczne metali ciężkich są następujące: Cd = kadm, Hg = rtęć, Pb = ołów. Zużyte baterie/akumulatory należy oddawać w miejskim punkcie zbiórki.



Produkt oraz opakowanie należy utylizować w sposób przyjazny dla środowiska.



Przestrzegać oznakowania materiałów opakowaniowych podczas segregacji odpadów. Są one oznaczone skrótami (a) i liczbami (b) o następującym znaczeniu: 1-7: tworzywa sztuczne/20-22: papier i karton/80-98: materiały kompozytowe.

Produkt i materiały opakowaniowe nadają się do recyklingu, należy je osobno zutylizować w celu lepszego przetwarzania odpadów. Logo Triman obowiązuje tylko we Francji. Informacje o sposobie utylizacji zużytego produktu są dostępne u władz lokalnych lub miejskich.

Wskazówki dotyczące gwarancji i obsługi serwisowej

Artykuł został wyprodukowany z najwyższą starannością i pod stałą kontrolą.

DELTA-SPORT HANDELSKONTOR GmbH przyznaje klientowi końcowemu na niniejszy artykuł trzy lata gwarancji od daty zakupu (okres gwarancyjny) z zastrzeżeniem poniższych postanowień.

Gwarancja dotyczy wyłącznie wad materiałowych i wad wykonania.

Gwarancja nie obejmuje części, które podlegają normalnemu zużyciu i z tego względu należy je traktować jako części zużywalne (np. baterie) i nie obejmuje części kruchych, np. przełączników, akumulatorów ani części wykonanych ze szkła. Wyklucza się roszczenia z tytułu niniejszej gwarancji w przypadku użycia artykułu w sposób niewłaściwy lub sprzeczny z jego przeznaczeniem lub w sposób wykraczający poza przewidziane przeznaczenie lub poza przewidziany zakres użytkowania lub jeśli wytyczne zawarte w instrukcji obsługi nie były przestrzegane, chyba że klient końcowy udowodni istnienie wady materiałowej lub wady wykonania, która nie wynika z podanych wyżej przyczyn.

Roszczenia z tytułu gwarancji można zgłaszać wyłącznie w okresie gwarancyjnym za okazaniem oryginalnego dowodu zakupu. Prosimy zatem zachować oryginalny dowód zakupu! W przypadku jakichkolwiek reklamacji prosimy skontaktować się z nami najpierw za pośrednictwem podanej poniżej infolinii serwisowej lub drogą e-mailową. W przypadku objętym gwarancją artykuł zostanie – według naszego uznania – bezpłatnie naprawiony, wymieniony lub nastąpi zwrot ceny zakupu. Z gwarancji nie wynikają żadne inne prawa. Niniejsza gwarancja nie ogranicza Państwa ustawowych praw, w szczególności roszczeń gwarancyjnych wobec danego sprzedawcy. W przypadku wymiany części lub całego artykułu okres gwarancji przedłuża się o trzy lata zgodnie z art. 581 § 1 kodeksu cywilnego. Po upływie czasu gwarancji powstałe naprawy są płatne.

IAN: 421900_2201

 Tel.: 800 300062

(bezpłatne połączenia z telefonów stacjonarnych i komórkowych)
kontakt@kaufland.pl

Felicitări!

Ați ales să achiziționați un produs de calitate superioară. Înainte de prima utilizare, trebuie să vă familiarizați cu produsul dumneavoastră.

Citiți cu atenție următoarele instrucțiuni de utilizare.

Utilizați produsul numai în modul descris și în scopurile de utilizare prevăzute. Păstrați aceste instrucțiuni de utilizare într-un loc sigur. În cazul predării produsului unei alte persoane, transmiteți toată documentația acestuia.

Cuprinsul livrării

1 x Cactus (1)
3 x baterie (1,5V === LR6, AA)
1 x instrucțiuni de utilizare

Date tehnice

Baterii pentru alimentarea cu energie:
1,5V === LR6, AA

 Simbol pentru curent continuu

 Data fabricației (luna/anul):
07/2022

 Prin prezentul, Delta-Sport Handelskontor GmbH declară că acest produs corespunde următoarelor cerințe de bază și altor dispoziții relevante:
2009/48/CE – Directiva privind jucăriile
2014/30/UE – Directiva privind compatibilitatea Electromagnetică
2011/65/UE – Directiva privind restricțiile de utilizare a anumitor substanțe periculoase

Utilizarea conform destinației

Acest articol reprezintă o jucărie pentru copii cu vârste începând de la 0 luni, fiind destinată pentru uz privat.

Instrucțiuni privind siguranța

- Avertisment. Nu utilizați în apropierea urechilor. Utilizarea neadecvată poate duce la probleme de auz.
- Avertisment. Jucăria luminează intermitent și poate declanșa crize de epilepsie în cazul persoanelor sensibile.
- Avertisment. Niciun material de ambalare și de montaj nu face parte din jucărie și trebuie întotdeauna îndepărtat din motive de siguranță, înainte ca produsul să fie utilizat de copii
- Înainte de fiecare utilizare verificați articolul cu privire la deteriorări sau uzură. Articolul trebuie utilizat doar în stare perfectă!
- Utilizați numai acest tip de baterie: LR6.

Indicații de avertizare pentru baterii!

- Îndepărtați bateriile dacă acestea sunt consumate sau dacă articolul nu este utilizat timp îndelungat.
- Nu utilizați niciodată tipuri sau mărci diferite de baterii, baterii noi sau folosite împreună cu unele cu capacitate diferită, deoarece acestea se scurg și astfel pot provoca daune.
- La introducerea respectați polaritatea (+/-).
- Înlocuiți simultan toate bateriile și eliminați vechile baterii conform reglementărilor.
- Avertizare! Bateriile nu trebuie încărcate sau reactivate prin alte mijloace, demontate, aruncate în foc sau scurtcircuitate.
- Păstrați întotdeauna bateriile în afara razei de acțiune a copiilor.
- Nu utilizați baterii reincărcabile!
- Curățarea și întreținerea de către utilizator nu pot fi efectuate de către copii nesupravegheați.
- Curățați contactele bateriei și ale aparatului la nevoie și înaintea introducerii.
- Nu expuneți bateriile la condiții extreme (de ex. pe calorifere sau direct în razele soarelui). În caz contrar, există pericol de scurgere.

- Avertisment. Aruncați imediat bateriile uzate. Țineți bateriile noi și uzate departe de copii. Dacă bănuți că a înghițit sau a pătruns bateria în corp, solicitați imediat ajutor medical.

Pericol!

- Manipulați cu atenție maximă bateriile deteriorate sau care prezintă scurgeri și eliminați-le conform reglementărilor. Purtați în acest scop mănuși.
- Dacă intrați în contact cu acid de baterie, spălați locul respectiv cu apă și săpun. Dacă vă intră acid de baterie în ochi, clătiți-i cu apă din abundență și solicitați imediat asistență medicală!
- Bornele de conectare nu trebuie scurtcircuitate.

Pornirea și oprirea produsului (fig. B)

Înainte de prima utilizare a produsului, îndepărtați folia de protecție (1b).

1. Deschideți fermoarul de pe partea posterioară a produsului.

Indicație:

din motive de siguranță, fermoarul nu are cârlig de tragere, astfel încât copilul să nu poată deschide produsul.

Pentru a deschide produsul, utilizați o agrafă de birou sau un alt instrument necesar activităților de zi cu zi. Pentru a face acest lucru, fixați instrumentul prin ochiul fermoarului și trageți de el.

Închideți produsul din nou în același mod. Asigurați-vă că ați îndepărtat instrumentul înainte de a da produsul copilului dumneavoastră.

2. Glišați întrerupătorul (1a) în poziția „ON” pentru a porni produsul sau în poziția „OFF” pentru a-l opri.

Funcția (fig. C)

Dacă suferiți de epilepsie sau ați avut crize de epilepsie, consultați medicul dumneavoastră înainte de a utiliza produsul.

1. Pentru a putea utiliza funcția, glišați întrerupătorul (1a) în poziția „ON”.

Indicație:

funcția de înregistrare se activează de îndată ce produsul este pornit.

2. Vorbiți clar către produs la o distanță de aprox. 30 cm pentru a declanșa funcția de înregistrare.
3. Produsul va înregistra vocea dumneavoastră și alte zgomote de fundal, dacă există, și le va reda cu sunet distorsionat. Corpul și capul produsului se mișcă și două LED-uri luminează în timpul redării.

Introducerea/înlocuirea bateriilor (fig. D)

AVERTISMENT! Respectați următoarele instrucțiuni în scopul prevenirii deteriorărilor mecanice și electrice.

Pentru introducerea și înlocuirea bateriilor (2) procedați după cum este ilustrat în fig. D.

Indicație: Aveți nevoie de o șurubelniță adecvată (nu este inclusă).

Indicație: Respectați polii plus/minus ai bateriilor și introduceți-le în mod corect. Bateriile trebuie să se afle în întregime în suportul pentru baterii.

Indicație: Asigurați-vă că șaiba suport (1c) se află întotdeauna la nivelul șurubului (1d) și nu se pierde.

Depozitare și curățare

În cazul în care nu îl folosiți, depozitați întotdeauna produsul în stare uscată, curată, fără baterii și la temperatura camerei. Curățați numai cu o lavetă umedă și apoi ștergeți cu o lavetă uscată.

IMPORTANT! Nu curățați niciodată produsul cu detergenți agresivi.



Instrucțiuni privind eliminarea



Pentru a proteja mediul înconjurător, nu eliminați produsul împreună cu gunoiul menajer la finalul duratei sale de viață, ci predați-l la un centru specializat de eliminare a deșeurilor. Pentru informații privind centrele de colectare și programul de lucru al acestora, vă puteți adresa autorităților responsabile de la nivel local. Bateriile/acumuloarele defecte sau uzate trebuie reciclate conform prevederilor Directivei 2006/66/CE și modificărilor acesteia. Returnați bateriile/acumuloarele și/sau produsul prin intermediul punctelor de colectare furnizate. Materialele de ambalare, precum pungile din plastic, nu trebuie lăsate la îndemâna copiilor. Materialul de ambalare trebuie să fie depozitat în așa fel încât să nu fie accesibil copiilor.

Daune asupra mediului din cauza eliminării în mod necorespunzător a bateriilor/acumuloarelor! Bateriile/acumuloarele nu trebuie eliminate împreună cu gunoiul menajer. Acestea pot conține metale grele toxice și necesită un tratament special pentru deșeuri periculoase. Simbolurile chimice ale metalelor grele sunt următoarele: Cd = cadmiu, Hg = mercur, Pb = plumb. Predați bateriile/acumuloarele uzate la un centru de colectare local.



Eliminați produsul și ambalajul în mod ecologic.



Respectați marcajele de pe materialele de ambalare în cazul sortării deșeurilor; acestea conțin abrevieri (a) și numere (b) având următoarea semnificație: 1–7: mase plastice/20–22: hârtie și carton/80–98: materiale compozite.

Produsul și materialele de ambalare sunt reciclabile și trebuie eliminate separat pentru o mai bună tratare a deșeurilor. Logo-ul Triman este valabil exclusiv pentru Franța.

Pentru informații privind posibilitățile de eliminare a produsului la finalul duratei sale de viață, adresați-vă autorităților locale.

Indicații referitoare la garanție și operațiuni de service

Articolul a fost fabricat cu mare atenție și supus unui control permanent. DELTA-SPORT HANDELSKONTOR GmbH acordă clienților finali privați o garanție de trei ani pentru acest articol de la data achiziției (perioada de garanție) în conformitate cu următoarele dispoziții. Garanția se aplică doar pentru defectele de material și de prelucrare. Garanția nu se extinde asupra părților supuse unei uzuri normale, fapt pentru care trebuie considerate piese consumabile (de ex. baterii), nici asupra pieselor fragile, de ex. butoane, acumulatori sau piese care sunt fabricate din sticlă.

Se exclude orice drept legal în legătură cu această garanție dacă articolul a fost utilizat necorespunzător sau abuziv, fără respectarea prevederilor stabilite sau al scopului de utilizare prevăzut sau dacă specificațiile din instrucțiunile de utilizare nu au fost respectate, cu excepția cazului în care clientul final poate dovedi că există defecte de material sau de prelucrare care nu se datorează uneia dintre circumstanțele menționate anterior. Drepturile din garanție pot fi revendicate doar cu respectarea termenului de garanție și prin prezentarea bonului de casă în original. Vă rugăm astfel să păstrați bonul de casă în original. Durata garanției nu se va prelungi prin eventuale reparații realizate în baza garanției, ca urmare a garanției legale sau prin service-ul acordat după expirarea garanției. Acest lucru se aplică și în cazul pieselor înlocuite sau reparate. În cazul lipsei de conformitate survenite în perioada de garanție, termenul de garanție legală de conformitate și termenul garanției comerciale se prelungesc cu durata de nefuncționare a produsului.

Pentru produsele de folosință îndelungată, înlocuite în perioada de garanție, va curge un nou termen de la data înlocuirii acestora. Pentru reclamații, vă rugăm să vă adresați întâi liniei telefonice de service indicată mai jos sau să luați legătura cu noi prin e-mail. Dacă este un caz de garanție, articolul va fi reparat, înlocuit gratuit sau vi se va restitui prețul de achiziție – la alegerea noastră. Nu se acordă alte drepturi prin prezenta garanție. Drepturile dvs. legale, în special cererile de garanție față de vânzătorul respectiv, nu sunt restricționate de această garanție.

IAN: 421900_2201

Ⓜ**RO** Tel.: 0800 080 888
(număr apelabil doar din rețelele Orange, Vodafone, Telekom, Upc România și RCS&RDS)
client@kaufland.ro

Ⓜ**MD** Tel.: 0800 1 0800
(număr apelabil gratuit din orice rețea de telefonie din Moldova)
client@kaufland.md

Blahoželáme!

Svojím nákupom ste sa rozhodli pre kvalitný výrobok. Pred prvým použitím sa s výrobkom dôkladne oboznámte.

Pozorne si prečítajte tento návod na používanie.

Výrobok používajte len uvedeným spôsobom a na uvedený účel. Tento návod na používanie si dobre uschovajte. Pri odovzdávaní výrobku tretej osobe odovzdajte s výrobkom aj všetky podklady.

Obsah balenia

- 1 x Kaktus (1)
- 3 x batéria (1,5V \equiv LR6, AA)
- 1 x návod na používanie

Technické údaje

Zásobovanie energiou batéria:
1,5V \equiv LR6, AA

 Symbol pre jednosmerné napätie

 Dátum výroby (mesiac/rok):
07/2022

 Spoločnosť Delta-Sport Handelskontor GmbH týmto vyhlasuje, že tento výrobok je v súlade s nasledujúcimi základnými požiadavkami a ostatnými príslušnými ustanoveniami:
2009/48/ES – Smernica o bezpečnosti hračiek
2014/30/EU – Smernica o elektromagnetickej Kompatibilite
2011/65/EÚ – Smernica RoHS

Použitie podľa určenia

Tento výrobok je hračka pre deti od 0 mesiacov pre súkromné použitie.

Bezpečnostné pokyny

- Upozornenie. Nepoužívajte v blízkosti uší. Zneužitie môže spôsobiť poškodenia sluchu.
- Upozornenie. Hračka vytvára elektrické záblesky, ktoré môžu u citlivých osôb vyvolať epilepsiu.

- Upozornenie. Všetok obalový/pripevňovací materiál nie je súčasťou hračky a mali by ste ho z bezpečnostných dôvodov odstrániť skôr ako výrobok odovzdáte deťom na hranie.
- Pred každým použitím výrobku skontrolujte, či nie je poškodený alebo opotrebovaný. Výrobok sa môže používať len v bezchybnom stave.
- Používajte len typ batérie: LR6.

Výstražné pokyny pre batérie!

- Odstráňte batérie, ak sú vybité alebo keď sa výrobok dlhší čas nepoužíval.
- Nepoužívajte rozdielne typy a značky batérií, nepoužívajte spolu nové a už používané batérie alebo batérie s rozdielnou kapacitou, pretože tieto by mohli vytečť a tým spôsobiť škody.
- Pri vkladaní sledujte polaritu (+/-).
- Vymeňte všetky batérie súčasne a staré batérie zlikvidujte podľa predpisov.
- Upozornenie! Batérie sa nesmú dobíjať alebo reaktivovať inými prostriedkami, nesmú sa rozoberať, hádzať do ohňa alebo skratovať.
- Batérie uschovávajú vždy mimo dosahu detí.
- Nepoužívajte dobíjateľné batérie!
- Čistenie a údržbu pri používaní nesmú robiť deti bez dohľadu.
- V prípade potreby a pred vložením vyčistite kontakty batérie a kontakty na prístroji.
- Batérie nevystavujte extrémnym podmienkam (napr. vykurovacie telesá alebo priame slnečné žiarenie). V opačnom prípade hrozí zvýšené nebezpečenstvo vytečenia.
- Upozornenie. Použitie batérie okamžite zlikvidujte. Nové a použité batérie uchovávajú mimo dosahu detí. Pokiaľ máte podozrenie na prehltutie alebo vniknutie batérie do tela, okamžite vyhľadajte lekársku pomoc.

Nebezpečenstvo!

- S poškodenou alebo vytečenou batériou zaobchádzajte mimoriadne opatrne a túto potom obratom podľa predpisov zlikvidujte. Noste pritom rukavice.

- Ak sa dostanete do kontaktu s elektrolytom, umyte postihnuté miesto vodou a mydlom. Keď sa elektrolyt dostane do oka, vypláchnite ho vodou a čo najskôr vyhľadajte lekárske ošetrovanie.
- Prívodné svorky sa nesmú spojiť nakrátko.



Pokyny k likvidácii

 V záujme ochrany životného prostredia nevyhadzujte svoj výrobok do domáceho odpadu, ak doslúžil, ale odnesť ho na špecializovanú likvidáciu. O zberných

miestach a ich otváracích hodinách sa môžete informovať na vašej príslušnej miestnej správe. Chybné alebo použité batérie/akumulátory sa musia recyklovať v súlade so smernicou 2006/66/ES a jej zmenami. Vráťte batérie/akumulátory a / alebo výrobok prostredníctvom ponúkaných zberných zariadení. Obalové materiály, ako napr. plastové vrecká, nepatria do rúk deťom. Uchovávajújte obalový materiál mimo dosahu detí.

Škody na životnom prostredí nesprávnou likvidáciou batérií/akumulátorov! Batérie/akumulátory sa nesmú likvidovať spolu s domovým odpadom. Môžu obsahovať toxické ťažké kovy a podliehajú spracovaniu špeciálneho odpadu. Chemické symboly ťažkých kovov sú nasledovné: Cd = kadmium, Hg = ortuť, Pb = olovo. Použité batérie/akumulátory preto odovzdajte v komunálnom zbernom mieste.

 Výrobok a obal zlikvidujte ekologickým spôsobom.

 Pri triedení odpadu dodržiavajte označenie obalových materiálov, ktoré sú označené skratkami (a) a číslami (b)

s nasledujúcim významom: 1 - 7: plasty/20 - 22: papier a lepenka/80 - 98: kompozitné látky. Výrobok a obalové materiály sú recyklovateľné, likvidujte tieto oddelene pre lepšie spracovanie odpadu. Logo Triman je len pre Francúzsko. Možnosti likvidácie doslúženého výrobku sa dozviete na vašej správe obci alebo mesta.

Zapnutie a vypnutie výrobku (obr. B)

Pred prvým použitím výrobku odstráňte ochrannú fóliu (1b).

1. Rozopnite zips na zadnej strane výrobku.

Upozornenie: Z bezpečnostných dôvodov nemá zips háčik na ťahanie, aby dieťa nemohlo otvoriť výrobok.

Použite na otvorenie kancelársku spinku alebo inú pomôcku každodennej potreby. Pripevnite pomôcku na oko zipsu a potiahnite zaň.

Týmto spôsobom výrobok aj zatvorte. Skôr než výrobok dáte svojmu dieťaťu dbajte na to, aby ste odstránili pomocný prostriedok.

2. Posuňte spínač (1a) do polohy ON, ak chcete výrobok zapnúť alebo do polohy OFF, ak ho chcete vypnúť.

Funkcia (obr. C)

Ak trpíte epilepsiou, alebo ste epileptické záchvaty už mali, konzultujte pred použitím výrobku vášho lekára.

1. Posuňte spínač (1a) do polohy ON, aby ste mohli využívať funkciu.

Upozornenie: Funkcia nahrávania sa aktivuje hneď po zapnutí výrobku.

2. Aby ste spustili funkciu nahrávania, hovorte s odstupom cca 30 cm zrozumiteľne do výrobku.

3. Výrobok nahrá váš hlas a poprípade iné zvuky na pozadí a prehrá ich skreslene. Prítom sa pohybuje telo, ako aj hlava výrobku a počas prehrávania svietia dve LED.

Skladovanie, čistenie

Pri nepoužívaní skladujte výrobok vždy suchý, čistý, bez batérií a pri izbovej teplote. Čistite len vlhkou čistiacou handričkou a nakoniec utrite dosucha.

DÔLEŽITÉ! Výrobok nikdy nečistíte ostrými čistiacimi prostriedkami.

Pokyny k záruke a priebehu servisu

Výrobok bol vyrobený veľmi starostlivo a pod stálou kontrolou. Na tento výrobok poskytuje DELTA-SPORT HANDELSKONTOR GmbH súkromným koncovým užívateľom trojročnú záruku odo dňa kúpy (záručná lehota) po splnení nasledovných podmienok. Záruka platí len na chyby materiálu a spracovania. Záruka sa netýka dielov, ktoré podliehajú bežnému opotrebeniu a preto ich možno považovať za opotrebitelné diely (napr. batérie), ako aj krehkých dielov, napr. vypínače, akumulátory alebo diely, ktoré sú vyrobené zo skla. Nároky z tejto záruky zanikajú, keď sa výrobok používal neodborne alebo nesprávne, mimo určenia na používanie alebo určeného rozsahu používania alebo neboli dodržané pokyny návodu na obsluhu, s výnimkou, že koncový užívateľ preukáže, že ide o chybu materiálu alebo spracovania, ktorá nebola spôsobená niektorou z hore uvedených okolností.

Záruku je možné uplatniť len počas záručnej lehoty po predložení originálu pokladničného dokladu. Originál pokladničného dokladu preto prosím uschovajte. Záručná doba sa kvôli prípadným záručným opravám, zákonnej záruke alebo ako obchodné gesto nepredlžuje. Platí to aj pre vymenené a opravené diely.

Pri reklamáciách sa prosím najskôr obráťte na dole uvedenú Service-Hotline alebo sa s nami spojte prostredníctvom e-mailu. Ak sa jedná o záručný prípad, výrobok – podľa našej voľby – bezplatne opravíme, vymeníme alebo vrátime kúpnu cenu. Ďalšie práva zo záruky nevyplývajú.

Vaše zákonné práva, hlavne nároky na záručné plnenie voči príslušnému predajcovi, nie sú touto zárukou obmedzené.

IAN: 421900_2201

SK Tel.: 0800 152835
(bezplatne z pevnej aj mobilnej siete)
info@kaufland.sk

Поздравления!

С Вашата покупка Вие избрахте продукт с високо качество. Запознайте се с него преди първото му използване.



За целта прочетете внимателно следващото ръководство за използване.

Използвайте продукта само в съответствие с описанието и за посочените области на приложение. Съхранявайте добре ръководството за използване. При предаването на продукта на трета страна предайте и всички документи.

Обем на доставката

1 x Играчка „Папагал“ (1)

3 x батерия (1,5V === LR6, AA)

1 x ръководството за използване

Технически данни

Захранване с батерия: 1,5V === LR6, AA



Символ за постоянно напрежение



Дата на производство
(месец/година): 07/2022



С настоящото Delta-Sport Handelskontor GmbH декларира, че този продукт съответства на следните основни изисквания и на останалите действащи разпоредби:

Директива 2009/48/ЕО относно безопасността на детските играчки

Директива 2014/30/ЕС относно електромагнитната съвместимост

Директива 2011/65/ЕС относно ограничението за употребата на определени опасни вещества

Употреба по предназначение

Този продукт е играчка за деца над 0 месеца за лична употреба.



Указания за безопасност

- Внимание. Да не се използва близо до ухото. Неправилната употреба може да доведе до увреждане на слуха.

- Внимание. Играчката генерира светлинни ефекти, които могат да предизвикат епилепсия при чувствителни лица.
- Внимание. Всички опаковъчни и крепежни материали не са част от играчката и от съображения за сигурност трябва да бъдат премахнати, преди продуктът да бъде даден на деца за игра.
- Проверявайте продукта преди всяка употреба за повреди или износване. Продуктът може да бъде използван само в безупречно състояние!
- Използвайте само батерии от типа: LR6.



Предупредителни указания за батериите!

- Извадете батериите, когато са изтощени или продуктът няма да се използва дълго време.
- Не използвайте батерии от различен тип или марка, едновременно нови и употребявани батерии или такива с различен капацитет, тъй като те могат да протекат и по този начин да причинят повреди.
- При поставяне спазвайте поляритета (+/-).
- Подменяйте всички батерии едновременно и изхвърляйте старите батерии в съответствие с предписанията.
- Предупреждение! Батериите не трябва да бъдат зареждани или да бъдат реактивирани с други средства, не трябва да бъдат разглобявани, хвърляни в огън или свързвани накъсо.
- Винаги съхранявайте батериите на място, недостъпно за деца.
- Не използвайте акумулаторни батерии!
- Почистването и поддръжката от страна на потребителя не трябва да се извършват от деца без надзор.
- При нужда и преди поставяне почистете контактите на батерията и устройството.
- Не подлагайте батериите на екстремни условия (например отоплителни уреди или директна слънчева светлина). В противен случай съществува повишен риск от изтичане.

- Внимание. Незабавно изхвърляйте използваните батерии. Дръжте новите и използваните батерии далеч от деца. При подозрение за поглъщане или попадане на батериите в тялото незабавно потърсете медицинска помощ.

Опасност!

- Отнасяйте се особено внимателно към повредена или изтекла батерия и я изхвърлете незабавно в съответствие с предписанията. Носете ръкавици.
- Ако сте били в контакт с киселината от батерията, измийте засегнатото място с вода и сапун. Ако в очите Ви попадне киселина от батерия, изплакнете ги с вода и незабавно потърсете лекарска помощ!
- Свързващите клеми не трябва да бъдат свързани накъсо.

Включване и изключване на продукта (фиг. В)

Преди първата употреба на продукта махнете защитното фолио (1b).

1. Отворете ципа на задната страна на продукта.

Указание: от съображения за безопасност ципът няма кукичка за издърпване, за да не може детето да отвори продукта.

За отварянето използвайте кламер или друго ежедневно използвано помощно приспособление на халката на ципа и дръпнете.

Затворете отново продукта по същия начин.

Уверете се, че сте отстранили помощното приспособление, преди да дадете продукта на Вашето дете.

2. Плъзнете превключвателя (1a) на „ON“, за да включите продукта, или на „OFF“, за да изключите продукта.

Функция (фиг. С)

Ако страдате от епилепсия или вече сте имали епилептични пристъпи, консултирайте се с Вашия лекар, преди да използвате продукта.

1. Плъзнете превключвателя (1a) на „ON“, за да можете да използвате функцията.

Указание: функцията за запис се активира, ако продуктът е включен.

2. Говорете ясно към продукта от разстояние от ок. 30 cm, за да се активира функцията за запис.
3. Продуктът ще запише Вашия глас и евентуално друг фонов шум, и ще го възпроизведе с имитиращ тон. При това по време на възпроизвеждането тялото и главата на продукта се движат и светят два светодиода.

Поставяне/смяна на батериите (фиг. D)

ВНИМАНИЕ! Спазвайте следните указания, за да избегнете механични и електрически повреди.

За поставяне и смяна на батериите (2) действайте, както е показано на фиг. D.

Указание: Необходима Ви е подходяща отвертка (не е включена в обема на доставката).

Указание: Внимавайте за полюсите плюс и минус на батериите и за правилно им поставяне. Батериите трябва да лежат изцяло в гнездото за батерии.

Указание: внимавайте подложната шайба (1d) винаги да е върху винта (1c) и да не бъде изгубена.

Съхранение, почистване

Съхранявайте продукта винаги сух и чист, на стайна температура и без батерии, когато не го използвате. Почиствайте само с влажна почистваща кърпа и след това подсушете.

ВАЖНО! Никога не почиствайте с агресивни почистващи препарати.



Указания за отстраняване като отпадък



Когато продуктът е в края на своя жизнен цикъл, по природосъобразни причини не го изхвърляйте с битовите отпадъци, а го предайте за правилно изхвърляне. При отговорните органи за управление може да се информирате относно пунктовете за събиране и тяхното работно време.

Дефектните или изтощени батерии/акумулаторни батерии трябва да се рециклират съгласно Директива 2006/66/ЕО и нейните изменения. Връщайте батериите/акумулаторните батерии и/или продукта в предложените съоръжения за събирането им. Пазете от деца опаковъчните материали, като например найлонови торбички. Съхранявайте опаковъчните материали на недостъпно за деца място.

Замърсяване на околната среда поради неправилно изхвърляне на батерии/акумулаторни батерии! Батериите/акумулаторните батерии не трябва да се изхвърлят с битовите отпадъци. Те може да съдържат отровни тежки метали и подлежат на специално обработване на отпадъци. Химическите символи на тежките метали са както следва: Cd = кадмий, Hg = живак, Pb = олово. По тази причина предавайте изтощените батерии/акумулаторни батерии в обществен пункт за събиране на отпадъци.



Изхвърляйте продукта и опаковката по съобразен с околната среда начин.



Спазвайте маркировката на опаковъчните материали при сортирането на отпадъци, те са обозначени чрез съкращения (a) и номера (b) със следното значение: 1 - 7: пластмаси/20 - 22: хартия и картон/80 - 98: композитни материали.

Продуктите и опаковъчните материали са рециклируеми, изхвърляйте ги отделно за по-добро обработване на отпадъците. Логото на Triman важи само за Франция. Относно възможностите за изхвърляне на продукти в края на своя жизнен цикъл може да научите при управата на Вашата община или град.

Указания за гаранцията и процеса на сервизно обслужване

Продуктът е произведен с голямо старание и под постоянен контрол. DELTA-SPORT HANDELSKONTOR GmbH предоставя на частни крайни клиенти три години гаранция за този продукт от датата на закупуване (гаранционен срок) в съответствие със следните разпоредби. Гаранцията важи само за дефекти на материала и фабрични дефекти. Гаранцията не се разпростира върху части, които са подложени на нормално износване и затова трябва да бъдат разглеждани като лесно износващи се части (например батерии), както и върху чупливи части, като напр. превключватели, акумулаторни батерии или части изработени от стъкло.

Претенции по тази гаранция са изключени, ако продуктът е бил използван неправилно или неправомерно, и не в рамките на предвиденото предназначение или предвидения обхват на употреба или не са спазени указанията в ръководството за обслужване, освен ако крайният клиент да докаже, че са налице дефекти на материала или грешки при обработката, които не се основават на някое от гореспоменатите обстоятелства.

Претенции по тази гаранция могат да бъдат предявени само в рамките на гаранционния срок след представяне на оригиналната касова бележка. Затова моля, запазете оригиналната касова бележка.

Ако имате оплаквания, моля, обадете се на горещата линия за обслужване, посочена по-долу, или се свържете с нас по имейл. Вашите законови права, по-специално гаранционни искове срещу съответния продавач, не са ограничени от тази гаранция.

Гаранция

Уважаеми клиенти, за този уред получавате 3 години гаранция от датата на покупката. В случай на несъответствие на продукта с договора за продажба Вие имате законно право да предявите рекламация пред продавача на продукта при условията и в сроковете, определени в чл.112-115* от Закона за защита на потребителите. Вашите права, произтичащи от посочените разпоредби, не се ограничават от нашата по-долу представена търговска гаранция и независимо от нея продавачът на продукта отговаря за липсата на съответствие на потребителската стока с договора за продажба съгласно Закона за защита на потребителите.

Гаранционни условия

Гаранционният срок започва да тече от датата на покупката. Пазете добре оригиналната касова бележка. Този документ е необходим като доказателство за покупката. Ако в рамките на три години от датата на закупуване на този продукт се появи дефект на материала или производствен дефект, продуктът ще бъде безплатно ремонтиран или заменен – по наш избор.

Гаранцията предполага в рамките на тригодишния гаранционен срок да се представят дефектния уред и касовата бележка (касовият бон) и писмено да се обясни в какво се състои дефектът и кога е възникнал. Ако дефектът е покрит от нашата гаранция, Вие ще получите обратно ремонтирания или нов продукт. С ремонта или смяната на продукта не започва да тече нов гаранционен срок.

Гаранционен срок и законови претенции при дефекти

Гаранционната услуга не удължава гаранционния срок. Това важи също и за сменените и ремонтирани части. За евентуално наличните повреди и дефекти още при покупката трябва да се съобщи веднага след разопаковането. Евентуалните ремонти след изтичане на гаранционния срок са срещу заплащане.

Обхват на гаранцията

Уредът е произведен грижливо според строгите изисквания за качество и добросъвестно изпитан преди доставка. Гаранцията важи за дефекти на материала или производствени дефекти. Гаранцията не обхваща частите на продукта, които подлежат на нормално износване, поради което могат да бъдат разглеждани като бързо износващи се части (например филтри или приставки) или повредите на чупливи части (например прекъсвачи, батерии или такива произведени от стъкло). Гаранцията отпада, ако уредът е повреден поради неправилно използване или в резултат на неосъществяване на техническа поддръжка. За правилната употреба на продукта трябва точно да се спазват всички указания в упътването за обслужване. Предназначение и действия, които не се препоръчват от упътването за експлоатация или за които то предупреждава, трябва задължително да се избягват. Продуктът е предназначен само за частна, а не за стопанска употреба. При злоупотреба и неправилно третиране, употреба на сила и при интервенции, които не са извършени от клона на нашия оторизиран сервиз, гаранцията отпада.

Процедура при гаранционен случай

За да се гарантира бърза обработка на Вашия случай, следвайте следните указания:

- За всички запитвания подгответе касовата бележка и идентификационния номер (IAN 421900_2201) като доказателство за покупката.
- Вземете артикулния номер от фабричната табелка.
- При възникване на функционални или други дефекти първо се свържете по телефона или чрез имейл с долупосочения сервизен отдел. След това ще получите допълнителна информация за уреждането на Вашата рекламация.
- След съгласуване с нашия сервиз можете да изпратите дефектния продукт на посочения Ви адрес на сервиза безплатно за Вас, като приложите касовата бележка (касовия бон) и посочите в какво се състои дефектът и кога е възникнал.

За да се избегнат проблеми с приемането и допълнителни разходи, задължително използвайте само адреса, който Ви е посочен. Осигурете изпращането да не е като експресен товар или като друг специален товар. Изпратете уреда заедно с всички принадлежности, доставени при покупката, и осигурете достатъчно сигурна транспортна опаковка.

Ремонтен сервиз / извънгаранционно обслужване

Ремонти извън гаранцията можете да възложите на клона на нашия сервиз срещу заплащане. Той с удоволствие ще Ви направи предварителна калкулация.

Можем да обработваме само уреди, които са достатъчно опаковани и изпратени с платени транспортни разходи.

Внимание: Изпратете Вашия уред на клона на нашия сервиз почистен и с указание за дефекта.

Уредите, изпратени с неплатени транспортни разходи – с наложен платеж, като експресен или друг специален товар – не се приемат.

Ние ще извършим безплатно изхвърлянето на изпратените от Вас дефектни уреди.

Сервизно обслужване България

Тел.: 0800 12220

Е-мейл: info@kaufland.bg

IAN 421900_2201

Вносител

Моля, обърнете внимание, че следващият адрес не е адрес на сервиза. Първо се свържете с горепосочения сервизен център.

ДЕЛТА-СПОРТ ХАНДЕЛСКОНТОР ГМБХ

Врагекамп б

DE-22397 Хамбург

Германия

* Чл. 112. (1) При несъответствие на потребителската стока с договора за продажба потребителят има право да предяви рекламация, като поиска от продавача да приведе стоката в съответствие с договора за продажба.

В този случай потребителят може да избира между извършване на ремонт на стоката или замяната ѝ с нова, освен ако това е невъзможно или избраният от него начин за обезщетение е непропорционален в сравнение с другия.

(2) Смята се, че даден начин за обезщетяване на потребителя е непропорционален, ако неговото използване налага разходи на продавача, които в сравнение с другия начин за обезщетяване са неразумни, като се вземат предвид:

1. стойността на потребителската стока, ако нямаше липса на несъответствие;
2. значимостта на несъответствието;
3. възможността да се предложи на потребителя друг начин за обезщетяване, който не е свързан със значителни неудобства за него.

Чл. 113. (1) Когато потребителската стока не съответства на договора за продажба, продавачът е длъжен да я приведе в съответствие с договора за продажба.

(2) Привеждането на потребителската стока в съответствие с договора за продажба трябва да се извърши в рамките на един месец, считано от предявяването на рекламацията от потребителя.

(3) След изтичането на срока по ал. 2 потребителят има право да развали договора и да му бъде възстановена заплатената сума или да иска намаляване на цената на потребителската стока съгласно чл. 114.

(4) Привеждането на потребителската стока в съответствие с договора за продажба е безплатно за потребителя. Той не дължи разходи за експедиране на потребителската стока или за материали и труд, свързани с ремонта ѝ, и не трябва да понася значителни неудобства.

(5) Потребителят може да иска и обезщетение за претърпените вследствие на несъответствието вреди.

Чл. 114. (1) При несъответствие на потребителската стока с договора за продажба и когато потребителят не е удовлетворен от решаването на рекламацията по чл. 113, той има право на избор между една от следните възможности:

1. разваляне на договора и възстановяване на заплатената от него сума;
2. намаляване на цената.

(2) Потребителят не може да претендира за възстановяване на заплатената сума или за намаляване цената на стоката, когато търговецът се съгласи да бъде извършена замяна на потребителската стока с нова или да се поправи стоката в рамките на един месец от предявяване на рекламацията от потребителя.

(3) Търговецът е длъжен да удовлетвори искане за разваляне на договора и да възстанови заплатената от потребителя сума, когато след като е удовлетворил три рекламации на потребителя чрез извършване на ремонт на една и съща стока, в рамките на срока на гаранцията по чл. 115, е налице следваща поява на несъответствие на стоката с договора за продажба.

(4) (Предишна ал. 3 - ДВ, бр. 61 от 2014 г., в сила от 25.07.2014 г.) Потребителят не може да претендира за разваляне на договора, ако несъответствието на потребителската стока с договора е незначително.

Чл. 115. (1) Потребителят може да упражни правото си по този раздел в срок до две години, считано от доставянето на потребителската стока.

(2) Срокът по ал. 1 спира да тече през времето, необходимо за поправката или замяната на потребителската стока или за постигане на споразумение между продавача и потребителя за решаване на спора.

(3) Упражняването на правото на потребителя по ал. 1 не е обвързано с никакъв друг срок за предявяване на иск, различен от срока по ал. 1.

IAN: 421900_2201

 тел.: 0800 12220
(безплатно от цялата страна)
info@kaufland.bg

DELTA-SPORT HANDELSKONTOR GMBH

Wragekamp 6 • DE-22397 Hamburg
GERMANY

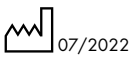

Delta-Sport-Nr.: FP-11241

06.07.2022 / PM 12:37

IAN 421900_2201

10 