



## SKI- UND SNOWBOARDHELM SP-52V

**D**  
**SKI- UND SNOWBOARDHELM SP-52V**  
Gebrauchsanleitung

**CZ**  
**HELMA NA LYŽE A SNOWBOARD SP-52V**  
Navod k použití

**HR**  
**KACIGA ZA SKIJANJE I SNOWBOARD SP-52V**  
Upute za uporabu

**GB**  
**SKI- AND SNOWBOARD HELMET SP-52V**  
Owner's manual

**RO**  
**CASCĂ DE SCHI ȘI SNOWBOARD SP-52V**  
Modul de utilizare

**BG**  
**КАСКА ЗА СКИ И СНУБОРД SP-52V**  
Упътване за употреба

**PL**  
**KASK NARCIARSKI I SNOWBOARDOWY SP-52V**  
Instrukcja użycowania

**SK**  
**LYŽIARSKA A SNOWBOARDOVÁ PRILBA SP-52V**  
Navod aa použítie

- D** Klappen Sie vor dem Lesen die Seite mit den Abbildungen aus und machen Sie sich anschließend mit allen Funktionen des Gerätes vertraut.
- GB** Before reading, unfold the page containing the illustrations and familiarise yourself with all functions of the device.
- PL** Przed przeczytaniem proszę rozłożyć stronę z ilustracjami, a następnie proszę zapoznać się z wszystkimi funkcjami urządzenia.
- CZ** Před čtením si otevřete stranu s obrázky a potom se seznámte se všemi funkcemi přístroje.
- RO** Înainte de a citi instrucțiunile, priviți imaginile și familiarizați-vă cu toate funcțiile aparatului.
- SK** Pred čítaním si odklopte stranu s obrázkami a potom sa oboznámte so všetkými funkciami prístroja.
- HR** Prije nego što pročitate tekst, otvorite stranicu sa slikama i upoznajte se na osnovu toga sa svim funkcijama uređaja.
- BG** Преди да прочетете отворете страницата с фигурите и след това се запознайте с всички функции на уреда.

Service Adresse:  
**SPEQ GmbH**  
Tannbachstr. 10  
D-73635 Steinenberg  
Hotline: 00800 30 777 999  
Email: service@speq.de

Prüfinstitut:  
**TÜV SÜD Product Service GmbH**  
Ridlerstr. 65,  
D-80339 München  
Germany

Stand der Information -  
Status of information - Status  
informacii - Stav informací -  
Starea informațiilor - Stav  
informácií - Stanje informacija -  
Статус на информацията:  
05/2022

PSA-Verordnung 2016/425  
EN 1077:2007



D	Gebrauchsanleitung	14 - 23
GB	Owner's Manual	24 - 33
PL	Instrukcja użycowania	34 - 43
CZ	Navod k použití	44 - 53
RO	Modul de utilizare	54 - 63
SK	Navod aa použítie	64 - 73
HR	Upute za uporabu	74 - 83
BG	Упътване за употреба	84 - 95

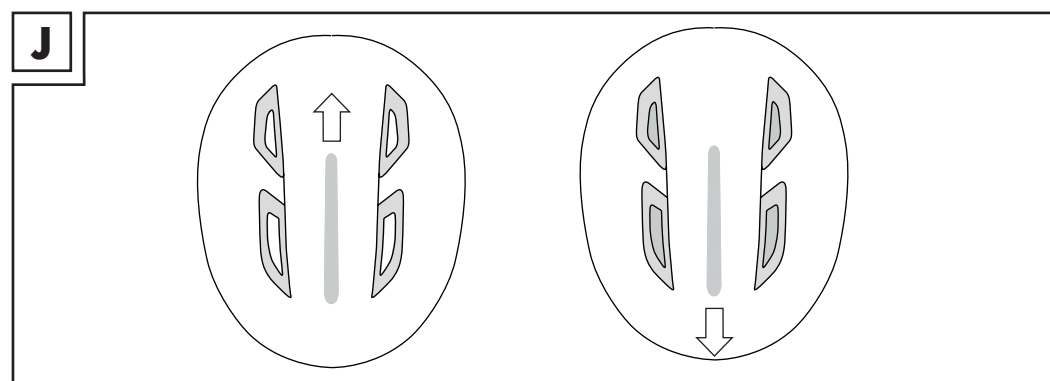
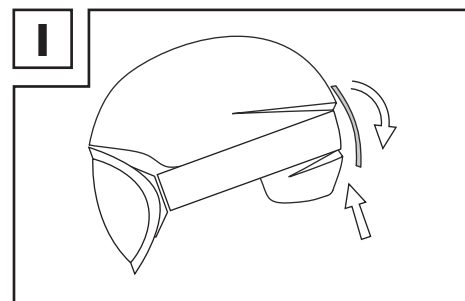
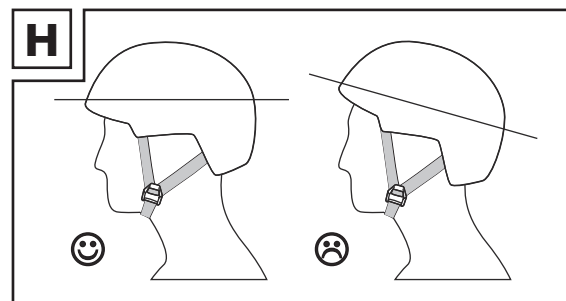
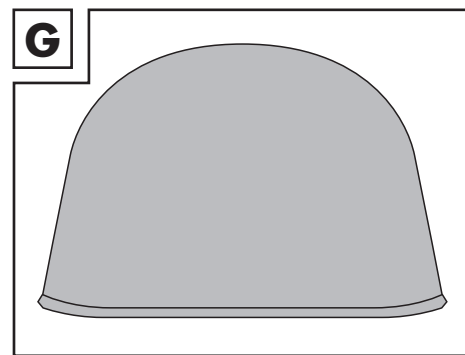
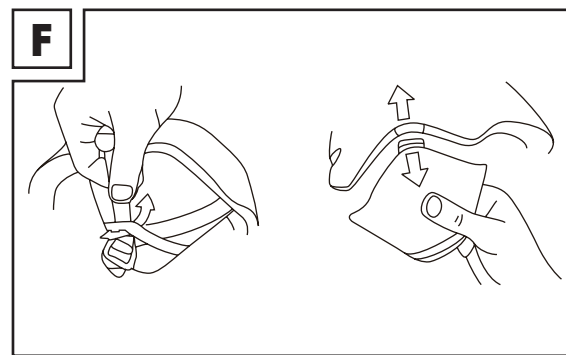
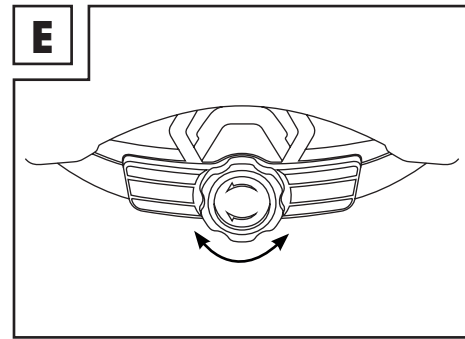
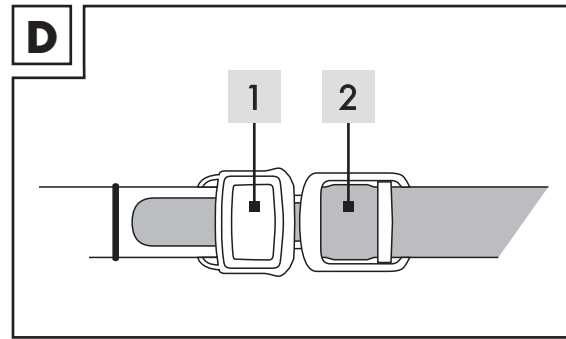
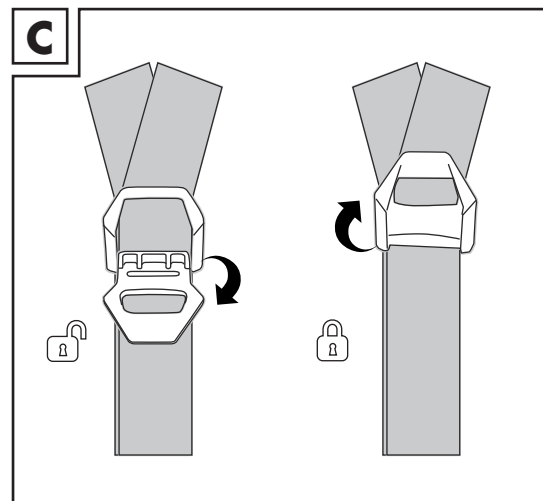
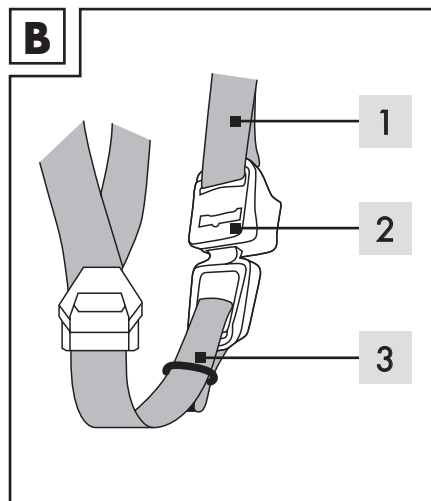
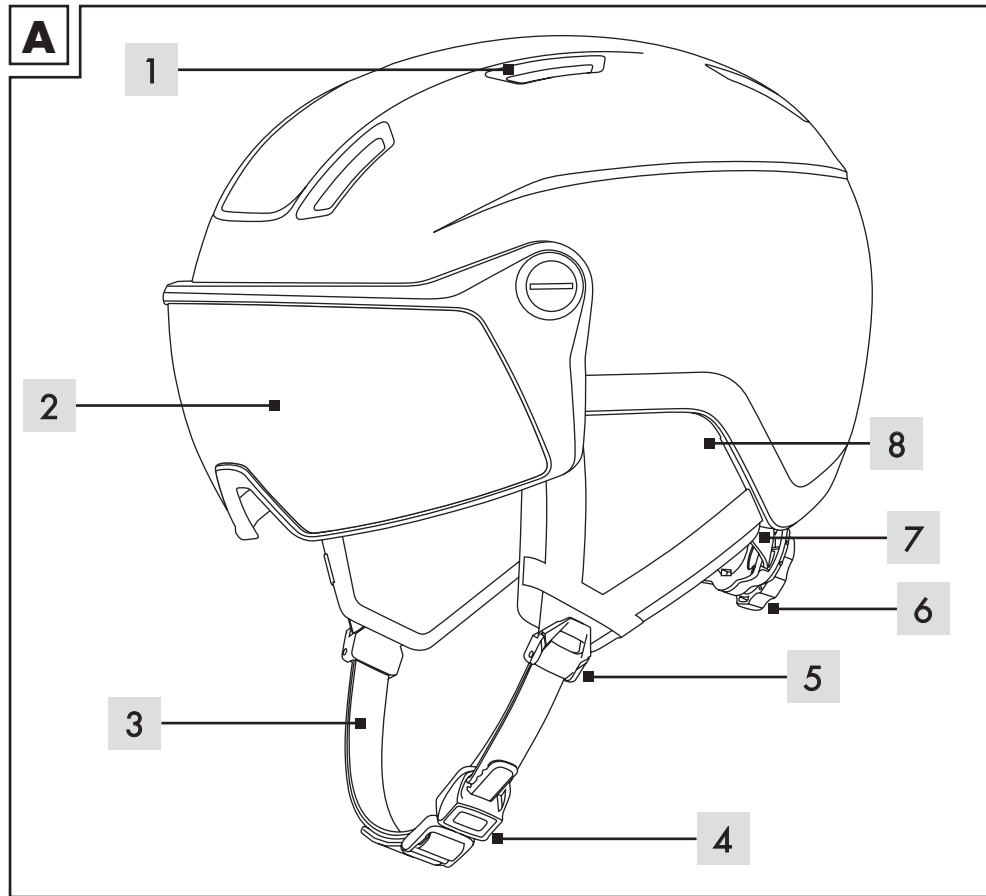

## Inhaltsverzeichnis

<b>Bestimmungsgemäße Verwendung</b>	<b>14</b>
<b>Zeichenerklärung</b>	<b>14</b>
<b>Lieferumfang / Zubehör</b>	<b>15</b>
<b>Teilebeschreibung / Teileliste</b>	<b>15</b>
<b>Technische Daten</b>	<b>16</b>
<b>Sicherheitshinweise</b>	<b>16</b>
<b>Benutzerhinweise</b>	<b>18</b>
Kinnriemen öffnen / schließen	18
Kinnriemen einstellen	18
Gurtverteiler einstellen	18
Ohrenpolster abnehmen / einsetzen	18
Einstellung des Einhand-Größenverstellungssystems	19
Die richtige Helmposition	19
Visier/Skibrille anbringen	19
Belüftung einstellen	19
<b>Wartung / Reinigung / Aufbewahrung</b>	<b>20</b>
Reinigung	20
Innenpolster entfernen/einsetzen	20
Helm reinigen	20
Aufbewahrung	20
<b>Hinweise zur Entsorgung von Verpackung und Produkt</b>	<b>21</b>
<b>Konformitätserklärung</b>	<b>21</b>
<b>Garantie und Serviceabwicklung</b>	<b>22</b>

## Table of contents

<b>Intended use</b>	<b>24</b>
<b>Explanation of symbols</b>	<b>24</b>
<b>Scope of delivery / accessories</b>	<b>25</b>
<b>Parts description / parts list</b>	<b>25</b>
<b>Technical information</b>	<b>26</b>
<b>Safety instructions</b>	<b>26</b>
<b>User information</b>	<b>28</b>
Opening/closing the chinstrap	28
Adjusting the chinstrap	28
Adjusting the strap divider	28
Removing/attaching the ear padding	28
Operating the one-handed size adjustment system	29
The correct helmet position	29
Attaching the visor/ski goggles	29
Setting the ventilation	30
<b>Maintenance / cleaning / storage</b>	<b>30</b>
Cleaning	30
Removing/inserting the inner padding	30
Cleaning the helmet	30
Storage	30
<b>Notes on disposal</b>	<b>31</b>
<b>Declaration of conformity</b>	<b>31</b>
<b>Notes on warranty and service handling</b>	<b>32</b>

## Spis treści

<b>Zastosowanie zgodne z przeznaczeniem</b>	<b>34</b>
<b>Objaśnienie symboli</b>	<b>34</b>
<b>Zakres dostawy / wyposażenie dodatkowe</b>	<b>35</b>
<b>Opis części / Lista części</b>	<b>35</b>
<b>Dane techniczne</b>	<b>36</b>
<b>Wskazówki bezpieczeństwa</b>	<b>36</b>
<b>Instrukcje dla użytkowników</b>	<b>38</b>
Otwierania/zamykania paska podbródkowego	38
Regulacja paska podbródkowego	38
Regulacja rozdzielacza pasków	38
Zdejmowanie/wkładanie nakładek na uszy	39
Regulacja jednoręcznego systemu dopasowania rozmiaru	39
Prawidłowa pozycja kasku	39
Zamocowanie wizjera/gogli narciarskich	39
Regulacja wentylacji	40
<b>Konserwacja / czyszczenie / przechowywanie</b>	<b>40</b>
Czyszczenie	40
Wyjmowanie/wkładanie wewnętrznej wyściółki	40
Czyszczenie kasku	40
Przechowywanie	40
<b>Uwagi dotyczące utylizacji opakowań i produktu</b>	<b>41</b>
<b>Deklaracja zgodności</b>	<b>41</b>
<b>Gwarancja i obsługa serwisowa</b>	<b>42</b>

## Obsah

<b>Použití ke stanovenému účelu</b>	<b>44</b>
<b>Vysvětlení značek</b>	<b>44</b>
<b>Rozsah dodávky / příslušenství</b>	<b>45</b>
<b>Popis / seznam dílů</b>	<b>45</b>
<b>Technické údaje</b>	<b>46</b>
<b>Bezpečnostní pokyny</b>	<b>46</b>
<b>Uživatelské pokyny</b>	<b>48</b>
Rozepnutí/zapnutí řemínku pod bradou	48
Nastavení řemínku pod bradou	48
Nastavení rozdvojky řemínku	48
Vyjmutí/vložení chráničů uší	48
Nastavení systému seřízení velikosti jednou rukou	49
Správná poloha helmy	49
Přípevnění zorníku / lyžařských brýlí	49
Nastavení odvětrávání	49
<b>Údržba / čištění / skladování</b>	<b>50</b>
Čištění	50
Vyjmutí/čištění vnitřního polstrování	50
Čištění helmy	50
Skladování	50
<b>Informace o likvidaci obalu a produktu</b>	<b>51</b>
<b>Prohlášení o shodě</b>	<b>51</b>
<b>Záruční a servisní podpora</b>	<b>52</b>

## Cuprins

<b>Utilizarea conform destinației</b>	<b>54</b>
<b>Explicarea simbolurilor</b>	<b>54</b>
<b>Livrare / accesorii</b>	<b>55</b>
<b>Descrierea componentelor / lista de componente</b>	<b>55</b>
<b>Specificații tehnice</b>	<b>56</b>
<b>Indicații privind siguranța</b>	<b>56</b>
<b>Instrucțiuni de utilizare</b>	<b>58</b>
Deschiderea/închiderea curelelor pentru bărbie	58
Reglarea curelei pentru bărbie	58
Reglarea cataramii curelei	58
Detașarea/introducerea bureților pentru urechi	59
Reglarea sistemului de ajustare a mărimii cu o singură mână	59
Poziția corectă a căștii	59
Montajul vizierei/ochelarilor de schi	59
Reglarea sistemului de aerisire	60
<b>Întreținere / curățare / depozitare</b>	<b>60</b>
Curățare	60
Îndepărtarea/introducerea bureților interiori	60
Curățarea căștii	60
Depozitare	60
<b>Mențiuni privind eliminarea produsului</b>	<b>61</b>
<b>Declarație de conformitate</b>	<b>61</b>
<b>Garanție și service</b>	<b>62</b>

## Obsah

<b>Použitie v súlade s určením</b>	<b>64</b>
<b>Vysvetlenie značiek</b>	<b>64</b>
<b>Rozsah dodávky / Príslušenstvo</b>	<b>65</b>
<b>Popis dielov / Zoznam dielov</b>	<b>65</b>
<b>Technické údaje</b>	<b>66</b>
<b>Bezpečnostné pokyny</b>	<b>66</b>
<b>Pokyny pre používateľa</b>	<b>68</b>
Otvorenie/uzamknutie podbradných remienkov	68
Nastavenie podbradného remienka	68
Nastavenie rozdeľovača popruhov	68
Odobratie/nasadenie náušníkov	69
Nastavenie jednoručného systému prestavenia veľkosti	69
Správna poloha prilby	69
Nasadenie priesozru/lyžiarskych okuliarov	69
Nastavenie ventilácie	70
<b>Údržba / čistenie / uschovanie</b>	<b>70</b>
Čistenie	70
Odstránenie/čistenie vnútorného čalúnenia	70
Čistenie prilby	70
Uschovanie	70
<b>Pokyny k likvidácii</b>	<b>71</b>
<b>Vyhlásenie o zhode</b>	<b>71</b>
<b>Záruka a servis</b>	<b>72</b>

## Sadržaj

<b>Namjenska upotreba</b>	<b>74</b>
<b>Objašnjenje crteža</b>	<b>74</b>
<b>Opseg isporuke / pribor</b>	<b>75</b>
<b>Opis dijelova / popis dijelova</b>	<b>75</b>
<b>Tehnički podaci</b>	<b>76</b>
<b>Sigurnosne napomene</b>	<b>76</b>
<b>Upute za korisnike</b>	<b>78</b>
Otvaranje/zatvaranje remena za bradu	78
Podešavanje remena za bradu	78
Podešavanje razdjelnika remena	78
Uklanjanje/podešavanje jastučića za uši	79
Podešavanje sustava za namještanje veličine jednom rukom	79
Ispravan položaj kacige	79
Pričvršćivanje vizira / skijaških naočala	79
Podešavanje ventilacije	80
<b>Održavanje / čišćenje / skladištenje</b>	<b>80</b>
Čišćenje	80
Uklanjanje/umetanje podstave	80
Čišćenje kacige	80
Skladištenje	80
<b>Napomene o zbrinjavanju</b>	<b>81</b>
<b>Izjava o sukladnosti</b>	<b>81</b>
<b>Jamstvo i tijek servisa</b>	<b>82</b>

## Съдържание

<b>Употреба по предназначение</b>	<b>84</b>
<b>Обяснение на символите</b>	<b>84</b>
<b>Обхват на доставката / принадлежности</b>	<b>85</b>
<b>Описание на частите / Списък на частите</b>	<b>85</b>
<b>Технически данни</b>	<b>86</b>
<b>Указания за безопасност</b>	<b>86</b>
<b>Указания за потребителя</b>	<b>88</b>
Отваряне/затваряне на каишки	88
Регулиране на каишка	88
Нагласяне на регулатора на каишката	88
Сваляне/регулиране на подложки за уши	88
Настройване на системата за регулиране на размера с помощта на една ръка	89
Правилната позиция на каската	89
Прикрепяне на визьор/очила за ски	89
Настройване на вентилацията	90
<b>Поддръжка / Почистване / Съхранение</b>	<b>90</b>
Почистване	90
Премахване/поставяне на вътрешни подложки	90
Почистване на каска	90
Съхранение	90
<b>Указания за изхвърляне на опаковката и продукта</b>	<b>91</b>
<b>Декларация за съответствие</b>	<b>91</b>
<b>Гаранция и сервизно обслужване</b>	<b>92</b>



## Allgemeines

### Bedienungsanleitung lesen und aufbewahren

#### Liebe Kundin, lieber Kunde!

Wir freuen uns, dass Sie sich für eines unserer hochwertigen Produkte entschieden haben, welche streng nach den aktuell gültigen Sicherheitsnormen hergestellt und zertifiziert wurden.

Machen Sie sich vor dem ersten Gebrauch mit dem Produkt vertraut. Lesen Sie hierzu aufmerksam die Bedienungsanleitung und die Sicherheitshinweise. Benutzen Sie dieses Produkt nur wie beschrieben und für die angegebenen Einsatzbereiche. Bewahren Sie diese Anleitung gut auf. Händigen Sie alle Unterlagen bei Weitergabe des Produkts an Dritte ebenfalls mit aus.

#### Bestimmungsgemäße Verwendung

Dieser Artikel ist für alpine Skiläufer und Snowboarder gefertigt. Er ist nicht geeignet für andere Sportarten oder Motorradfahrer.

#### Zeichenerklärung

Die folgenden Symbole und Signalwörter werden in dieser Bedienungsanleitung, auf dem Produkt oder auf der Verpackung verwendet.

 Konformitätserklärung (siehe Kapitel "Konformitätserklärung"): Mit diesem Symbol gekennzeichnete Produkte erfüllen alle anzuwendenden Gemeinschaftsvorschriften des Europäischen Wirtschaftsraums.



Bedienungsanleitung beachten



Herstellungsdatum (Monat/Jahr)



Verfallsdatum (Monat/Jahr)



Helmgewicht



Das Siegel Geprüfte Sicherheit (GS-Zeichen) bescheinigt, dass ein Produkt den Anforderungen des deutschen Produktsicherheitsgesetzes (ProdSG) entspricht. Das GS-Zeichen zeigt an, dass bei bestimmungsgemäßer Verwendung und bei vorhersehbarer Fehlanwendung des gekennzeichneten Produkts die Sicherheit und Gesundheit des Nutzers nicht gefährdet sind.



Handwäsche



Nicht bleichen



Nicht im Wäschetrockner trocknen



Nicht bügeln



Nicht trockenreinigen

### Klasse B

Helme der Klasse A und der Klasse B sind für Skiläufer, Snowboarder und ähnliche Gruppen. Helme der Klasse A bieten verhältnismäßig mehr Schutz. Helme der Klasse B können mehr Belüftung und besseres Hören bieten, schützen aber einen kleineren Bereich des Kopfes und geben ein geringeres Maß an Durchdringungsfestigkeit.

## Lieferumfang / Zubehör

- 1 x Ski- und Snowboardhelm
- 1 x Skihelmbeutel
- 1 x Gebrauchsanweisung

## Teilebeschreibung / Teileliste (Abb. A)

1. Ventilationssystem
2. Visier
3. Kinnriemen
4. Mehrstufiger Sicherheitsrasterverschluss
5. Gurtverteiler
6. Größenverstellsystem
7. Nackenpolster
8. Ohrenpolster

## Technische Daten

Modell: SP-52V

Artikelnummer: 391308

Größe: M/L (54 - 58 cm), L/XL (58 - 61 cm)

Herstelldatum (Monat/Jahr): 05/2022

Verfallsdatum (Monat/Jahr): 05/2027

## Sicherheitshinweise



### Verletzungsgefahr!

**Wichtig: Lesen Sie die Gebrauchsanweisung sorgfältig und bewahren Sie sie unbedingt auf! Bei unsachgemäßem Umgang mit dem Produkt können Sie sich verletzen.**

- **ACHTUNG!** Ein Helm kann den Träger nicht vor allen Unfällen schützen.
- **ACHTUNG!** Verwenden Sie nur einen Helm, der richtig passt und fest sitzt. Wenn der Helm nicht richtig passt, kann er bei einem Unfall verrutschen und seine Schutzwirkung verlieren.
- Verwenden Sie den Helm in der dafür vorgesehenen Position (Abb. H).
- Schließen Sie vor jeder Fahrt den Verschluss am Kinnriemen (Abb. D).
- Tragen Sie unter dem Helm keine Mützen oder sonstige Kopfbedeckungen.
- Wechseln und entsorgen Sie den Helm nach einem Aufprall. Dies gilt auch bei einem leichten Aufprall ohne sichtbare Schäden.
- Der Helm muss auch ersetzt werden, wenn er nicht mehr richtig passt oder spätestens 5 Jahre nach Herstellungsdatum auch wenn keine Beschädigungen feststellbar sind.
- Eine Veränderung oder Entfernung von Originalteilen des Helmes kann die Schutzwirkung extrem beeinträchtigen. Der Helm darf nicht verändert werden, um Zusätze in einer nicht vom Hersteller empfohlenen Weise anzubringen.
- Versuchen Sie mit beiden Händen, den Helm nach links und rechts zu drehen. Sitzt der Helm korrekt, bewegt sich die Haut Ihrer Schläfen mit.
- Versuchen Sie mit beiden Händen, den Helm so weit wie möglich nach hinten und nach vorne herunterzuziehen. Der Helm sitzt nicht korrekt, wenn Sie ihn in so weit vorschieben können, dass Ihr Sichtfeld beeinträchtigt wird, bzw. so weit zurückschieben können, dass Ihre Stirn freiliegt.

- Überprüfen Sie vor jeder Benutzung, ob der Helm korrekt sitzt, die Kinnriemen fest anliegen, richtig angepasst und geschlossen sind.
  - Wenn Sie den Helm nicht so anpassen können, dass er mit geschlossenem Verschluss nur unwesentlich nach vorne oder nach hinten geschoben werden kann, benutzen Sie den Helm nicht. Ersetzen Sie diesen durch ein Modell in einer anderen Größe. Probieren Sie beim Kauf unbedingt verschiedene Größen aus.
  - Testen Sie vor dem Gebrauch das integrierte Visier.
- Sowohl bei einem sehr schweren Aufprall als auch bei einem Unfall mit niedriger Geschwindigkeit oder Intensität, können ernsthafte Kopfverletzungen verursacht werden oder sogar tödlich ausgehen. Dabei kann es passieren, dass der Helm den Fahrer nicht effektiv vor Kopfverletzungen schützt. Fahren Sie deshalb stets vorsichtig.



### **Lebensgefahr!**

- Dieser Helm sollte nicht von Kindern beim Klettern oder anderen Aktivitäten verwendet werden, wenn ein Risiko besteht, sich zu strangulieren/hängen zu bleiben, wenn sich das Kind mit dem Helm verfängt.



### **Erstickungsgefahr!**

**ACHTUNG!** Kinder können an Plastikfolien ersticken.

- Lassen Sie Kinder nicht mit der Verpackungsfolie spielen. Die Verpackung ist kein Kinderspielzeug.



### **Beschädigungsgefahr!**

**ACHTUNG!** Unsachgemäßer Umgang mit dem Helm kann zu Beschädigungen des Helms führen.

- In regelmäßigen Abständen muss der Helm auf sichtbare Mängel überprüft werden.
- Bringen Sie keine Farbe oder Aufkleber auf dem Helm an.

## Benutzerhinweise

### Kinnriemen öffnen/schließen (Abb. D)

Um den Kinnriemen zu öffnen, drücken Sie auf den mehrstufigen Sicherheitsrasterverschluss (1) und ziehen den Steg (2) heraus. Um den Kinnriemen zu schließen, stecken Sie den Steg in den mehrstufigen Sicherheitsrasterverschluss und lassen diesen in einer für Sie angenehmen Weite einrasten.



**Bei einem Unfall mit einem offenen oder falsch eingestellten Gurtverteiler und Kinnriemen kann der Helm verrutschen und seine Schutzwirkung verlieren!**



**Überprüfen Sie vor jeder Fahrt, ob der Kinnriemen korrekt eingestellt und geschlossen ist!**

### Kinnriemen einstellen (Abb. B)

Überprüfen Sie vor jeder Fahrt, ob der Kinnriemen korrekt eingestellt ist.

- Der Kinnriemen (1) ist ordnungsgemäß eingestellt, wenn er sowohl komfortabel als auch fest sitzt und Sie beim Öffnen des Mundes einen leichten Druck verspüren. Der Verschluss (2) darf nicht auf dem Kinn oder dem Kieferknochen aufliegen.
- Ist der Kinnriemen (1) zu locker, muss er mit Hilfe der Windung (3) am Verschluss (2) nachgezogen werden.
- Ist der Kinnriemen (1) zu eng, muss er ebenfalls mit Hilfe der Windung (3) am Verschluss (2) gelockert werden.



**Überprüfen Sie vor jeder Fahrt, ob der Gurtverteiler korrekt eingestellt und geschlossen ist!**

### Gurtverteiler einstellen (Abb. C)

- Öffnen Sie den Gurtverteiler.
- Der Gurtverteiler muss so positioniert werden, dass die Riemen straff aber bequem sitzen. Der Gurtverteiler muss unterhalb des Ohres sitzen, die Riemen dürfen nicht die Ohren bedecken.
- Schließen Sie den Gurtverteiler.

### Ohrenpolster abnehmen/einsetzen (Abb. F)

1. Ziehen Sie zunächst die Kinnriemen aus den Schlaufen an den Ohrpolstern.
2. Ziehen Sie die Ohrenpolster vorsichtig und gerade aus den Schnappverschlussnuten heraus.
3. Setzen Sie die Ohrenpolster ein, indem Sie den Tab an der Basis der Ohrenpolster vorsichtig in die Nut an der Helmseite drücken. Die weiche Seite der Ohrenpolster zeigt dabei nach innen.
4. Fädeln Sie die Kinnriemen wieder durch die Schlaufen an den Ohrpolstern.

## Einstellung des Einhand – Größenverstellsystems (Abb. E)

Das integrierte Größenverstellsystem lässt sich mittels eines Drehknopfes stufenlos am Hinterkopf verstellen:

- kleiner = nach rechts drehen
- größer = nach links drehen

## Die richtige Helmposition (Abb. H)











- Der Helm muss immer waagrecht auf Ihrem Kopf sitzen.
- Sitzt der Helm zu weit vorne, kann Ihre Sicht beeinträchtigt werden.
- Sitzt der Helm zu weit hinten, ist Ihre Stirn nicht ausreichend geschützt.

## Skibrille anbringen (Abb. I)

1. Um eine Skibrille anzubringen, öffnen Sie die Lasche an der Rückseite des Helms.
2. Setzen Sie die Skibrille auf und führen Sie das Band um den Helm.
3. Schließen Sie anschließend die Lasche, um das Band am Helm zu befestigen.

## Visier

Das mittelstark getönte Glas ist für normales Licht und bewölkte Wetterverhältnisse geeignet (Filterkategorie S2). Überprüfen Sie das Visier (Abb. A, 2) regelmäßig auf Mängel. Sollte sich das Visier gelockert haben, können Sie dieses mit einem geeigneten Werkzeug an den seitlichen Schrauben wieder festziehen. Die Transmissionskurve kann bei der Service-Hotline angefordert werden.

Kat.	Beschreibung	Anwendungs- bereich	Bereich für den Lichttransmissionsgrad
0 	Farblos/Leicht getönt		80 - 100
1 	Leicht getönt		43 - 80
2 	mittelstark getönt		18 - 43
3 	dunkel getönt		8 - 18
4 	sehr dunkel getönt; nicht ver- kehrstauglich  		3 - 8

## Belüftung einstellen (Abb. J)

1. Schieben Sie den Regler nach hinten, um die Lüftungsschlitze zu öffnen und die Belüftung zu erhöhen
2. Schieben Sie den Regler nach vorne, um die Lüftungsschlitze zu schließen und die Belüftung zu verringern.

## Wartung/Reinigung/Aufbewahrung

**HINWEIS:** Unsachgemäßer Umgang mit dem Helm kann zu Beschädigungen des Helms führen.

### Reinigung:

#### WARNHINWEIS!

- Der Helm darf nicht mit kohlenwasserstoffhaltigen Lösungs- oder Reinigungsmitteln in Kontakt kommen.
- Auch Aufkleber können Lösungsmittel enthalten und dadurch die Schutzschicht des Helmes beschädigen.
- Zur Reinigung nur Wasser und milde Seife verwenden.

### Innenpolster entfernen/einsetzen

1. Lösen Sie den Klettverschluss und nehmen Sie das Innenpolster aus dem Helm.
2. Innenpolster mit lauwarmem Wasser und milder Seife reinigen und anschließend an der Luft trocknen lassen.
3. Setzen Sie das Innenpolster wieder ein.

### Helm reinigen

1. Reinigen Sie Ihren Helm nur mit lauwarmem Wasser, milder Seife und einem weichen Tuch.
2. Entnehmen Sie die Ohrenpolster zur Reinigung wie beschrieben.
3. Ohrenpolster mit lauwarmem Wasser und milder Seife reinigen und anschließend an der Luft trocknen lassen.

### Aufbewahrung

- Lassen Sie Ihren Helm nach jedem Gebrauch an der Luft trocknen.
- Bewahren Sie den Helm nicht in der Nähe von Heiz- und Wärmequellen auf (z.B. hinter Glasscheiben in einem Auto). Hohe Temperaturen, bereits ab 60°C, können den Helm ernsthaft beschädigen. Unebene Helmoberfläche und Bläschenbildung sind Anzeichen einer solchen Beschädigung.
- Bewahren Sie den Helm im mitgelieferten Skihelmbeutel (Abb. G) auf.

## Hinweise zur Entsorgung von Verpackung und Produkt



### Erstickungsgefahr

**ACHTUNG!** Kinder können an Plastikfolien ersticken. Lassen Sie Ihre Kinder nicht mit der Verpackungsfolie spielen. Die Verpackung ist kein Kinderspielzeug.

### Verpackung entsorgen

Entsorgen Sie die Verpackung sortenrein. Geben Sie Pappe und Karton zum Altpapier, Folien in die Wertstoffsammlung.

### Produkt entsorgen

- Die Entsorgung des Produkts muss über einen zugelassenen Entsorgungsbetrieb oder über eine kommunale Entsorgungseinrichtung entsprechend den in Ihrem Land gültigen Gesetzen und Bestimmungen erfolgen. (Anwendbar in der Europäischen Union und anderen europäischen Staaten mit Systemen zur getrennten Sammlung von Wertstoffen).
- Geben Sie das Gerät an einer Verwertungsstelle ab. Die verwendeten Kunststoff- und Metallteile können sortenrein getrennt werden und so einer Wiederverwertung zugeführt werden. Fragen Sie hierzu Ihren lokalen Müllentsorger oder unser Service-Center.
- Die Entsorgung Ihrer defekten, eingesendeten Geräte führen wir kostenlos durch.

## Konformitätserklärung

Die EU-Konformitätserklärung kann bei folgender Adresse angefordert werden:  
SPEQ GmbH, Tannbachstraße 10, 73635 Steinenberg/DEUTSCHLAND

### Prüfinstitut

TÜV SÜD Product Service GmbH, Ridlerstr. 65, D-80339 München, DEUTSCHLAND

Die vollständige Konformitätserklärung finden Sie unter  
[www.speq.de/konformitaetserklaerung](http://www.speq.de/konformitaetserklaerung)

## Garantie und Serviceabwicklung

### Sehr geehrte Kundin, sehr geehrter Kunde,

Sie erhalten auf dieses Gerät 3 Jahre Garantie ab Kaufdatum.

Im Falle von Mängeln dieses Produkts stehen Ihnen gegen den Verkäufer des Produkts gesetzliche Rechte zu. Diese gesetzlichen Rechte werden durch unsere im Folgenden dargestellte Garantie nicht eingeschränkt.

### Garantiebedingungen

Die Garantiefrist beginnt mit dem Kaufdatum. Bitte bewahren Sie den Original Kassenbon gut auf. Dieser wird als Nachweis für den Kauf benötigt. Tritt innerhalb von drei Jahren ab dem Kaufdatum dieses Produkts ein Material- oder Fabrikationsfehler auf, wird das Produkt von uns – nach unserer Wahl – für Sie kostenlos repariert, ersetzt, oder der Kaufpreis erstattet. Diese Garantieleistung setzt voraus, dass innerhalb der Drei-Jahres-Frist das defekte Gerät und der Kaufbeleg (Kassenbon) vorgelegt und schriftlich kurz beschrieben wird, worin der Mangel besteht und wann er aufgetreten ist.

Wenn der Defekt von unserer Garantie gedeckt ist, erhalten Sie das reparierte oder ein neues Produkt zurück. Mit Reparatur oder Austausch des Produkts beginnt kein neuer Garantiezeitraum.

### Garantiezeit und gesetzliche Mängelansprüche

Die Garantiezeit wird durch die Gewährleistung nicht verlängert. Dies gilt auch für ersetzte und reparierte Teile. Eventuell schon beim Kauf vorhandene Schäden und Mängel müssen sofort nach dem Auspacken gemeldet werden. Nach Ablauf der Garantiezeit anfallende Reparaturen sind kostenpflichtig.

### Garantieumfang

Das Gerät wurde nach strengen Qualitätsrichtlinien sorgfältig produziert und vor Auslieferung gewissenhaft geprüft. Die Garantieleistung gilt für Material- oder Fabrikationsfehler. Diese Garantie erstreckt sich nicht auf Produktteile, die normaler Abnutzung ausgesetzt sind und daher als Verschleißteile angesehen werden können oder für Beschädigungen an zerbrechlichen Teilen, z. B. Schalter, Akkus oder die aus Glas gefertigt sind. Diese Garantie verfällt, wenn das Produkt beschädigt, nicht sachgemäß benutzt oder gewartet wurde. Für eine sachgemäße Benutzung des Produkts sind alle in der Bedienungsanleitung aufgeführten Anweisungen genau einzuhalten. Verwendungszwecke und Handlungen, von denen in der Bedienungsanleitung abgeraten oder vor denen gewarnt wird, sind unbedingt zu vermeiden. Das Produkt ist lediglich für den privaten und nicht für den gewerblichen Gebrauch bestimmt. Bei missbräuchlicher und unsachgemäßer Behandlung, Gewaltanwendung und bei Eingriffen, die nicht von unserer autorisierten Service-Niederlassung vorgenommen wurden, erlischt die Garantie.

## Abwicklung im Garantiefall

Um eine schnelle Bearbeitung Ihres Anliegens zu gewährleisten, folgen Sie bitte den folgenden Hinweisen:

- Bitte halten Sie für alle Anfragen den Kassenschein und die Artikelnummer (IAN 391308\_2201) als Nachweis für den Kauf bereit.
- Die Artikelnummer entnehmen Sie bitte dem Typenschild am Produkt, einer Gravur am Produkt, dem Titelblatt Ihrer Anleitung (unten links) oder dem Aufkleber auf der Rück- oder Unterseite des Produktes.
- Sollten Funktionsfehler oder sonstige Mängel auftreten kontaktieren Sie zunächst die nachfolgend benannte Serviceabteilung **telefonisch** oder per **E-Mail**.
- Ein als defekt erfasstes Produkt können Sie dann unter Beifügung des Kaufbelegs (Kassenschein) und der Angabe, worin der Mangel besteht und wann er aufgetreten ist, für Sie portofrei an die Ihnen mitgeteilte Service Anschrift übersenden.

Auf [www.kaufland.com/manual](http://www.kaufland.com/manual) können Sie diese und viele weitere Handbücher herunterladen. Mit diesem QR-Code gelangen Sie direkt auf unsere internationale Seite ([www.kaufland.com/manual](http://www.kaufland.com/manual)). Mit Klick auf das entsprechende Land gelangen Sie auf die nationale Übersicht unserer Handbücher. Mittels der Eingabe der Artikelnummer (IAN) 391308\_2201 können Sie Ihre Bedienungsanleitung öffnen.



---

### Serviceadresse:

SPEQ GmbH  
Tannbachstr. 10  
73635 Steinenberg/DEUTSCHLAND  
Email: [service@speq.de](mailto:service@speq.de)

Service-Hotline: 00800 30 777 999  
(kostenfrei)

Bitte Anruf vor Einsendung  
8:00 Uhr – 17:00 Uhr

### SKI- UND SNOWBOARD- HELM

Modell: SP-52V  
Marke: Newcential

## General Information

### Read the instructions for use carefully

#### Dear customer!

We are pleased that you have chosen our high-quality products, which are strictly produced and certified according to current valid safety standards.

Familiarise yourself with the product before use. Read the instruction manual and the safety information carefully. Only use this product as described and for the indicated areas of use. Please store this manual safely. Please hand over all the documentation when passing this product to third parties.

#### Intended use

This product has been manufactured for alpine skiers and snowboarders. It is not suitable for other sport types or motorcyclists.

#### Explanation of symbols

The following symbols and signal words are used in these operating instructions, on the product or on the packaging.

 Declaration of conformity (see "Declaration of conformity" chapter): Products marked with this symbol comply with all applicable Community regulations for the European Economic Area.

 Observe operating instructions

 Date of manufacture (month/year)

 Expiry date (month/year)

 Helmet weight



The "Tested Safety" seal (GS mark) certifies that a tested product meets the requirements of the German Product Safety Act. The GS mark indicates that the safety and health of persons are not endangered when used as intended or in a foreseeable manner.



Wash by hand



Do not bleach



Do not tumble dry



Do not iron



Do not dry clean

### Class B

Class A and class B helmets are for skiers, snowboarders and similar groups. Class A helmets offer proportionately greater protection. Class B helmets can offer more ventilation and make it easier to hear, but protect a smaller area of the head and provide a lower degree of penetration resistance.

## Scope of delivery / accessories

- 1x Ski- and snowboard helmet
- 1x Ski helmet bag
- 1x Instruction manual

## Parts description / parts list (Fig. A)

1. Ventilation system
2. Visor
3. Chinstrap
4. Multi-level safety snap-in fastener
5. Strap divider
6. Size adjustment system
7. Neck padding
8. Ear padding

## Technical information

Model: SP-52V

Article number: 391308

Size: M/L (54 - 58 cm), L/XL (58 - 61 cm)

Date of manufacture (month/year): 05/2022

Expiry date (month/year) 05/2027

## Safety instructions



### Risk of injury!

**Important: Carefully read the instructions for use and be sure to keep them in a safe place! You may be injured if the product is handled improperly.**

- **ATTENTION!** A helmet cannot protect the wearer from all accidents.
- **ATTENTION!** Only use a helmet that fits you correctly and sits firmly. If the helmet does not fit, it can slip during an accident and lose its protective effect.
- Use the helmet in the intended position (Fig. H)
- Close the fastener at the chinstrap before every trip (Fig. D).
- Do not wear a hat or other head covering underneath the helmet.
- Replace and dispose of the helmet after an impact. This also applies if the impact was minor and you cannot see any damage.
- The helmet must also be replaced if it no longer fits or 5 years after the date of manufacture at the latest, even if no damage can be observed.
- Changing or removing original parts of the helmet can drastically affect its protective function. The helmet may not be changed to make any additions which are not recommended by the manufacturer.
- Try to turn the helmet to the left and right using both hands. If the helmet is sitting correctly, the skin on your temples will also move.
- Using both hands, try to pull the helmet back and forward as far as you can. The helmet is not sitting correctly if you can pull it forward enough for your field of vision to be affected, or back enough to leave your forehead exposed.

- Before each use, check that the helmet is sitting correctly, the chin-strap is firm, adjusted correctly and fastened.
- If you cannot adjust the helmet so that it can only be pulled forward or backward by an insignificant degree with the fastener closed, do not use the helmet. Replace it with a model in a different size. Make sure to try different sizes when buying it.
- Test the integrated visor before use.

Serious head injuries or even death may be caused during very severe impacts as well as during impacts at low speed or intensity. It may be the case that the helmet does not effectively protect the wearer from head injuries. For this reason, you should always be careful.



### **Danger to life!**

- This helmet should not be used by children while climbing or doing other activities when there is a risk of strangulation/hanging if the child gets trapped with the helmet.



### **Danger of choking!**

**ATTENTION!** Children may choke on the film packaging.

- Do not let children play with the film packaging. The packaging is not a toy.



### **Risk of damage!**

**ATTENTION!** Improper handling of the helmet may lead to damage to the helmet.

- The helmet must be checked periodically for visible defects.
- Do not paint the helmet or affix stickers to it.

## User information

### Opening/closing the chinstrap (Fig. D)

To open the chinstrap, press on the multi-level safety snap-in fastener (1) and pull out the bar (2). To close the chinstrap, insert the bar into the multi-level safety snap-in fastener and allow this to click into place at a width that feels comfortable.



**If you are in an accident with the strap divider and chinstrap open or incorrectly adjusted, the helmet may slip and lose its protective effect!**



**Before each trip, check that the chinstrap is correctly adjusted and fastened!**

### Adjusting the chinstrap (Fig. B)

Before each trip, check that the chinstrap is correctly adjusted.

- The chinstrap (1) is adjusted correctly when it is comfortable and secure and you feel a light pressure when you open your mouth. The fastener (2) should not be on the chin or jaw.
- If the chinstrap (1) is too loose, it must be tightened with the buckle (3) on the fastener (2).
- If the chinstrap (1) is too tight, it must be loosened with the buckle (3) on the fastener (2).



**Before each trip, check that the strap divider is correctly adjusted and fastened!**

### Adjusting the strap divider (Fig. C)

- Open the strap divider.
- The strap divider must be positioned in such a way that the straps are tight but comfortable. The strap divider must be placed under the ears, the straps should not cover the ears.
- Close the strap divider.

### Removing/attaching the ear padding (Fig. F)

1. First, pull the chinstrap out of the loops on the ear padding.
2. Carefully pull the ear padding straight out of the snap lock grooves.
3. Attach the ear padding by carefully pressing the tab at the base of the ear padding into the groove on the side of the helmet. The soft side of the ear padding should face inward.
4. Thread the chinstrap back through the loops on the ear padding.

## Operating the one-handed size adjustment system (Fig. E)

The integrated size adjustment system can be adjusted freely with a turning knob on the back of the head:

- Smaller = turn clockwise
- Larger = turn anticlockwise

## The correct helmet position (Fig. H)











- The helmet must always sit horizontally on your head.
- If the helmet is too far forward, this can impair your vision.
- If the helmet is too far back, your forehead is not sufficiently protected.

## Attaching the ski goggles (Fig. I)

1. To attach the ski goggles, open the flap at the back of the helmet.
2. Put the ski goggles in place and pull the band around the helmet.
3. Then, do up the flap to fasten the band to the helmet.

## Visor

The medium-tinted glass is suitable for normal light and cloudy weather conditions (filter category S2). Check the visor (Fig. A, 2) regularly for defects. If the visor has become loose, you can tighten this again by using a suitable tool on the screws at the side. You can request the transmission curve by calling the service hotline.

Cat.	Description	Area of use	Light transmission
0 	Colourless/slightly tinted		80 - 100
1 	Slightly tinted		43 - 80
2 	Moderately tinted		18 - 43
3 	Darkly tinted		8 - 18
4 	Very dark tint (not suitable for driving and road use) 		3 - 8

## Setting the ventilation (Fig. J)

1. Push the adjuster back to open the air slots and increase ventilation.
2. Push the adjuster forward to close the air slots and reduce ventilation.

## Maintenance / cleaning / storage

**NOTE:** Improper handling of the helmet may lead to damage to the helmet.

### Cleaning:

#### WARNING!

- The helmet must not come into contact with solvents or cleaning agents which contain hydrocarbons.
- The helmet must not come into contact with solvents or cleaning agents which contain hydrocarbons.
- When cleaning, use only water and mild soap.

### Removing/inserting the inner padding

1. Loosen the Velcro and remove the inner padding from the helmet.
2. Wash the inner padding with lukewarm water and mild soap and then leave to air dry.
3. Re-insert the inner padding.

### Cleaning the helmet

1. Wash your helmet only with lukewarm water, mild soap and a soft cloth.
2. Remove the ear padding for cleaning as described.
3. Wash the ear padding with lukewarm water and mild soap and then leave to air dry.

### Storage

- Leave your helmet to air dry after every use.
- Do not store the helmet near sources of heat (e.g. behind panes of glass in a car). High temperatures from 60°C can seriously damage the helmet. Uneven helmet surfaces and air bubbles are signs of this kind of damage.
- Store your helmet in the ski helmet bag supplied (Fig. G).

## Notes on disposal



### Danger of choking

**ATTENTION!** Children may choke on the film packaging. Do not let children play with the film packaging. The packaging is not a toy.

### Disposing of the packaging

Sort and dispose of the packaging according to type. Put cardboard and boxes with the waste paper, plastic films with the recyclables collection.

### Disposing of the product

- The product must be disposed of through an authorised waste disposal company or a municipal waste disposal facility in accordance with the laws and regulations in force in your country. (Applicable in the European Union and other European states with systems for the separate collection of recyclables).
- Take the product to a recycling centre. The plastic and metal parts used can be recycled separately. Consult your local waste disposal company or our service centre.
- We can dispose of the defective products you send to us free of charge.

## Declaration of conformity

The EU declaration of conformity can be requested from the following address:  
SPEQ GmbH, Tannbachstraße 10, 73635 Steinenberg/GERMANY

### Testing institute

TÜV SÜD Product Service GmbH, Ridlerstr. 65, 80339 München, GERMANY

You can find the complete declaration of conformity at  
[www.speq.de/konformitaetserklaerung](http://www.speq.de/konformitaetserklaerung)

## Notes on warranty and service handling

### Dear customer,

The product was produced with great care and under continuous quality control. Speq GmbH gives private end customers a three-year guarantee on this product from the date of purchase (guarantee period) in accordance with the following provisions.

### Warranty conditions

The warranty period starts from the date of purchase. Please keep the original receipt in a safe place. This is required as proof of purchase. If a material or manufacturing defect occurs within three years from the date of purchase of this product, we will - at our option - repair or replace the product for you free of charge or refund the purchase price. This warranty service requires that within the three-year period, the defective device and the proof of purchase (receipt) are submitted and briefly described in writing what the defect is and when it occurred. If the defect is covered by our warranty, you will receive the repaired or a new product back. Repair or replacement of the product does not start a new warranty period.

### Warranty period and statutory claims for defects

The warranty period is not extended by the warranty. This also applies to replaced and repaired parts. Any damage and defects already present at the time of purchase must be reported immediately after unpacking. Repairs required after the expiration of the warranty period are subject to a charge.

### Warranty scope

The device was carefully produced according to strict quality guidelines and conscientiously tested before delivery. Warranty coverage applies to defects in materials or workmanship. This warranty does not cover product parts that are subject to normal wear and tear and can therefore be considered wear parts or for damage to fragile parts, e.g. switches, batteries or that are made of glass. This warranty is void if the product is damaged, improperly used or maintained. For proper use of the product, all the instructions given in the operating manual must be strictly observed. Uses and actions advised against or warned against in the operating instructions must be avoided at all costs. The product is intended for private use only and not for commercial use. Abusive and improper handling, use of force and interventions not carried out by our authorized service branch will void the warranty.

## Handling in case of warranty

In order to ensure a quick processing of your request, please follow the following instructions:

- For all inquiries, please have the receipt and item number (IAN 391308\_2201) ready as proof of purchase.
- Please refer to the type plate on the product, an engraving on the product, the title page of your manual (bottom left) or the sticker on the back or bottom of the product for the article number.
- If functional errors or other defects occur, first contact the service department named below by **telephone** or **e-mail**.
- If the product is found to be defective, you can send it free of charge to the service address provided by you, enclosing the receipt and stating what the defect is and when it occurred.

On [www.kaufland.com/manual](http://www.kaufland.com/manual) you can download these and many more manuals, product videos and installation software. This QR code will take you directly to our international page ([www.kaufland.com/manual](http://www.kaufland.com/manual)) and by entering the item number (IAN) 391308\_2201 you can open your user manual.



---

### Manufacturer service address:

SPEQ GmbH  
Tannbachstr. 10  
73635 Steinenberg/GERMANY  
Email: [service@speq.de](mailto:service@speq.de)

Service-Hotline: 00800 30 777 999  
(toll free)

Please call us before sending the product  
8:00 h – 17:00 h

### Ski- and snowboard helmet

Model: SP-52V  
Brand: Newcential

## Informacje ogólne

### Przeczytaj i zachowaj instrukcję obsługi

#### Szanowny Kliencie!

Cieszymy się, że wybrałeś jeden z naszych wysokiej jakości produktów, które zostały wyprodukowane i certyfikowane zgodnie z aktualnie obowiązującymi normami bezpieczeństwa.

Przed pierwszym użyciem zapoznaj się z produktem. Należy dokładnie zapoznać się z instrukcją obsługi i zasadami bezpieczeństwa. Produkt ten należy stosować wyłącznie zgodnie z opisem i przeznaczeniem. Instrukcję należy przechowywać w bezpiecznym miejscu. Wraz z przekazaniem produktu osobom trzecim, należy pamiętać o przekazaniu wszystkich dokumentów.

#### Zastosowanie zgodne z przeznaczeniem

Artykuł ten został stworzony z myślą o narciarzach i snowboardzistach. Nie nadaje się do uprawiania innych sportów ani dla motocyklistów.

#### Objaśnienie symboli

W niniejszej instrukcji obsługi, na produkcie lub na jego opakowaniu używane są następujące symbole i słowa sygnalizacyjne.



Deklaracja zgodności (patrz rozdział "Deklaracja zgodności"): Wyroby oznaczone tym symbolem są zgodne z wszystkimi obowiązującymi przepisami Wspólnoty Europejskiej w Europejskim Obszarze Gospodarczym.



Przestrzeganie instrukcji obsługi



Data produkcji (miesiąc/rok)



Data ważności (miesiąc/rok)



Ciężar kasku



Znak "Sprawdzone bezpieczeństwo" (znak GS) poświadczają, że testowany produkt spełnia wymagania niemieckiej ustawy o bezpieczeństwie produktów. Znak GS oznacza, że bezpieczeństwo i zdrowie osób nie są zagrożone, gdy są używane zgodnie z przeznaczeniem lub w sposób możliwy do przewidzenia.



Mycie ręczne



Nie wybielać



Nie suszyć w suszarce bębnowej



Nie prasować



Nie czyścić na sucho

### Klasa B

Kaski klasy A i klasy B są przeznaczone dla narciarzy, snowboardzistów i podobnych grup. Kaski klasy A zapewniają stosunkowo większą ochronę. Kaski klasy B zapewniają lepszą wentylację i lepszą słyszalność, ochraniają jednak mniejszą powierzchnię głowy i mają niższy poziom odporności na przenikanie.

## Zakres dostawy / wyposażenie dodatkowe

- 1 x Kask narciarski i snowboardowy
- 1 x torba na kask narciarski
- 1 x instrukcja obsługi

## Opis części / lista części (rys. A)

1. System wentylacji
2. Wizjer
3. Pasek podbródkowy
4. Wielostopniowy zatrząsk bezpieczeństwa
5. Rozdzielacz pasków
6. System regulacji rozmiaru
7. Poduszka na szyję
8. Nakładki na uszy

## Dane techniczne

Model: SP-52V

Numer artykułu: 391308

Rozmiar: M/L (54 - 58 cm), L/XL (58 - 61 cm)

Data produkcji (miesiąc/rok): 05/2022

Data ważności (miesiąc/rok): 05/2027

## Wskazówki bezpieczeństwa



### Niebezpieczeństwo obrażeń!

**Ważne: Przeczytaj uważnie instrukcję obsługi i zachowaj ją!**  
**Niewłaściwe obchodzenie się z produktem może spowodować obrażenia ciała.**

- **UWAGA!** Kask nie może chronić użytkownika przed wszystkimi wypadkami.
- **UWAGA!** Używaj tylko kasku, który jest odpowiednio dopasowany i ściśle przylega. Jeżeli kask nie jest prawidłowo dopasowany, może się zsunąć i stracić swoje właściwości ochronne podczas wypadku.
- Używaj kasku w wyznaczonej pozycji (rys. H).
- Przed każdym zjazdem zamknij zapięcie na pasku podbródkowym (rys. D).
- Pod kaskiem nie należy nosić czapek ani innych nakryć głowy.
- Po uderzeniu kask należy wymienić i zutylizować. Dotyczy to również drobnych uderzeń bez widocznych uszkodzeń.
- Kask należy wymienić, gdy już nie pasuje i nie później niż 5 lat od daty produkcji, nawet jeżeli niewidoczne są żadne uszkodzenia.
- Modyfikacja lub usunięcie oryginalnych części kasku może w znacznym stopniu pogorszyć jego działanie ochronne. Kask nie może być modyfikowany w celu dodania do niego dodatków w sposób niezalecany przez producenta.
- Spróbuj obrócić kask w lewo i w prawo, używając obu rąk. Jeżeli kask jest prawidłowo dopasowany, skóra na skroniach porusza się wraz z nim.
- Obiema rękami staraj się ściągnąć kask jak najdalej do tyłu i do przodu. Kask nie jest prawidłowo dopasowany, jeżeli można go przesunąć do przodu na tyle, aby zasłonić pole widzenia, lub do tyłu na tyle, aby odsłonić czoło.

- Przed każdym użyciem kasku należy sprawdzić, czy jest on prawidłowo dopasowany, czy paski podbródkowe są napięte, właściwie wyregulowane i zapięte.
  - Jeżeli nie można wyregulować kasku w taki sposób, aby przy zamkniętym zapięciu można go było tylko nieznacznie przesunąć do przodu lub do tyłu, nie należy go używać. Należy wymienić go na model w innym rozmiarze. Podczas zakupu bezwzględnie należy przymierzać różne rozmiary.
  - Przed użyciem należy przetestować zintegrowany wizjer.
- Zarówno w przypadku bardzo silnego uderzenia, jak i upadku przy niskiej prędkości lub o niskiej intensywności, może dojść do poważnych obrażeń głowy, a nawet do śmierci. W rezultacie kask może nie uchronić skutecznie rowerzysty przed urazami głowy. Dlatego należy zawsze jeździć ostrożnie.



### **Zagrożenie dla życia!**

- Ten kask nie powinien być używany przez dzieci do wspinaczki lub innych zajęć, podczas których, w przypadku zaplątania się dziecka w kask istnieje ryzyko uduszenia/powieszenia.



### **Niebezpieczeństwo uduszenia!**

**UWAGA!** Dzieci mogą zadławić się folią z tworzywa sztucznego.

- Nie pozwalać dzieciom bawić się folią opakowaniową. Opakowanie nie jest zabawką dla dzieci.



### **Ryzyko uszkodzenia!**

**UWAGA!** Nieprawidłowe obchodzenie się z kaskiem może spowodować jego uszkodzenie.

- W regularnych odstępach czasu kask należy sprawdzić pod kątem usterek.
- Na kasku nie należy umieszczać naklejek i nie kolorować go.

## Instrukcje dla użytkowników

### Otwierania/zamykania paska podbródkowego (rys. D)

Aby otworzyć pasek podbródkowy, należy nacisnąć wielostopniowy zatrzask bezpieczeństwa (1) i wyciągnąć pręt (2). Aby zamknąć pasek podbródkowy, należy włożyć pasek do wielostopniowego zatrzasku bezpieczeństwa i pozwolić mu się zablokować na wygodnej dla Ciebie szerokości.



**W razie wypadku z otwartym lub nieprawidłowo wyregulowanym rozdzielnikiem pasków i paskiem podbródkowym kask może się ześlizgnąć i stracić swoje właściwości ochronne!**



**Przed każdym zjazdem należy sprawdzić, czy pasek podbródkowy jest prawidłowo wyregulowany i zapięty!**

### Regulacja paska podbródkowego (rys. B)

Przed każdym zjazdem należy sprawdzić, czy pasek podbródkowy jest prawidłowo wyregulowany.

- Pasek podbródkowy (1) jest prawidłowo wyregulowany, gdy jest zarówno wygodny, jak i napięty, a podczas otwierania ust odczuwalny jest lekki nacisk. Zamknięcie (2) nie może opierać się na podbródku lub kościach szczęki.
- Jeżeli pasek podbródkowy (1) jest zbyt luźny, należy go zacisnąć za pomocą spiralki (3) umieszczonej na zamknięciu (2).
- Jeżeli pasek podbródkowy (1) jest zbyt ciasny, należy go poluzować za pomocą spiralki (3) umieszczonej na zamknięciu (2).



**Przed każdym zjazdem należy sprawdzić, czy rozdzielnik pasków jest prawidłowo wyregulowany i zamknięty!**

### Regulacja rozdzielnika pasków (rys. C)

- Otworzyć rozdzielnik pasków
- Rozdzielnik pasków należy ustawić tak, aby paski były napięte, ale wygodne. Rozdzielnik pasków musi znajdować się poniżej ucha, paski nie mogą zakrywać uszu
- Zamknąć rozdzielnik pasków.

## Zdejmowanie/wkładanie nakładek na uszy (rys. F)

Najpierw należy wyciągnąć paski podbródka z pętli z nakładek na uszach.

1. Nakładki na uszy wyciągać ostrożnie i prosto z rowków zatrzaskowych.
2. Nakładki na uszy należy wkładać delikatnie wciskając wypustkę u podstawy nakładek w rowek z boku kasku. Miękką stronę nakładek na uszy jest skierowana do wewnątrz.
3. Należy przełożyć paski podbródka z powrotem przez pętle z nakładek na uszy.

## Regulacja jednoręcznego systemu dopasowania rozmiaru (rys. E)

Zintegrowany system regulacji rozmiaru można płynnie regulować z tyłu głowy za pomocą pokręta:

- Mniejszy = obróć w prawo
- Większy = obróć w lewo

## Prawidłowa pozycja kasku (rys. H)





- Kask zawsze musi leżeć poziomo na głowie.
- Jeżeli kask jest osadzony zbyt daleko z przodu, może pogorszyć widoczność.
- Jeżeli kask jest osadzony zbyt daleko z tyłu, czoło nie jest wystarczająco chronione.

## Mocowanie gogli narciarskich (rys. I)

1. Aby zamocować gogle narciarskie, należy otworzyć zatrzask z tyłu kasku.
2. Załóż gogle narciarskie i poprowadź pasek wokół kasku.
3. Następnie zamknij zatrzask, aby przymocować pasek do kasku.

## Wizjer

Średnio przyciemniane szkło jest odpowiednie dla normalnego oświetlenia i pochmurnych warunków pogodowych (kategoria filtra S2). Należy regularnie sprawdzać, czy wizjer (rys. A, 2) nie jest uszkodzony. Jeżeli wizjer poluzował się, można go ponownie dokręcić za pomocą odpowiedniego narzędzia do śrub bocznych. Krzywą transmisji można uzyskać na infolinii serwisowej.

Kat.	Opis	Zakres zastosowania	Zakres dla stopnia transmisji światła
0	bezbabarne/ lekko przyciemniane		80 - 100
1	lekko przyciemniane		43 - 80
2	średnio przyciemniane		18 - 43
3	mocno przyciemniane		8 - 18
4	bardzo mocno przyciemniane: nie służą do użycia w ruchu drogowym		3 - 8

## Wyregulować wentylację (rys. J)

1. Przesunąć suwak do tyłu, aby otworzyć otwory wentylacyjne i zwiększyć wentylację
2. Przesunąć element sterujący do przodu, aby zamknąć otwory wentylacyjne i ograniczyć wentylację.

## Konserwacja / czyszczenie / przechowywanie

**WSKAZÓWKA:** Nieprawidłowe obchodzenie się z kaskiem może spowodować jego uszkodzenie.

### Czyszczenie:

#### **OSTRZEŻENIE!**

- Kask nie może mieć kontaktu z rozpuszczalnikami ani środkami czyszczącymi zawierającymi węglowodory.
- Naklejki również mogą zawierać rozpuszczalniki i w ten sposób uszkadzać warstwę ochronną kasku.
- Do czyszczenia należy używać wyłącznie wody i łagodnego mydła.

### Wymywanie/wkładanie wewnętrznej wyściółki

1. Należy poluzować zapięcie na rzepy i wyjąć wewnętrzną wyściółkę z kasku.
2. Wewnętrzną wyściółkę należy czyścić letnią wodą z dodatkiem łagodnego mydła, a następnie pozostawić do wyschnięcia na powietrzu.
3. Wymienić wewnętrzną wyściółkę.

### Czyszczenie kasku

1. Kask należy czyścić wyłącznie letnią wodą, łagodnym mydłem i miękką ściereczką.
2. W celu wyczyszczenia nakładek na uszy należy je zdjąć zgodnie z opisem.
3. Należy wyczyścić nakładki na uszy letnią wodą i łagodnym mydłem, a następnie zacczekać, aż wyschną na powietrzu.

### Przechowywanie

- Po każdym użyciu kask należy pozostawić do wyschnięcia na powietrzu.
- Nie należy przechowywać kasku w pobliżu źródeł ciepła (np. za szybą samochodu). Wysokie temperatury, nawet od 60°C, poważnie mogą uszkodzić kask. Nierówna powierzchnia kasku i pęcherze są oznakami takiego uszkodzenia.
- Kask należy przechowywać w otrzymanej torbie na kask narciarski (rys. G).

## Uwagi dotyczące utylizacji opakowań i produktu



### Uwagi dotyczące utylizacji

**UWAGA!** Dzieci mogą zadławić się folią z tworzywa sztucznego. Nie pozwalać dzieciom bawić się folią opakowaniową. Opakowanie nie jest zabawką dla dzieci.

### Utylizacja opakowań

Opakowania należy utylizować zgodnie z ich rodzajem. Tekturę i karton należy wrzucać do pojemnika na makulaturę, a folię do pojemnika na surowce wtórne.

### Utylizacja produktu

- Produkt należy utylizować za pośrednictwem autoryzowanego zakładu utylizacji odpadów lub zakładu utylizacji odpadów komunalnych zgodnie z prawem i przepisami obowiązującymi w danym kraju. (Dotyczy Unii Europejskiej i innych krajów europejskich, w których obowiązują systemy selektywnej zbiórki surowców wtórnych).
- Produkt należy oddać do punktu skupu surowców wtórnych. Stosowane części plastikowe i metalowe można podzielić ze względu na ich rodzaj. W celu utylizacji należy się zwrócić do miejscowego przedsiębiorstwa utylizacji odpadów lub do naszego Centrum Serwisowego.
- Uszkodzone, zwrócone sprzęty są przez nas bezpłatnie utylizowane.

## Deklaracja zgodności

Deklarację zgodności UE można uzyskać pod następującym adresem:  
SPEQ GmbH, Tannbachstraße 10, 73635 Steinenberg/NIEMCY

### Instytut badawczy

TÜV SÜD Product Service GmbH, Ridlerstr. 65, D-80339 München, NIEMCY

Pełną deklarację zgodności można znaleźć na stronie  
[www.speq.de/konformitaetserklaerung](http://www.speq.de/konformitaetserklaerung)

## Gwarancja i obsługa serwisowa

### Drogi Kliencie,

Na niniejsze urządzenie jest udzielana 3-letnia gwarancja obowiązująca od dnia jego zakupu. W przypadku usterki niniejszego produktu kupującemu przysługują wobec jego sprzedawcy stosowne ustawowe prawa gwarancyjne. Poniżej opisana gwarancja nie ogranicza tych ustawowych praw przysługujących kupującemu.

### Warunki gwarancyjne

Okres obowiązywania gwarancji rozpoczyna w dniu zakupu produktu. Oryginał dokumentu zakupu należy przechowywać w bezpiecznym miejscu. Ten dokument będzie potrzebny, jako potwierdzenie dokonanego zakupu. Jeżeli w przeciągu trzech lat od daty zakupu niniejszego produktu pojawi usterka w produkcie lub usterka produkcyjna, to produkt, wg naszego wyboru, zostanie bezpłatnie naprawiony lub wymieniony. Niniejsze świadczenie gwarancyjne zakłada, że uszkodzone urządzenie oraz dokument potwierdzający zakup (paragon kasowy) zostaną przedłożone w przeciągu trzech lat. Do urządzenia i dowodu zakupu należy dołączyć także krótki opis usterki oraz podać moment jej wystąpienia. Jeżeli usterka jest objęta naszą gwarancją, to kupujący otrzyma z powrotem naprawiony lub nowy produkt. Zgodnie z art. 581 §1 niemieckiego kodeksu cywilnego wraz z wymianą produktu lub jego istotnej części rozpoczyna się nowy okres gwarancyjny.

### Okres obowiązywania gwarancji i prawne roszczenia związane z wystąpieniem usterki

Wraz z wymianą urządzenia lub jego istotnej części, zgodnie z obowiązującym Kodeksem Cywilnym Art. 581 §1, okres gwarancji rozpoczyna się na nowo. Ewentualne stwierdzone przy zakupie uszkodzenia i usterki należy zgłosić natychmiast po rozpakowaniu produktu. Naprawy dokonywane po upływie okresu obowiązywania gwarancji płatne.

### Zakres gwarancji

Urządzenie wyprodukowano zgodnie surowymi przepisami dotyczącymi jakości i dokładnie skontrolowano przed opuszczeniem zakładu produkcyjnego. Świadczenie gwarancyjne obejmuje zarówno usterki materiałowe, jak i usterki powstałe podczas produkcji. Niniejsza gwarancja nie obejmuje części eksploatacyjnych, które są narażone na normalne zużycie, oraz uszkodzeń części kruchych, np. włącznika, akumulatorów, żarówki czy innych części wykonanych ze szkła. Niniejsza gwarancja traci swoją ważność w przypadku nieprawidłowego użytkowania lub serwisowania produktu. W celu zagwarantowania prawidłowego użytkowania produktu należy dokładnie stosować się do wszystkich wskazówek zawartych w instrukcji obsługi. Należy bezwzględnie unikać sposobów użycia oraz działań, które się odradza lub przed którymi ostrzega się w instrukcji obsługi. Produkt jest przeznaczony wyłącznie do prywatnego użytkowania i nie jest przeznaczony do specjalistycznych zastosowań. Gwarancja wygasa w przypadku niezgodnego z przeznaczeniem i nieprawidłowego użytkowania, stosowania siły oraz w przypadku ingerencji w produkt, których nie przeprowadziło nasze autoryzowane centrum serwisowe

## Opracowywanie reklamacji objętych gwarancją

Aby zapewnić szybkie opracowanie reklamacji, należy się zastosować do następujących wskazówek:

- W przypadku wszystkich zapytań należy mieć przygotowany numer artykułu (IAN 391308\_2201) oraz paragon kasowy potwierdzający dokonanie zakupu.
- Numery artykułów znajdują się na tabliczce znamionowej, w grawerowanych oznaczeniach, na stronie tytułowej instrukcji (na dole po lewej) lub na naklejce z tyłu lub na spodzie urządzenia.
- W przypadku wystąpienia usterek w działaniu lub pozostałych usterek należy w pierwszej kolejności skontaktować się **telefonicznie** lub za pomocą **poczty elektronicznej** z poniżej podanym centrum serwisowym
- Następnie zarejestrowany jako uszkodzony produkt można przesłać nieodpłatnie wraz z potwierdzeniem zakupu (paragon kasowy) i informacją opisującą usterkę i moment jej wystąpienia na podany kupującemu adres serwisu.

Na stronie [www.kaufland.com/manual](http://www.kaufland.com/manual) można pobrać niniejszą instrukcję i wiele innych, filmy na temat produktów oraz odpowiednie oprogramowanie. Posługując się tym kodem QR można przejść bezpośrednio do naszej międzynarodowej strona do ([www.kaufland.com/manual](http://www.kaufland.com/manual)) i otworzyć instrukcję obsługi, wprowadzając numer artykułu (IAN) 391308\_2201.



---

### Adres serwisu:

SPEQ GmbH  
Tannbachstr. 10  
73635 Steinenberg/NIEMCY  
E-mail: [service@speq.de](mailto:service@speq.de)

Infolinia serwisowa: 00800 30 777 999  
(bezpłatnie)

Przed wysłaniem prosimy o kontakt  
telefoniczny  
8:00-17:00

### Kask narciarski i snowboardowy

Model: SP-52V  
Marka: Newcential

## Všeobecné informace

### Přečtěte si a uschovejte návod k obsluze

### Vážení zákazníci!

Jsm rádi, že jste si vybrali některý z našich kvalitních produktů, které byly vyrobeny a certifi kované striktně v souladu s aktuálně platnými bezpečnostními normami.

Před prvním použitím se s produktem seznámte. Pozorně si přečtěte návod k obsluze a bezpečnostní pokyny. Tento produkt používejte pouze tak, jak je popsáno, a pro specifi kované oblasti použití. Uschovejte si prosím tento návod. Při předávání produktu třetím osobám předejte také všechny příslušné podklady.

### Použití ke stanovenému účelu

Tento výrobek je určen pro alpské lyžaře a snowboardisty. Není vhodný k jiným sportům ani k motocyklistice.

### Vysvětlení značek

V tomto návodu k použití, na produktu nebo na obalu se používají následující symboly a signální slova.



Prohlášení o shodě (viz kapitola „Prohlášení o shodě“): Produkty označené tímto symbolem vyhovují všem platným nařízením Společenství v Evropském hospodářském prostoru.



Dodržujte návod k obsluze



Datum výroby (měsíc/rok)



Datum vypršení platnosti (měsíc/rok)



Hmotnost helmy



Pečeř certifikované bezpečnosti „Geprüfte Sicherheit“ (značka GS) potvrzuje, že testovaný výrobek splňuje požadavky německého zákona o bezpečnosti výrobků. Značka GS znamená, že není ohrožena bezpečnost a zdraví lidí, pokud se výrobek používá podle určení nebo předvídatelným způsobem.



Ruční praní



Nebělit



Nesušit v sušičce



Nežehlit



Nečistit chemicky

## Třída B

Helmy třídy A a třídy B jsou pro lyžaře, snowboardisty a podobné skupiny. Helmy třídy A nabízejí relativně vyšší ochranu. Helmy třídy B mohou poskytnout lepší odvětrávání a lepší slyšitelnost, ochránějí ale menší plochu hlavy a mají nižší úroveň odolnosti proti průniku.

## Rozsah dodávky / příslušenství

- 1 x Helma na lyže a snowboard
- 1 x obal na lyžařskou helmu
- 1 x návod k použití

## Popis/seznam dílů (obr. A)

1. Odvětrávací systém
2. Zorník
3. Řemínek pod bradou
4. Vícetupňová bezpečnostní přezka
5. Rozdvojka řemínku
6. Systém seřazení velikosti
7. Polstrování v týlu
8. Chrániče uší

## Technické údaje

Model: SP-52V

Číslo výrobku: 391308

Velikost: M/L (54 - 58 cm), L/XL (58 - 61 cm)

Velikost (měsíc/rok): 05/2022

Datum propadnutí (měsíc/rok): 05/2027

## Bezpečnostní pokyny



### Nebezpečí úrazu!

**Důležité: Pozorně si přečtěte návod k použití a bezpodmínečně si jej uschovejte! Při nesprávné manipulaci s výrobkem se můžete zranit.**

- **POZOR!** Helma nemůže nositele ochránit před všemi nehodami.
- **POZOR!** Používejte pouze helmu, která správně a pevně sedí. Pokud helma nesedí správně, může při nehodě sklouznout a ztratit ochranný účinek.
- Helmu používejte v určené poloze (obr. H).
- Před každou jízdou si zapněte přezku na řemínku pod bradou (obr. D).
- Pod helmou nenoste čepici ani jinou pokrývku hlavy.
- Po nárazu helmu vyměňte a zlikvidujte. Totéž platí i pro menší náraz bez viditelného poškození.
- Helmu je nutno vyměnit také v případě, že již správně nesedí nebo nejpozději 5 let po datu výroby, a to i v případě, že nejsou zřejmá žádná poškození.
- Změna nebo odstranění originálních částí helmy může extrémně narušit její ochranný účinek. Není dovoleno upravovat helmu za účelem montáže příslušenství, které není doporučeno výrobcem.
- Oběma rukama se pokuste otočit helmou doleva a doprava. Pokud helma sedí správně, kůže na spáncích se pohybuje spolu s ní.
- Oběma rukama se pokuste natáhnout helmu co nejdále dozadu a dopředu. Helma nesedí správně, pokud ji můžete posunout tak daleko dopředu, aby vám bránila ve výhledu, nebo tak daleko dozadu, abyste měli odhalené čelo.

- Před každým použitím zkontrolujte, zda helma správně sedí, zda pevně doléhají řemínky pod bradou, jsou správně nastavené a zapnuté.
- Pokud nemůžete helmu nastavit tak, aby se dala se zapnutou přezkou posunout dopředu nebo dozadu jen minimálně, helmu nepoužívejte. Nahrad'te ji modelem jiné velikosti. Při koupi bezpodmínečně vyzkoušejte různé velikosti.
- Před použitím otestujte integrovaný zorník.

Velmi silný náraz i nehoda při nízké rychlosti nebo intenzitě mohou způsobit vážná poranění hlavy nebo dokonce smrt. Může se přitom stát, že helma jezdce účinně nechrání před poraněním hlavy. Jezděte proto vždy opatrně.



### **Ohrožení života!**

- Tuto helmu by nikdy neměly používat děti při lezení ani jiných aktivitách, při nichž existuje riziko uškrcení / uvíznutí ve visu, pokud se dítě helmou zachytí o jiný předmět.



### **Nebezpečí udušení!**

**POZOR!** Děti se mohou udusit plastovou fólií.

- Nenechte děti, aby si hrály s obalovou fólií správně. Obal není hračka.



### **Nebezpečí poškození!**

**POZOR!** Nesprávná manipulace s helmou může vést k jejímu poškození.

- V pravidelných intervalech je třeba kontrolovat, že helma nevykazuje viditelné nedostatky.
- Nelepte na helmu barvu ani nálepky.

## Uživatelské pokyny

### Rozepnutí/zapnutí řemínku pod bradou (obr. D)

Chcete-li řemínek pod bradou rozepnout, stiskněte vícestupňovou bezpečnostní přezku (1) a vytáhněte pásek (2). Chcete-li řemínek pod bradou zapnout, vložte pásek do vícestupňové bezpečnostní přezky a nechte ji zaklapnout na místo v takové šírce, která je vám pohodlná.



**Při nehodě s otevřenou nebo špatně nastavenou rozdvojkou řemínku a řemínkem pod bradou může helma sklouznout a ztratit tak svůj ochranný účinek!**



**Před každou jízdou zkontrolujte, zda je řemínek pod bradou správně nastaven a zapnut!**

### Nastavení řemínku pod bradou (obr. B)

Před každou jízdou zkontrolujte, zda je řemínek pod bradou správně nastaven.

- Řemínek pod bradou (1) je řádně nastaven, pokud sedí pohodlně a zároveň pevně a při otevření úst cítíte lehký tlak. Přezka (2) nesmí ležet na bradě ani na čelistní kosti.
- Pokud je řemínek pod bradou (1) příliš volný, je potřeba ho dotáhnout pomocí navíjení (3) na přezce (2).
- Pokud je řemínek pod bradou (1) příliš těsný, je potřeba ho uvolnit rovněž navíjením (3) na přezce (2).



**Před každou jízdou zkontrolujte, zda je rozdvojka řemínku správně nastavena a zapnuta!**

### Nastavení rozdvojkou řemínku (obr. C)

- Rozepněte rozdvojku řemínku.
- Rozdvojka řemínku musí být v takové poloze, aby byly řemínky napnuté, ale přitom seděly pohodlně. Rozdvojka řemínku musí sedět pod uchem, řemínky nesmí překrývat uši.
- Zapněte rozdvojku řemínku.

### Vyjmutí/vložení chráničů uší (obr. F)

1. Nejprve vytáhněte řemínky pod bradou z poutek na chráničích uší.
2. Opatrně a rovně vytáhněte chrániče uší z drážek zaklapávací spony.
3. Vložte chrániče uší opatrným zatlačením poutka na spodní části chráničů uší do drážky na boku helmy. Měkká strana chráničů uší přitom směřuje dovnitř.
4. Protáhněte řemínky pod bradou zpět poutky na chráničích uší.

## Nastavení systému seřízení velikosti jednou rukou (obr. E)

Integrovaný systém seřízení velikosti se dá plynule nastavit pomocí otočného kolečka v týlu:

- Zmenšení = otáčejte doprava
- Zvětšení = otáčejte doleva

## Správná poloha helmy (obr. H)











- Helma vám musí na hlavě sedět vždy vodorovně
- Sedí-li helma příliš vpředu, může dojít k omezení výhledu.
- Sedí-li helma příliš vzadu, není dostatečně chráněno vaše čelo.

## Přípevnění lyžařských brýlí (obr. I)

1. K přípevnění lyžařských brýlí rozepněte sponu na zadní straně helmy.
2. Nasadte lyžařské brýle a oviňte popruh kolem helmy.
3. Následně zapněte sponu, abyste popruh k helmě připevnili.

## Zorník

Středně zabarvené sklo je vhodné pro běžné světlo a zatažené počasí (kategorie filtru S2). Pravidelně kontrolujte zorník (obr. A, 2), zda nemá vady. Pokud se zorník uvolnil, můžete jej znovu utáhnout pomocí vhodného nástroje na bočních šroubech. Přenosovou křivku si lze vyžádat na servisní horké lince.

Kat.	Popis	Oblast použití	Oblast pro stupeň propustnosti světla
0 	Bezbarvé/ mírně tónované		80 - 100
1 	Mírně tónované		43 - 80
2 	Středně tónované		18 - 43
3 	Tmavě tónované		8 - 18
4 	Velmi tmavě tónované: nevhodné pro použití v silničním provozu!		3 - 8

## Nastavení odvětrávání (obr. J)

1. Posunutím regulátoru dozadu otevřete odvětrávací otvor a zvýšíte odvětrávání
2. Posunutím regulátoru dopředu zavřete odvětrávací otvor a snížíte odvětrávání.

## Údržba / čištění / skladování

**UPOZORNĚNÍ:** Nesprávná manipulace s helmou může vést k jejímu poškození.

### Čištění:

#### VÝSTRAŽNÉ UPOZORNĚNÍ!

- Helma nesmí přijít do styku s rozpouštědly nebo čisticími prostředky, které obsahují uhlovodíky.
- I nálepky mohou obsahovat rozpouštědla a poškodit tak ochrannou vrstvu helmy.
- K čištění používejte pouze vodu a jemné mýdlo.

#### Vyjmutí/čištění vnitřního polstrování

1. Uvolněte suchý zip a vyjměte vnitřní polstrování z helmy.
2. Vnitřní polstrování čistěte vlažnou vodou a jemným mýdlem a následně nechte uschnout na vzduchu.
3. Vložte vnitřní polstrování zpět.

#### Čištění helmy

1. Helmu čistěte jen vlažnou vodou, jemným mýdlem a měkkým hadříkem.
2. Vyjměte chrániče uší pro čištění podle popisu.
3. Chrániče uší čistěte vlažnou vodou a jemným mýdlem a následně nechte uschnout na vzduchu.

#### Skladování

- Po každém použití nechte helmu oschnout na vzduchu..
- Neskladujte helmu v blízkosti zdrojů tepla (např. za oknem v autě). Vysoké teploty, již od 60 °C, mohou helmu vážně poškodit. Znakem takového poškození je nerovný povrch helmy a vznik bublinek.
- Helmu skladujte v dodaném obalu na lyžařskou helmu (obr. G).

## Informace o likvidaci obalu a produktu



### Nebezpečí udušení

**POZOR!** Děti se mohou udusit plastovou fólií. Nenechte děti, aby si s obalovou fólií hrály. Obal není hračka.

### Likvidace obalu

Obal zlikvidujte a rozřídte podle typu. Lepenku a karton odevzdejte do sběrového papíru, fólie do sběru recyklovatelných materiálů.

### Likvidace výrobku

- Výrobek musí být zlikvidován prostřednictvím společnosti pověřené likvidací odpadu nebo prostřednictvím komunálního zařízení na likvidaci odpadu v souladu se zákony a předpisy platnými ve vaší zemi. (Platí v Evropské unii a dalších evropských zemích se systémem separovaného sběru recyklovatelných materiálů).
- Zařízení odevzdejte na recyklačním místě. Použité plastové a kovové části lze oddělit podle typu. Zeptejte se místní společnosti na likvidaci odpadu nebo našeho servisního střediska.
- Vadná zařízení, která nám zašlete, zdarma zlikvidujeme.

## Prohlášení o shodě

Prohlášení o shodě EU je možné vyžádat na této adrese:  
SPEQ GmbH, Tannbachstrasse 10, 73635 Steinberg/NĚMECKO

### Zkušební ústav

TÜV SÜD Product Service GmbH, Ridlerstr. 65, D-80339 Mnichov,, NĚMECKO

Kompletní prohlášení o shodě najdete na  
[www.speq.de/konformitaetserklaerung](http://www.speq.de/konformitaetserklaerung)

## Záruční a servisní podpora

### Vážení zákazníkú

na toto zařízení se vztahuje 3 letá záruka od data zakoupení. V případě vad tohoto výrobku máte zákonná práva vůči prodejci výrobku. Tato zákonná práva nejsou omezena naší zárukou uvedenou níže.

### Záruční podmínky

Záruční doba začíná běžet dnem nákupu. Originál účtenky si uschovejte. Jsou vyžadovány jako doklad o koupi. Pokud se do tří let od data zakoupení tohoto výrobku vyskytne materiálová nebo výrobní chyba, výrobek vám – dle vlastního uvážení – bezplatně opravíme, vyměníme nebo vrátíme kupní cenu. Tato záruka vyžaduje předložení vadného zařízení a dokladu o koupi (účtenka) ve tříleté lhůtě a krátký písemný popis povahy vady, včetně údaje, kdy se vyskytla. Pokud se na závadu vztahuje naše záruka, dostanete opravený výrobek nebo nový výrobek. Opravou nebo výměnou výrobku nezačíná běžet nová záruční doba.

### Záruční doba a zákonné nároky na vady

Záruční doba se o záruku neprodlužuje. To platí i pro vyměněné a opravené díly. Jakékoli poškození nebo chyby, které již byly přítomny v době nákupu, je třeba nahlásit ihned po rozbalení. Jakékoliv opravy potřebné po uplynutí záruční doby jsou zpoplatněny.

### Rozsah záruky

Zařízení bylo pečlivě vyrobeno podle striktních jakostních směrnic a před dodáním svědomitě zkontrolováno. Záruka se vztahuje na vady materiálu nebo výrobní vady. Tato záruka se nevztahuje na části výrobku, které podléhají běžnému opotřebení a lze je tedy považovat za opotřebitelné díly, nebo na poškození křehkých dílů, například vypínače, nabíjecí baterie nebo díly ze skla. Tato záruka je neplatná, pokud byl výrobek poškozen, nesprávně používán nebo udržován. Pro správné používání výrobku je třeba striktně dodržovat všechny pokyny uvedené v návodu k použití. Účelům a činnostem, které jsou v návodu k obsluze nedoporučovány nebo se před nimi varuje, je třeba se za každou cenu vyhnout. Výrobek je určen pouze pro soukromé a nikoli pro komerční použití. Záruka zaniká v případě hrubého a nesprávného zacházení, použití síly a manipulace, kterou neprovedlo naše autorizované servisní středisko.

## Zpracování v případě záruky

Chcete-li zajistit rychlé zpracování vaší žádosti, postupujte podle pokynů níže:

- Pro všechny dotazy si připravte účtenku a číslo položky (IAN 391308\_2201) jako doklad o koupi.
- Číslo položky naleznete na typovém štítku na výrobku, na rytině na výrobku, na titulní straně vašeho návodu (vlevo dole) nebo na nálepce na zadní nebo spodní straně výrobku.
- Pokud se vyskytnou funkční chyby nebo jiné závady, kontaktujte nejprve **telefonicky** nebo **e-mailem** níže uvedené servisní oddělení.
- Výrobek, který byl označen jako vadný, pak můžete zaslat na uvedenou servisní adresu spolu s dokladem o koupi (účtenka) s uvedením, o jakou chybu jde a kdy se vyskytla, aniž byste platili poštovné.

Tyto a mnohé další příručky, produktová videa a instalační software si můžete stáhnout na [www.kaufland.com/manual](http://www.kaufland.com/manual). Tento QR kód vás zavede přímo na naše mezinárodní webové stránky ([www.kaufland.com/manual](http://www.kaufland.com/manual)), kde si můžete otevřít návod k obsluze zadáním čísla položky (IAN) 391308\_2201.



---

### Adresa servisu:

SPEQ GmbH  
Tannbachstr. 10  
73635 Steinenberg/NĚMECKO  
E-mail: [service@speq.de](mailto:service@speq.de)

Servisní infolinka: 00800 30 777 999  
(zdarma)

Před odesláním prosím zavolejte  
8:00 – 17:00 hod

### Helma na lyže a snowboard

Model: SP-52V  
Značka: Newcential

## Generalități

### Citiți și păstrați manualul de instrucțiuni

#### Stimați clienți!

Ne bucurăm că ați ales unul dintre produsele noastre de înaltă calitate, care au fost fabricate și certifi cate în conformitate cu standardele de siguranță în vigoare.

Familiarizați-vă cu produsul înainte de a-l utiliza pentru prima dată. Vă rugăm să citiți cu atenție instrucțiunile de utilizare și indicațiile privind siguranța. Utilizați acest produs numai așa cum este descris și pentru domeniile de aplicare specifi cate. Păstrați aceste instrucțiuni într-un loc sigur. De asemenea, predați toate documentele în cazul în care transmiteți produsul către terți.

#### Utilizarea conform destinației

Acest articol este destinat practicanților de schi și snowboard alpin. Acest articol nu este destinat altor tipuri de sport sau motocicliștilor.

#### Explicarea simbolurilor

Următoarele simboluri și cuvinte de semnalizare sunt utilizate în acest manual de utilizare, pe produs sau pe ambalaj.



Declarație de conformitate (a se vedea capitolul „Declarația de conformitate”):  
Produsele marcate cu acest simbol respectă toate reglementările comunitare aplicabile din Spațiul Economic European.



Respectați instrucțiunile de utilizare



Data fabricației (lună/an)



Data expirării (lună/an)



Greutatea căștii



Simbolul „Siguranță testată” (marcaj GS) certifică faptul că un produs testat îndeplinește cerințele Legii germane privind siguranța produselor. Marcajul GS indică faptul că siguranța și sănătatea persoanelor nu sunt puse în pericol în cazul utilizării conform destinației.



Spălare manuală



A nu se curăța cu clor



A nu se usca în uscătorul de rufe



A nu se călca



A nu se curăța chimic

### Clasa B

Căștile din clasa A și cele din clasa B sunt destinate pentru practicanții de schi, snowboard și grupe de sporturi similare. Căștile din clasa A oferă mai multă protecție. Căștile din clasa B asigură o mai bună aerisire și permit pătrunderea unui nivel de sunet mai mare însă protejează o parte mai mică a capului, oferind o protecție redusă la penetrare.

### Livrare / accesorii

- 1 x Cască de schi și snowboard
- 1 x Pungă pentru casca de schi
- 1 x Manual de utilizare

### Descrierea componentelor / lista de componente (Fig. A)

1. Sistem de ventilație
2. Vizieră
3. Curele pentru bărbie
4. Sistem de închidere cu raster de siguranță cu mai multe trepte
5. Cataramă pentru reglarea curelelor
6. Sistem pentru reglarea mărimii
7. Burete pentru ceafă
8. Bureți pentru urechi

## Specificații tehnice

Model: SP-52V

Număr articol: 391308

Mărime: M/L (54 - 58 cm), L/XL (58 - 61 cm)

Data fabricației (lună/an): 05/2022

Data expirării (lună/an): 05/2027

## Indicații privind siguranța



### Pericol de vătămare!

**Important: Citiți cu atenție instrucțiunile de utilizare și păstrați-le neapărat! În cazul manipulării necorespunzătoare a produsului există riscul de accidentare.**

- **ATENȚIE!** Casca nu poate proteja utilizatorul în toate accidentele.
- **ATENȚIE!** Utilizați doar casca de mărime potrivită, care se potrivește perfect pe cap. În cazul în care casca nu este potrivită, în cazul unui accident, aceasta poate aluneca, pierzându-și funcția de protecție.
- Utilizați casca în poziția prevăzută (Fig. H).
- Înainte de fiecare cursă, închideți clema curelelor pentru bărbie (Fig. D).
- Nu purtați căciulă sau alte articole similare sub cască.
- După un impact, înlocuiți și eliminați casca. Acest lucru se aplică și în cazul unui impact minor, fără deteriorări vizibile ale căștii.
- Casca trebuie înlocuită și atunci când nu mai stă bine pe cap, sau după cel târziu 5 ani de la data fabricației, chiar dacă aceasta nu prezintă deteriorări.
- Modificarea sau îndepărtarea componentelor originale ale căștii poate afecta sever funcția de protecție a acesteia. Casca nu trebuie modificată pentru a fi completată, într-o manieră nerecomandată de producător.
- Încercați să răsuciți casca cu ambele mâini spre stânga și spre dreapta. În cazul în care casca este poziționată corect pe cap, pielea de pe tâmple ar trebui să se miște odată cu casca.
- Încercați să împingeți casca cu ambele mâini cât de mult posibil în față și în spate, apăsând-o în același timp în jos. Casca nu este poziționată corect, dacă o puteți împinge atât de mult în față, încât aceasta să împiedice vizibilitatea, respectiv dacă o puteți împinge

- atât de mult în spate, încât fruntea să rămână neacoperită.
  - Înainte de fiecare utilizare verificați poziția corectă a căștii și dacă respectivele curele pentru bărbie stau fix, sunt ajustate și închise corect.
  - Dacă nu puteți ajusta casca, astfel încât să poată fi împinsă doar foarte puțin în față sau în spate atunci când clema curelelor pentru bărbie este închisă, atunci nu utilizați casca. Înlocuiți casca cu o cască de altă mărime. La achiziționarea căștii probați neapărat mai multe mărimi.
  - Înainte de utilizare verificați viziera integrată.
- Atât în cazul unui impact foarte puternic, cât și în cazul unui accident produs la o viteză sau intensitate redusă, pot avea loc vătămări severe ale capului, sau poate surveni decesul. Se poate întâmpla ca respectiva cască să nu protejeze eficient utilizatorul împotriva accidentărilor la cap. Din acest motiv fiți mereu precaut pe durata curselor.



### Pericol de moarte!

- Această cască nu este recomandată copiilor pentru activitățile de cățărare sau alte activități, dacă pentru copil există riscul de a rămâne ștrangulat/suspendat atunci când se blochează cu casca.



### Pericol de asfixiere!

**ATENȚIE!** Copii se pot asfixia din cauza foliilor din plastic.

- Nu permiteți copiilor să se joace cu folia de ambalare. Ambalajul nu este o jucărie.



### Pericol de deteriorare!

**ATENȚIE!** Manevrarea necorespunzătoare a căștii poate cauza deteriorarea acesteia.

- Casca trebuie verificată la intervale regulate cu privire la deficiențe vizibile.
- Nu aplicați vopsea sau abțibilduri pe cască.

## Instrucțiuni de utilizare

### Deschiderea/închiderea curelelor pentru bărbie (Fig. D)

Pentru a deschide curelele pentru bărbie, apăsați sistemul de închidere cu raster de siguranță cu mai multe trepte (1) și trageți tija (2) afară. Pentru a închide cureaua pentru bărbie, introduceți tija în sistemul de închidere cu raster de siguranță în mai multe trepte și reglați cureaua, astfel încât să vă fie comodă.



**În cazul unui accident, dacă catarama curelei și cureaua pentru bărbie sunt deschise sau reglate incorect, casca poate aluneca și își pierde funcția de protecție!**



**Înainte de fiecare cursă verificați dacă respectiva curea pentru bărbie este reglată și închisă corect!**

### Reglarea curelei pentru bărbie (Fig. B)

Înainte de fiecare cursă verificați dacă respectiva curea pentru bărbie este reglată corect.

- Cureaua pentru bărbie (1) este reglată corect, dacă stă atât confortabil cât și fix, iar dvs. simțiți o ușoară presiune atunci când deschideți gura. Sistemul de închidere (2) nu trebuie să se sprijine pe bărbie sau pe osul maxilarului.
- În cazul în care cureaua pentru bărbie (1) este prea largă, aceasta trebuie strânsă de la roțița (3) sistemului de închidere (2).
- În cazul în care cureaua pentru bărbie (1) este prea strânsă, aceasta trebuie lărgită de la roțița (3) sistemului de închidere (2).



**Înainte de fiecare cursă verificați dacă catarama curelei este reglată și închisă corect!**

### Reglarea cataramei curelei (Fig. C)

- Deschideți catarama pentru reglarea curelelor.
- Catarama pentru reglarea curelelor trebuie poziționată astfel încât curelele să stea întinse, dar confortabil. Catarama pentru reglarea curelelor trebuie poziționată sub ureche iar curelele nu trebuie să acopere urechile.
- Închideți catarama pentru reglarea curelelor.

## Detașarea/introducerea bureților pentru urechi (Fig. F)

1. Trageți cureaua pentru bărbie din bucla de la bureții pentru urechi.
2. Trageți cu atenție și drept bureții pentru urechi din nuturile sistemului de închidere prin apăsare.
3. Introduceți bureții pentru urechi, împingând suportul de la baza bureților pentru urechi cu atenție în nutul părții laterale a căștii. Partea moale a bureților pentru urechi este orientată spre interior.
4. Trageți din nou curelele pentru bărbie prin bucla de la bureții pentru urechi.

## Reglarea sistemului de ajustare a mărimii cu o singură mână (Fig. E)

Sistemul integrat pentru reajustarea mărimii se poate regla cu ajutorul unui buton rotativ fără trepte, poziționat în dreptul ceafei:

- mai strâns = roțiți spre dreapta
- mai larg = roțiți spre stânga

## Poziția corectă a căștii (Fig. H)







- Casca trebuie să stea întotdeauna vertical pe cap.
- În cazul în care casca stă prea mult înclinată în față, acest lucru vă poate afecta vizibilitatea.
- În cazul în care casca stă prea mult înclinată în spate, fruntea nu vă este protejată suficient.

## Așezarea ochelarilor de schi (Fig. I)

1. Pentru a așeza ochelarii de schi, deschideți banda de pe partea din spate a căștii.
2. Așezați ochelarii de schi și trageți banda peste cască.
3. Închideți eclisa pentru a fixa banda pe cască.

## Vizieră

Sticla de nuanță medie este adecvată pentru lumină normală și condiții meteo înnorate (categoria de filtrare S2). Verificați viziera (Fig. A, 2) regulat cu privire la deficiențe. În cazul în care viziera nu mai stă fix, o puteți strânge din nou de la șuruburile laterale, utilizând unelte adecvate. Curba de transmisie poate fi solicitată serviciului de asistență tehnică prin telefon.

Cat.	Descrierea	Domeniul de utilizare	Interval pentru transmitanța luminii
0 ○	Incolori/nuanță deschisă		80 - 100
1 ●	Nuanță deschisă		43 - 80
2 ●	Nuanță medie		18 - 43
3 ●	Nuanță închisă		8 - 18
4 ●	Nuanță foarte închisă: Inadecvată pentru traficul rutier!		3 - 8
			

## Reglarea sistemului de aerisire (Fig. J)

4. Împingeți dispozitivul de reglare în spate, pentru a deschide fanta de aerisire și pentru a crește circulația aerului
5. Împingeți dispozitivul de reglare în spate pentru a închide fanta de aerisire și pentru a reduce circulația aerului.

## Întreținere / curățare / depozitare

**MENTIUNE:** Manevrarea necorespunzătoare a căștii poate cauza deteriorarea acesteia.

### Curățare:

#### AVERTIZARE!

- Casca nu trebuie să intre în contact cu diluanți sau detergenți care conțin hidrocarburi.
- Și abțibildurile pot conține diluanți care pot afecta stratul de protecție al căștii.
- Pentru curățare utilizați numai apă și săpun neagresiv.

### Îndepărtarea/introducerea bureților interiori

1. Desfaceți prinderea cu scai și detașați buretele interior din cască.
2. Spălați buretele interior cu apă caldă și săpun neagresiv și, la final, lăsați-l să se usuce la aer.
3. Introduceți la loc buretele interior.

### Curățarea căștii

1. Curățați casca numai cu apă caldă, săpun neagresiv și o lavetă moale
2. Pentru curățare, scoateți bureții pentru urechi conform descrierii
3. Spălați bureții pentru urechi cu apă caldă și săpun neagresiv și, la final, lăsați-i să se usuce la aer.

### Depozitare

- După fiecare utilizare, lăsați casca să se usuce la aer.
- Nu lăsați casca în apropierea surselor de încălzire și caldură (ex. în spatele geamurilor mașinii). Temperaturile ridicate, începând de la 60° C, pot deteriora grav casca. Suprafața deformată și bulele de aer prezente pe cască sunt semne ale unei astfel de deteriorări.
- Păstrați casca în pungă livrată (Fig. G).

## Mențiuni privind eliminarea produsului



### Pericol de asfixiere

**ATENȚIE!** Copii se pot asficia din cauza foliilor din plastic. Nu permiteți copiilor să se joace cu folia de ambalare. Ambalajul nu este o jucărie.

### Eliminarea ambalajului

Eliminați selectiv ambalajul. Eliminați cartonul și hârtia la deșeurile de hârtie, iar foliile la materialele reciclabile.

### Eliminarea produsului

- Produsul trebuie eliminat prin intermediul unei companii specializate în eliminarea deșeurilor sau al unei unități locale specializate în eliminarea deșeurilor, în conformitate cu legile și reglementările în vigoare în țara dumneavoastră. (Se aplică în Uniunea Europeană și în alte țări europene cu sisteme de colectare selectivă a materialelor reciclabile).
- Predați dispozitivul la un centru de reciclare. Piese din plastic și metal utilizate pot fi colectate separat. Pentru întrebări în acest sens, consultați firma de salubritate locală sau centrul nostru pentru asistență tehnică.
- Eliminarea articolelor defecte și returnate se realizează gratuit de către noi.

## Declarație de conformitate

Declarația de conformitate UE poate fi solicitată de la următoarea adresă:  
SPEQ GmbH, Tannbachstraße 10, 73635 Steinenberg/GERMANIA

### Institutul de testare

TÜV SÜD Product Service GmbH, Ridlerstr. 65, D-80339 München, GERMANIA

Declarația completă de conformitate poate fi găsită la adresa  
[www.speq.de/konformitaetserklaerung](http://www.speq.de/konformitaetserklaerung).

## Garanție și service

### Stimați clienți,

Pentru acest dispozitiv veți primi o garanție de 3 ani de la data achiziției. În cazul defecțiunii-lor la acest produs, aveți drepturi legale împotriva vânzătorului produsului. Aceste drepturi legale nu sunt limitate de garanția noastră prezentată mai jos.

### Condiții de garanție

Perioada de garanție începe de la data cumpărării. Păstrați cu grijă bonul fiscal. Acesta este necesar pentru a dovedi cumpărarea. Dacă în decurs de trei ani de la data cumpărării acestui produs apare un defect de material sau de fabricație, produsul va fi reparat, înlocuit de către noi în mod gratuit sau vi se va restitui prețul de cumpărare, la alegerea noastră. Garanția presupune ca în timpul perioadei de trei ani să se prezinte aparatul defect și dova-da cumpărării (bonul fiscal), precum și o scurtă descriere în scris, în care să se specifice în ce constă defecțiunea și când a survenit aceasta.

Dacă defectul este acoperit de garanția noastră, veți primi înapoi produsul reparat sau unul nou. Odată cu reparația sau înlocuirea produsului nu începe o nouă perioadă de garanție.

### Perioada de garanție și pretențiile legale privind defectele

Timpul de nefuncționare din cauza lipsei de conformitate apărute în cadrul termenului de garanție prelungeste termenul de garanție legală de conformitate și cel al garanției comerciale și curge, după caz, din momentul la care a fost adusă la cunoștința vânzătorului lipsa de conformitate a produsului sau din momentul prezentării produsului la vânzător/unitatea service până la aducerea produsului în stare de utilizare normală și, respectiv, al notificării în scris în vederea ridicării produsului sau predării efective a produsului către consumator.

Produsele de folosință îndelungată care înlocuiesc produsele defecte în cadrul termenului de garanție vor beneficia de un nou termen de garanție care curge de la data preschimbării produsului.

Eventualele deteriorări și deficiențe prezente deja la cumpărare trebuie semnalate imediat după dezambalarea produsului. Reparațiile necesare după expirarea perioadei de garanție se efectuează contra cost.

### Domeniul de aplicare a garanției

Aparatul a fost produs cu grijă, în conformitate cu orientările stricte privind calitatea și verificat cu rigurozitate înaintea livrării. Garanția se acordă în caz de defecte de material sau de fabricație. Această garanție nu se extinde asupra componentelor produsului care sunt expuse uzurii normale și care, prin urmare, pot fi considerate piese de uzură sau asupra deteriorărilor apărute la componentele fragile, de exemplu comutatoare, acumulatori sau componente realizate din sticlă. Această garanție se pierde în cazul în care produsul a fost deteriorat, a fost utilizat sau întreținut în mod necorespunzător.

Pentru utilizarea corespunzătoare a produsului trebuie respectate cu strictețe toate indicațiile prezentate în instrucțiunile de utilizare. Trebuie evitate în mod obligatoriu utilizările și acțiunile nerecomandate sau care fac obiectul unor avertizări în cadrul instrucțiunilor de utilizare.

Aparatul este destinat numai uzului privat și nu utilizărilor comerciale. În cazul manevrării abuzive sau necorespunzătoare, al uzului de forță și al intervențiilor care nu au fost realizate de către filiala noastră autorizată de service, garanția își pierde valabilitatea.

## Procedura în cazul unei cereri de garanție

Pentru a asigura o procesare rapidă a solicitării dvs., vă rugăm să urmați următoarele instrucțiuni:

- Vă rugăm să aveți la îndemână chitanța și numărul produsului (IAN 391308\_2201) ca dovadă a achiziției.
- Numărul produsului poate fi găsit pe plăcuța de tip de pe produs, o gravură pe produs, prima pagină din instrucțiuni (stânga jos) sau autocolantul de pe spatele sau partea inferioară a produsului.
- În cazul în care apar erori funcționale sau alte defecte, vă rugăm să contactați mai întâi cel mai apropiat service prin **telefon** sau **e-mail**.
- În cazul în care se constată că un produs este defect, îl puteți trimite gratuit la adresa furnizată, anexând dovada achiziției (chitanța) informații privind defecțiunea și când a avut loc.

Pe [www.kaufland.com/manual](http://www.kaufland.com/manual) puteți descărca acest manual și multe alte manuale, videoclipuri despre produs și software-ul de instalare. Acest cod QR vă duce direct site-ul nostru internațional ([www.kaufland.com/manual](http://www.kaufland.com/manual)) și deschide instrucțiunile de utilizare introducând numărul produsului (IAN) 391308\_2201.



### Adresă service:

SPEQ GmbH  
Tannbachstr. 10  
73635 Steinenberg/Germania  
Email: [service@speq.de](mailto:service@speq.de)  
Service-Hotline: 00800 30 777 999  
(gratuit)  
Vă rugăm să ne contactați înainte de  
transmitere  
orele 8:00 – 17:00

### Cască de schi și snowboard

Model: SP-52V  
Marca: Newcential

## Všeobecné informácie

### Návod na použitie si prečítajte a uschovajte

#### Vážení zákazníci!

Sme radi, že ste si vybrali jeden z našich kvalitných výrobkov, ktoré boli vyrobené a certifikované podľa prísnych pravidiel v súlade s aktuálne platnými bezpečnostnými normami.

Pred prvým použitím sa s výrobkom oboznámte. Pozorne si preto prečítajte návod na použitie a bezpečnostné pokyny. Výrobok používajte tak, ako je uvedené v návode a pre určené oblasti použitia. Návod riadne uschovajte. Výrobok odovzdajte tretím stranám spolu s celou dokumentáciou.

#### Použitie v súlade s určením

Tento výrobok je vyrobený pre alpinistov a snowboardistov. Nie je vhodný pre iné druhy športu alebo motocyklistov.

#### Vysvetlenie značiek

V tomto návode na obsluhu, na výrobku alebo na obale sa používajú nasledujúce symboly a signálne slová.



Vyhlásenie o zhode (pozri kapitolu „Vyhlásenie o zhode“): Výrobky označené týmto symbolom spĺňajú všetky príslušné platné nariadenia Európskeho hospodárskeho priestoru.



Dodržiavajte návod na obsluhu



Dátum výroby (mesiac/rok)



Dátum životnosti (mesiac/rok)



Hmotnosť prilby



Pečiatka „Certifikovaná bezpečnosť“ (značka GS) potvrdzuje, že testovaný výrobok spĺňa požiadavky nemeckého zákona o bezpečnosti výrobkov. Značka GS znamená, že používanie v súlade s účelom alebo predpokladaným spôsobom neohrozuje bezpečnosť a zdravie osôb.



Ručné pranie



Nebieliť



Nesušiť v sušičke bielizne



Nežehliť



Nečistiť nasucho

### Trieda B

Prilby triedy A a triedy B sú určené pre lyžiarov, snowboardistov a podobné skupiny. Prilby triedy A poskytujú relatívne väčšiu ochranu. Prilby triedy B sú schopné poskytnúť lepšiu ventiláciu a lepšiu prenos zvuku, chránia však menšiu oblasť hlavy a zaisťujú menšiu mieru odolnosti proti prieniku.

## Rozsah dodávky / Príslušenstvo

- 1 x Lyžiarska a snowboardová prilba
- 1 x Vak na lyžiarsku prilbu
- 1 x Návod na používanie

## Popis dielov / Zoznam dielov (obr. A)

1. Ventilačný systém
2. Priezor
3. Podbradný remienok
4. Viacstupňový bezpečnostný aretačný uzáver
5. Rozdeľovač popruhov
6. Systém nastavenia veľkosti
7. Čalúnený chránič šije
8. Náušníky

## Technické údaje

Model: SP-52V

Číslo výrobku: 391308

Veľkosť: M/L (54 - 58 cm), L/XL (58 - 61 cm)

Dátum výroby (mesiac/rok): 05/2022

Dátum životnosti (mesiac/rok): 05/2027

## Bezpečnostné pokyny



### Nebezpečenstvo poranenia!

**Dôležité: Tento návod na používanie si dôkladne prečítajte a bezpodmienečne si ho uschovajte! V prípade neodborného zaobchádzania s výrobkom sa môžete zraniť.**

- **POZOR!** Prilba nedokáže ochrániť používateľa pred všetkými úrazmi.
- **POZOR!** Používajte len prilbu, ktorá vám správne a pevne sadne. Ak prilba nesedí správne, môže sa pri nehode zošmyknúť a stráca svoj ochranný účinok.
- Používajte prilbu v príslušne určenej polohe (obr. H).
- Pred každou jazdou uzatvorte uzáver na podbradnom remienku (obr. D).
- Pod prilbou nemajte nasadenú čiapku alebo inú pokrývku hlavy.
- Po náraze prilbu vymeňte a zlikvidujte. Toto platí aj pri miernom náraze bez viditeľných poškodení.
- Prilbu je potrebné vymeniť aj vtedy, ak už správne nesedí, alebo najneskôr 5 rokov po dátume výroby, hoci nevykazuje žiadne známky poškodenia.
- Úprava alebo odstránenie originálnych dielov prilby môže extrémne negatívne ovplyvniť ochranný účinok. Prilba sa nesmie upravovať nasadzovaním doplnkov spôsobom, ktorý nezodpovedá odporúčaniam výrobcu.
- Pokúste sa prilbu oboma rukami otočiť doľava a doprava. Ak prilba sedí správne, pohybuje sa spolu s ňou aj koža na vašich spánkoch.
- Pokúste sa oboma rukami stiahnuť prilbu čo najviac dopredu a dozadu. Prilba nesedí správne, ak ju viete natoľko posunúť dopredu, aby vám bránila v zornom poli, alebo ju posunúť dozadu tak, že sa vám odhalí čelo.

- Pred každým použitím skontrolujte, či prilba správne sedí, a či podbradné remienky pevne priliehajú a sú správne prispôsobené a uzamknuté.
- Ak prilbu neviete prispôbiť tak, aby sa pri zatvorení uzávere dala len nepatrne posunúť dopredu alebo dozadu, prilbu nepoužívajte. Vymeňte ju za model inej veľkosti. Pri nákupe si bezpodmienečne vyskúšajte rôzne veľkosti.
- Pred použitím otestujte integrovaný prieszor.

Veľmi silný náraz, rovnako ako nehoda pri nízkej rýchlosti alebo náraz nízkej intenzity môžu spôsobiť vážne poranenia hlavy alebo dokonca smrť. Pritom sa môže stať, že prilba účinne neochráni jazdca pred zraneniami hlavy. Jazdite preto vždy opatrne.



### **Nebezpečenstvo ohrozenia života!**

- Túto prilbu by nemali používať deti pri lezení po skalách alebo pri iných aktivitách, kde hrozí riziko, že dieťa sa priškrtnú/zostane visieť, keď sa zasekne s prilbou.



### **Nebezpečenstvo udusenía!**

**POZOR!** Deti sa môžu udusiť plastovou fóliou.

- Deti nikdy nenechávajú bez dozoru s obalovou fóliou. Obal nie je hračka.



### **Nebezpečenstvo poškodenia!**

**POZOR!** Neodborná manipulácia s prilbou môže spôsobiť jej poškodenie.

- V pravidelných intervaloch je potrebné kontrolovať, či sa na prilbe nevyskytujú viditeľné chyby.
- Na prilbu nenanášajte žiadnu farbu ani nálepky

## Pokyny pre používateľa

### Otvorenie/uzamknutie podbradných remienkov (obr. D)

Ak chcete podbradný remienok otvoriť, stlačte viacstupňový bezpečnostný aretačný uzáver (1) a vytiahnite kolík (2). Ak chcete podbradný remienok zatvoriť, zasuníte kolík do viacstupňového bezpečnostného aretačného uzáveru a nechajte ho zapadnúť v šírke, ktorá je pre vás pohodlná.



**V prípade úrazu s otvorenými alebo nesprávne nastavenými rozdeľovačmi popruhov a podbradných remienkov sa môže prilba zošmyknúť a stratiť svoj ochranný účinok!**



**Pred každou jazdou skontrolujte, či je podbradný remienok správne nastavený a uzavretý!**

### Nastavenie podbradného remienka (obr. B)

Pred každou jazdou skontrolujte, či je podbradný remienok správne nastavený.

- Podbradný remienok (1) je nastavený správne, ak sedí komfortne, no zároveň pevne, a keď otvoríte ústa, cítite mierny tlak. Uzáver (2) nesmie priliehať k brade alebo čelústnej kosti.
- Ak je podbradný remienok (1) príliš voľný, musí sa dotiahnuť pomocou závitú (3) na uzávere (2)
- Ak je podbradný remienok (1) príliš tesný, musí sa uvoľniť taktiež pomocou závitú (3) na uzávere (2).



**Pred každou jazdou skontrolujte, či je rozdeľovač popruhov správne nastavený a uzavretý!**

### Nastavenie rozdeľovača popruhov (obr. C)

- Otvorte rozdeľovač popruhov
- Rozdeľovač popruhov musí byť umiestnený tak, aby remienky sedeli pevne, ale pohodlne. Rozdeľovač popruhov sa musí nachádzať pod uchom, remienky nesmú prekryvať uši.
- Zatvorte rozdeľovač popruhov

## Odobratie/nasadenie náušníkov (obr. F)

1. Najprv vyťahnite podbradné remienky zo slučiek na náušníkoch.
2. Náušníky opatrne a v priamom smere vyťahnite zo zacvakávacích drážok.
3. Vložte náušníky opatrným zatlačením jazyčka na spodku náušníkov do drážky na boku prilby. Mäkká strana náušníkov pritom smeruje dovnútra.
4. Preveďte podbradné remienky opäť cez slučky na náušníkoch.

## Nastavenie jednoručného systému prestavenia veľkosti (obr. E)

Integrovaný systém prestavenia veľkosti sa dá plynule prestavovať pomocou otočného gombíka na zadnej strane hlavy:

- menšie = otáčať doprava
- väčšie = otáčať doľava

## Správna poloha prilby (obr. H)







- Prilba vám musí sedieť na hlave vždy vodorovne.
- Ak je prilba príliš vpredu, môže vám brániť vo výhlade.
- Ak je prilba príliš vzadu, nemáte dostatočne chránené čelo.

## Nasadenie lyžiarskych okuliarov (obr. I)

1. Ak si chcete nasadiť lyžiarske okuliare, otvorte sponu na zadnej strane prilby.
2. Nasadte lyžiarske okuliare a vedzte popruh okolo prilby.
3. Potom sponu zatvorte, aby ste popruh pripevnili k prilbe.

## Priezor

Stredne tónované sklo je vhodné do podmienok s bežnou viditeľnosťou a do zamračeného počasia (kategória filtra S2). Pravidelne kontrolujte, či priezor (obr. 2) nie je poškodený. Ak by sa priezor uvoľnil, môžete ho znovu dotiahnuť utiahnutím bočných skrútiok pomocou vhodného náradia. Transmisnú krivku možno vyžiadať na telefonickú linke servisu.

Kat.	Popis	Rozsah použitia	Rozsah stupňa transmisie svetla
0	Bezfarebné/jemne tonované		80 - 100
1	S jemným tonom		43 - 80
2	Stredne tonované		18 - 43
3	s tmavým tonom		8 - 18
4	s veľmi tmavým tonom: nevhodne na používanie v cestnej premávke! 		3 - 8

## Nastavenie ventilácie (obr. J)

1. Ak chcete vetracie štrbiny otvoriť a zvýšiť ventiláciu, posuňte regulátor dozadu.
2. Ak chcete vetracie štrbiny zatvoriť a znížiť ventiláciu, posuňte regulátor dopredu.

## Údržba / čistenie / uschovanie

**UPOZORNENIE:** Neodborná manipulácia s prilbou môže spôsobiť jej poškodenie.

### Čistenie:

#### VÝSTRAŽNÉ UPOZORNENIE!

- Prilba sa nesmie dostať do kontaktu s rozpúšťadlami alebo čistiacimi prostriedkami s obsahom uhľovodíkov
- Aj nálepky môžu obsahovať rozpúšťadlá a poškodiť tak ochrannú vrstvu prilby.
- Na čistenie používajte len vodu a jemné mydlo.

### Odstránenie/čistenie vnútorného čalúnenia

1. Uvoľnite suchý zips a vyberte vnútorné čalúnenie z prilby.
2. Vnútorné čalúnenie vyčistíte vlažnou vodou a jemným mydlom a nakoniec nechajte vyschnúť na vzduchu.
3. Vnútorné čalúnenie znovu vložte.

### Čistenie prilby

1. Prilbu čistíte len pomocou vlažnej vody, jemného mydla a mäkkej handry.
2. Ak chcete vyčistiť náušníky, vyberte ich podľa uvedeného popisu.
3. Náušníky vyčistíte vlažnou vodou a jemným mydlom a nakoniec ich nechajte vyschnúť na vzduchu

### Uschovanie

- Prilbu nechajte po každom použití vyschnúť na vzduchu.
- Neuschovávajú prilbu v blízkosti vyhrievacích a tepelných zdrojov (napr. za okennými tabuľkami v aute). Vysoké teploty, už od 60 °C, môžu prilbu vážne poškodiť. Nerovný povrch prilby a vznik bubliniek sú znakom takéhoto poškodenia.
- Uschovávajú prilbu v dodanom vaku na lyžiarsku prilbu (obr. G).

## Pokyny k likvidácii



### Nebezpečenstvo udusenía

**POZOR!** Deti sa môžu udusiť plastovou fóliou. Nedovoľte svojim deťom, aby sa hrali s obalovou fóliou. Obal nie je hračka.

### Likvidácia obalu

Obal likvidujte podľa typu. Lepenky a kartóny dajte do zberového papiera, fólie do zberu recyklovateľných materiálov.

### Likvidácia výrobku

- Výrobok sa musí zlikvidovať prostredníctvom autorizovaného podniku na likvidáciu odpadu alebo prostredníctvom komunálnej zberne odpadov v súlade so zákonmi a predpismi platnými vo vašej krajine. (Aplikovateľné v Európskej únii a ďalších európskych krajinách so systémami separovaného zberu recyklovateľných materiálov).
- Prístroj odovzdajte do recyklačného strediska. Použité plastové a kovové časti sa dajú separovať podľa jednotlivých typov. Kontaktujte miestnu spoločnosť zaoberajúcu sa likvidáciou odpadu alebo naše servisné stredisko.
- Likvidáciu poškodených prístrojov, ktoré nám zašlete, vykonáme bezplatne.

## Vyhlásenie o zhode

O vyhlásenie o zhode EÚ môžete požiadať na tejto adrese:  
SPEQ GmbH, Tannbachstraße 10, 73635 Steinenberg/NEMECKO

### Skúšobný inštitút

TÜV SÜD Product Service GmbH, Ridlerstr. 65, D-80339 Mníchov, NEMECKO

Úplné vyhlásenie o zhode EÚ nájdete na odkaze  
[www.speq.de/konformitaetserklaerung](http://www.speq.de/konformitaetserklaerung)

## Záruka a servis

### Vážený zákazník,

na zariadenie sa vzťahuje 3-ročná záruka od dátumu zakúpenia. V prípade poškodenia výrobku máte zákonné práva voči predajcovi. Zákonné práva nie sú obmedzené našou zárukou uvedenou nižšie.

### Záručné podmienky

Záručná lehota začína dátumom zakúpenia. Dobre si uschovajte originálny pokladničný blok. Blok vám poslúži ako dôkaz o zakúpení. Ak sa do troch rokov od dátumu zakúpenia výrobku vyskytne chyba materiálu alebo výrobná chyba, výrobok vám – podľa vlastného uváženia – bezplatne opravíme, vymeníme alebo vrátime kúpnu cenu. Záruka vyžaduje predloženie chybného zariadenia a dokladu o kúpe (pokladničný blok) v trojročnej lehote a krátky písomný opis chyby a kedy sa chyba vyskytla. Ak sa na chybu vzťahuje naša záruka, dostanete opravený alebo nový výrobok. Opravou alebo výmenou výrobku nezačína plynúť nová záručná lehota.

### Záručná lehota a zákonné nároky vyplývajúce z nedostatkov

Záručná lehota sa zárukou nepredlžuje. To platí aj pre vymenené a opravené diely. Akékoľvek poškodenie alebo chyby, ktoré boli prítomné už pri kúpe, je potrebné nahlásiť ihneď po rozbalení. Akékoľvek opravy potrebné po uplynutí záručnej lehoty sú spolpatnené.

### Rozsah záruky

Zariadenie bolo starostlivo vyrobené podľa prísnych smerníc kvality a pred dodaním svedomito skontrolované. Záruka platí pre chyby materiálu a výrobné chyby. Záruka sa nevzťahuje na časti výrobku, ktoré podliehajú bežnému opotrebovaniu a možno ich teda považovať za opotrebované diely, alebo na poškodenie krehkých dielov, napr. spínače, akumulátory alebo diely vyrobené zo skla.

Záruka zaniká, ak je výrobok poškodený, nesprávne používaný alebo udržiavaný. Na správne používanie výrobku je potrebné prísne dodržiavať všetky pokyny uvedené v návode na použitie. Vyhnite sa účelom použitia alebo činnostiam, ktoré v návode na použitie neodporúčame alebo pred ktorými používateľov varujeme. Výrobok je určený na súkromné, nie na komerčné použitie. Záruka zaniká v prípade hrubej a nesprávnej manipulácie, použitia sily a činností, ktoré nevykonalo naše autorizované servisné stredisko.

## Postup v prípade nároku na záručné plnenie

Na rýchle spracovanie vašej požiadavky postupujte podľa nasledovných pokynov:

- Pre akékoľvek otázky si pripravte pokladničný blok a číslo výrobku (IAN 391308\_2201) ako doklad o kúpe.
- Číslo výrobku nájdete na typovom štítku na výrobku, gravírovaní na výrobku, titulnej strane návodu na použitie (dolu vľavo) alebo na nálepke na zadnej a prednej strane výrobku.
- V prípade výskytu funkčných chýb alebo iných nedostatkov najprv kontaktujte uvedené servisné oddelenie **telefonicky** alebo **e-mailom**.
- Následne môžete poslať výrobok, ktorý bol evidovaný ako chybný, s priložením dokladu o kúpe (pokladničný blok) s uvedením, o akú chybu ide a kedy sa vyskytla, bez poštovného poplatku na adresu servisu, ktorú ste dostali.

Na stránke [www.kaufland.com/manual](http://www.kaufland.com/manual) si môžete stiahnuť túto aj ostatné príručky, videá o výrobe a inštaláčne softvéry. Pomocou QR kódu sa dostanete priamo na našu medzinárodnú webovú stránku ([www.kaufland.com/manual](http://www.kaufland.com/manual)), kde si môžete otvoriť návod na použitie zadáním čísla výrobku (IAN) 391308\_2201.



### Adresa servisu:

SPEQ GmbH  
Tannbachstr. 10  
73635 Steinenberg/NEMECKO  
E-mail: [service@speq.de](mailto:service@speq.de)  
Linka servisu: 00800 30 777 999  
(bezplatne)  
Pred odoslaním nás telefonicky  
kontaktujte  
8:00 – 17:00

### Lyžiarska a snowboardová prilba

Model: SP-52V  
Značka: Newcential

## Općenito

### Pročitajte i sačuvajte upute za upotrebu

#### Draga korisnice, dragi korisniče!

Radujemo se što ste se odlučili za jedan od naših visokovrijednih proizvoda koji su proizvedeni i certifi cirani strogo prema trenutno važećim sigurnosnim normama.

Upoznajte se s proizvodom prije prve upotrebe. U tu svrhu pažljivo pročitajte upute za upotrebu i sigurnosne napomene. Koristite se ovim proizvodom samo kako je opisano i samo za navedena područja primjene. Držite ove upute za upotrebu na sigurnom. Ako predajete proizvod trećim stranama, predajte i čitavu dokumentaciju.

#### Namjenska upotreba

Ovaj je artikl namijenjen alpskim skijašima i snowboarderima. Nije prikladan za druge sportove ili za motocikliste.

#### Objašnjenje crteža

Sljedeći simboli i signalne riječi upotrebljavaju se u ovim uputama za upotrebu na proizvodu ili ambalaži.

 Izjava o sukladnosti (vidi poglavlje Izjava o sukladnosti): Proizvodi označeni ovim simbolom usklađeni su sa svim primjenjivim pravilima Zajednice unutar Europskog gospodarskog prostora.



Obratite pozornost na upute za upotrebu



Datum proizvodnje (mjesec/godina)



Datum isteka (mjesec/godina)



Težina kacige



Pečat „Provjerena sigurnost“ (znak GS) potvrđuje da je provjereni proizvod usklađen sa zahtjevima njemačkoga zakona o sigurnosti proizvoda. Znak GS prikazuje da pri namjenskoj ili predviđenoj primjeni sigurnost i zdravlje osoba nisu ugroženi.



Ručno pranje



Ne izbjeljivati



Ne sušiti u sušilici



Ne glačati



Ne čistiti kemijski

## Klasa B

Kacige klase A i B namijenjene su skijašima, snowboarderima i sličnim nama. Kacige klase A nude proporcionalno veću zaštitu. Kacige klase B omogućavaju više ventilacije i bolji sluh, ali štite manji dio glave i daju nižu razinu otpora na prodor.

## Opseg isporuke / pribor

- 1 x Kaciga za skijanje i snowboard
- 1 x torba za skijašku kacigu
- 1 x upute za upotrebu

## Opis dijelova / popis dijelova (sl. A)

1. Ventilacijski sustav
2. Vizir
3. Remen za bradu
4. Sigurnosna kopča s više razina
5. Razdjelnik remena
6. Sustav podešavanja veličine
7. Jastučić za vrat
8. Jastučić za uši

## Tehnički podaci

Model: SP-52V

Broj artikla: 391308

Veličina: M/L (54 - 58 cm), L/XL (58 - 61 cm)

Datum proizvodnje (mjesec/godina): 05/2022

Datum isteka (mjesec/godina): 05/2027

## Sigurnosne napomene



### Opasnost od ozljeda!!

**Važno: Oprezno pročitajte upute za upotrebu i obavezno ih sačuvajte! U slučaju nenamjenskog rukovanja proizvodom možete se ozlijediti.**

- **OPREZ!** Kaciga ne može zaštititi korisnika od svih nezgoda.
- **OPREZ!** Upotrebljavajte samo kacigu koja pravilno pristaje i sigurna je. Ako kaciga ne pristaje kako treba, u nesreći može skliznuti i izgubiti svoj zaštitni učinak.
- Upotrebljavajte kacigu u predviđenom položaju (sl. H).
- Prije svake vožnje pričvrstite kopču na remenu za bradu (sl. D).
- Ne nosite kape ili druga pokrivala za glavu ispod kacige.
- Zamijenite i bacite kacigu nakon udara. To vrijedi i za manji udar bez vidljivih oštećenja.
- Kaciga se mora zamijeniti i ako više ne pristaje ispravno ili najkasnije 5 godina od datuma proizvodnje, čak i ako se ne mogu pronaći oštećenja.
- Promjena ili uklanjanje originalnih dijelova kacige može ozbiljno narušiti zaštitni učinak. Kaciga se ne smije modificirati tako da uključuje dodatke na način koji nije preporučio proizvođač.
- Pokušajte s obje ruke okrenuti kacigu lijevo i desno. Ako kaciga dobro stoji, s njom se pomiče i koža na vašim sljepoočnicama.
- S obje ruke pokušajte povući kacigu naprijed-natrag što je više moguće. Kaciga ne pristaje kako treba ako je možete povući dovoljno daleko prema naprijed da vam ometa vidno polje ili dovoljno daleko prema natrag da otkrijete čelo.
- Prije svake uporabe provjerite stoji li kaciga dobro, jesu li remeni za bradu zategnuti, pravilno podešeni i zakopčani.

- Ako ne možete podesiti kacigu tako da se može samo nenamjerno gurnuti prema naprijed ili prema natrag sa zatvorenom kopčom, nemojte je upotrebljavati. Zamijenite je modelom druge veličine. Pri kupnji svakako isprobajte različite veličine.
  - Prije uporabe testirajte integrirani vizir.
- I vrlo jak udar i nesreća pri maloj brzini ili intenzitetu mogu uzrokovati ozbiljne ozljede glave ili čak smrt. Pritom se može dogoditi da kaciga ne štiti učinkovito vozača od ozljeda glave. Zato uvijek vozite oprezno.



### **Opasno za život!**

- Ovu kacigu djeca ne smiju upotrebljavati pri penjanju ili drugim aktivnostima gdje postoji opasnost od davljenja/zaglavljivanja ako se dijete zaplete u kacigu.



### **Opasnost od gušenja!**

**OPREZ!** Djeca se mogu ugušiti plastičnom folijom.

- Nemojte dopustiti djeci da se igraju s folijom za pakiranje. Ambalaža nije dječja igračka.



### **Opasnost od oštećenja!**

**OPREZ!** Nepravilno rukovanje kacigom može dovesti do oštećenja kacige.

- Potrebno je u redovitim razmacima provjeravati ima li na kacigi vidljivih nedostataka.
- Ne stavljajte boju ili naljepnice na kacigu

## Upute za korisnike

### Otvaranje/zatvaranje remena za bradu (sl. D)

Da biste otvorili remen za bradu, pritisnite sigurnosnu kopču s više razina (1) i izvucite šipkicu (2). Da biste zatvorili remen za bradu, umetnite šipkicu u sigurnosnu kopču s više razina i pustite da se uglavi u širini koja vam odgovara.



**U slučaju nezgode s otvorenim ili pogrešno podešenim razdjelnikom remena i remenom za bradu, kaciga može skliznuti i izgubiti svoj zaštitni učinak!**



**Prije svake vožnje provjerite je li remen za bradu pravilno podešen i zatvoren!**

### Podešavanje remena za bradu (sl. B)

Prije svake vožnje provjerite je li remen za bradu pravilno podešen.

- Remen za bradu (1) pravilno je podešen kada je udoban i čvrst i kada osjećate lagani pritisak pri otvaranju usta. Kopča (2) se ne smije oslanjati na bradu ili čeljusnu kost.
- Ako je remen za bradu (1) previše labav, mora se zategnuti pomoću namota (3) na kopči (2).
- Ako je remen za bradu (1) previše zategnut, mora se olabaviti također pomoću namota (3) na kopči (2).



**Prije svake vožnje provjerite je li razdjelnik remena pravilno podešen i zatvoren!**

### Podešavanje razdjelnika remena (sl. C)

- Otvorite razdjelnik remena
- Razdjelnik remena mora se postaviti tako da su remeni zategnuti, ali udobni. Razdjelnik remena mora se nalaziti ispod uha, remen ne smiju prekrivati uši.
- Zatvorite razdjelnik remena

## Uklanjanje/podešavanje jastučića za uši (sl. F)

1. Najprije izvucite remen za bradu iz omči na jastučićima za uši.
2. Pažljivo i ravno izvucite jastučiće za uši iz utora za zaključavanje.
3. Umetnite jastučiće za uši nježno gurajući jezičak na dnu jastučića u utor na bočnoj strani kacige. Pritom je mekana strana jastučića za uši usmjerena prema unutra.
4. Provcite remene za bradu natrag kroz omče na jastučićima za uši.

## Podešavanje sustava za namještanje veličine jednom rukom (sl. E)

Integrirani sustav podešavanja veličine može se kontinuirano namještatati okretnim gumbom na stražnjoj strani glave:

- Smanjivanje = okrenite udesno
- Povećavanje = okrenite ulijevo

## Ispravan položaj kacige (sl. H)











- Kaciga mora uvijek stajati vodoravno na vašoj glavi.
- Ako je kaciga previše naprijed, može se oslabiti vaš vid.
- Ako je kaciga previše natrag, vaše čelo neće biti adekvatno zaštićeno.

## Stavljanje skijaških naočala (sl. I)

1. Za pričvršćivanje skijaških naočala otvorite jezičak na stražnjoj strani kacige
2. Stavite skijaške naočale i omotajte traku oko kacige.
3. Zatim zatvorite jezičak da biste pričvrstili remen za kacigu.

## Vizir

Srednje zatamnjena leća prikladna je za normalno svjetlo i oblačne vremenske uvjete (kategorija filtera S2). Redovito provjeravajte ima li na viziru (sl. A, 2) oštećenja. Ako je vizir olabavio, možete ga ponovno zategnuti odgovarajućim alatom na vijcima sa strane. Krivulju prijenosa možete zatražiti od dežurne servisne linije.

Kat.	Opis	Područje korištenja	Područje za stupanj transmisije svjetlosti
0 	bezbojne/malo obojene		80 - 100
1 	Lagano nijansirane		43 - 80
2 	Srednje jako nijansirane		18 - 43
3 	tamno nijansirane		8 - 18
4 	Vrlo tamno nijansirane: nisu prikladne za korištenje u prometu!		3 - 8
			

## **Podешavanje ventilacije (sl. J)**

1. Povucite klizač unatrag da biste otvorili ventilacijske otvore i pojačali ventilaciju
2. Povucite klizač prema naprijed da biste zatvorili ventilacijske otvore i smanjili ventilaciju.

## **Održavanje / čišćenje / skladištenje**

**NAPOMENA:** Nepravilno rukovanje kacigom može dovesti do oštećenja kacige.

### **Čišćenje:**

#### **UPOZORENJE!**

- Kaciga ne smije doći u dodir s otapalima ili sredstvima za čišćenje koja sadržavaju ugljikovodike.
- Naljepnice također mogu sadržavati otapala i time oštetiti zaštitni sloj kacige.
- Za čišćenje upotrebljavajte samo vodu i blagi sapun.

### **Uklanjanje/umetanje podstave**

1. Otkopčajte čičak i uklonite podstavu s kacige.
2. Očistite podstavu mlakom vodom i blagim sapunom, a zatim ostavite da se osuši na zraku.
3. Ponovno umetnite podstavu.

### **Čišćenje kacige**

1. Kacigu čistite samo mlakom vodom, blagim sapunom i mekom krpom.
2. Prije čišćenja uklonite jastučice za uši kako je opisano.
3. Očistite jastučice za uši mlakom vodom i blagim sapunom, a zatim ostavite da se osuše na zraku.

### **Skladištenje**

- Pustite da se kaciga osuši na zraku nakon svake upotrebe.
- Ne čuvajte kacigu u blizini izvora grijanja i topline (npr. iza prozora u autu). Visoke temperature, počevši od 60 °C, mogu ozbiljno oštetiti kacigu. Neravna površina kacige i mjehurići znakovi su takvog oštećenja.
- Čuvajte kacigu u isporučenoj torbi za skijašku kacigu (sl. G).

## Napomene o zbrinjavanju



### Opasnost od gušenja

**OPREZ!** Djeca se mogu ugušiti plastičnom folijom. Nemojte dopustiti djeci da se igraju s folijom za pakiranje. Ambalaža nije dječja igračka.

### Zbrinjavanje ambalaže u otpad

Ambalažu zbrinite u otpad prema njegovoj vrsti. Ljepenku i karton odložite u stari papir, a folije na odlagalište za reciklažni otpad.

### Zbrinjavanje proizvoda

- Proizvod se mora zbrinuti putem ovlaštenog poduzeća ili mjesne ustanove za zbrinjavanje otpada u skladu sa zakonima i odredbama koji su na snazi u vašoj zemlji. (Primjenjivo u EU-u i drugim europskim zemljama sa sustavima za odvojeno prikupljanje otpada).
- Odnosite uređaj u reciklažni centar. Upotrijebljeni plastični i metalni dijelovi mogu se odvojiti prema vrsti. Raspitajte se u lokalnoj tvrtki za zbrinjavanje otpada ili u našem servisnom centru.
- Vaše neispravne uređaje koje ste nam poslali zbrinut ćemo besplatno.

## Izjava o sukladnosti

EU Izjavu o sukladnosti možete zatražiti na sljedećoj adresi:  
SPEQ GmbH, Tannbachstraße 10, 73635 Steinenberg/NJEMAČKA

### Ispitna ustanova

TÜV SÜD Product Service GmbH, Ridlerstr. 65, D-80339 München, NJEMAČKA

Potpunu Izjavu o sukladnosti možete pronaći na  
[www.speq.de/konformitaetserklaerung](http://www.speq.de/konformitaetserklaerung)

## Jamstvo i tijek servisa

### Poštovani kupci,

na ovaj uređaj dobivate tri godine jamstva od datuma kupnje. U slučaju nedostataka na proizvodu imate zakonska prava u odnosu na prodavača. Ta zakonska prava nisu ograničena našim jamstvom prikazanim u nastavku.

### Jamstveni uvjeti

Jamstveno razdoblje započinje datumom kupnje. Sačuvajte svoj originalni račun. Ovaj je dokument potreban kao dokaz o kupnji. Ako se u roku od tri godine od datuma kupnje ovog proizvoda pojavi greška u proizvodu, materijalu ili izradi, besplatno ćemo popraviti proizvod - po vlastitom izboru - popraviti ili ga zamijeniti. Ovo jamstvo zahtijeva da u roku od tri godine predate neispravan proizvod i dokaz o kupnji (račun), te u pismenom obliku ukratko opišete o kojem je nedostatku riječ i kada je nastupio problem. Ako kvar pokriva naše jamstvo, dobit ćete popravljenu ili novi proizvod. Popravkom ili zamjenom proizvoda ne započinje novo razdoblje jamstva.

### Jamstveni rok i zakonsko jamstvo za reklamacije u vezi s nedostacima

Jamstveno razdoblje se ne produljuje. To vrijedi i za zamijenjene, kao i popravljene dijelove. Već pri kupnji možete uočiti prisutno oštećenje ili nedostatke koje odmah treba prijaviti nakon otpakiravanja proizvoda. Nakon isteka jamstvenog roka, neophodne popravke obavljamo uz naknadu.

### Opseg jamstva

Uređaj je proizveden prema strogim smjernicama kvalitete, te je prije isporuke pažljivo i savjesno ispitan. Jamstvo se odnosi na greške u materijalu ili izradi. Iz jamstva su isključeni svi potrošni dijelovi, koji su izloženi uobičajenom trošenju i oštećenja lomljivih dijelova, npr. sklopke, baterije, rasvjetna tijela ili drugi dijelovi koji su izrađeni od stakla. Ovo jamstvo ne vrijedi ako je proizvod oštećen ili nije propisno korišten ili održavan. Kako bi se osiguralo pravilno korištenje proizvoda, treba strogo slijediti sve upute za korištenje. Treba izbjegavati sve vrste korištenja i rukovanja protivno navedenim uputama i upozorenjima. Proizvod je namijenjen samo za privatnu upotrebu, a ne u komercijalne svrhe. U slučaju nedozvoljenog i nepravilnog rukovanja, zlorabotrebne ili zahvata koje nisu poduzeli naši ovlašteni serviseri, jamstvo se poništava.

- (1) U slučaju manjeg popravka jamstveni rok se produljuje onoliko koliko je kupac bio lišen uporabe stvari.
- (2) Međutim, kad je zbog neispravnosti stvari izvršena njezina zamjena ili njezin bitni popravak, jamstveni rok počinje teći ponovno od zamjene, odnosno od vraćanja popravljene stvari.
- (3) Ako je zamijenjen ili bitno popravljen samo neki dio stvari, jamstveni rok počinje teći ponovno samo za taj dio

## Tijek postupka u slučaju ostvarivanja prava jamstva

Da bismo osigurali brzu obradu vašeg zahtjeva, slijediti sljedeće napomene:

- Prilikom svih upita unaprijed pripremite račun i broj proizvoda (IAN 391308\_2201) kao potvrdu o kupnji.
- Broj proizvoda pronađite na tipskoj pločici na proizvodu, urezbaren na proizvodu, na naslovnoj stranici svojih uputa za upotrebu (dolje lijevo) ili na naljepnici na stražnjoj ili donjoj strani proizvoda.
- Ako nastupe pogreške funkcija ili drugi kvarovi, najprije se **telefonski** ili putem **e-pošte** obratite servisnom odjelu navedenom u nastavku.
- Zatim možete poslati proizvod koji je evidentiran kao neispravan, prilažući dokaz o kupnji (račun) i navodeći kakav je kvar i kada je nastao, bez plaćanja poštarine na servisnu adresu koju ste dobili.

Na stranici [www.kaufland.com/manual](http://www.kaufland.com/manual) možete preuzeti ovaj i mnoge druge priručnike, videozapise proizvoda i instalacijski softver. Ovaj QR kod vodi vas izravno na našu međunarodnu web stranicu ([www.kaufland.com/manual](http://www.kaufland.com/manual)) pa svoje upute za upotrebu možete otvoriti unosom broja artikla (IAN) 391308\_2201.



---

### Adresa službe za korisnike:

SPEQ GmbH  
Tannbachstr. 10  
73635 Steinenberg/NJEMAČKA  
E-pošta: [service@speq.de](mailto:service@speq.de)

Otvorena telefonska linija servisa:  
00800 30 777 999  
(besplatno)

Nazovite prije slanja  
8:00 h – 17:00 h

### KACIGA ZA SKIJANJE I SNOWBOARD

Model: SP-52V  
Marka: Newcential

## Общи положения

### Четене и съхраняването на ръководството за употреба

#### Уважаеми клиенти!

Радваме се, че сте избрали един от нашите висококачествени продукти, които са произведени и сертифицирани в строго съответствие с действащите към момента стандарти за безопасност.

Преди първа употреба се запознайте с продукта. За целта внимателно прочетете упътването за употреба и инструкциите за безопасност. Използвайте този продукт само както е описано и за посочените области на приложение. Съхранявайте добре това упътване. При предаване на продукта на трети лица връчвайте също и всички документи.

#### Употреба по предназначение

Този артикул е изработен за алпийски скиори и сноубордисти. Не е подходящ за други видове спорт или за каране на мотоциклети.

#### Обяснение на символите

Следните символи и сигнални думи са използвани в това ръководство за потребителя, върху продукта или върху опаковката.

 Декларация за съответствие (вижте глава Декларация за съответствие“):  
Продуктите, маркирани с този символ, отговарят на всички приложими разпоредби на общността на Европейското икономическо пространство.



Спазвайте ръководството за експлоатация



Дата на производство (месец/година)



Срок на годност (месец/година)



Тегло на каската



Печатът „Проверена безопасност“ (маркировка GS) удостоверява, че тестван продукт отговаря на изискванията на немския Закон за безопасност на продуктите. Знакът GS показва, че при употреба по предназначение или по предвидим начин безопасността и здравето на хората не са застрашени.



Ръчно пране



Да не се избелва



Да не се изсушава в сушилнята



Да не се глади



Да не се дава на химическо чистене

### Клас B

Каски от клас A и клас B са за скиори, сноубордисти и подобни групи. Каски от клас A предоставят пропорционално повече защита. Каски от клас B могат да предоставят повече вентилация и по-добро чуване, защитават обаче по-малка част от главата и дават по-ниска степен на устойчивост на пробождане.

## Обхват на доставката / принадлежности

- 1 x Каска за ски и сноуборд
- 1 x торба за каска за ски
- 1 x инструкции за употреба

## Описание на частите / Списък на частите (фиг. A)

1. Вентилационна система
2. Визьор
3. Каишка
4. Многостепенна обезопасяваща катарамa
5. Регулатор на каишка
6. Система за регулиране на размера
7. Подложка за тила
8. Подложка за уши

## Технически данни

Модел: SP-52V

Кат. номер: 391308

Размер: M/L (54 - 58 cm), L/XL (58 - 61 cm)

Дата на производство (месец/година): 05/2022

Срок на годност (месец/година): 05/2027

## Указания за безопасност



### Опасност от нараняване!

**Важно: Прочетете внимателно упътването за употреба и непременно го съхранете! При неправилна употреба на продукта можете да се нараните.**

- **ВНИМАНИЕ!** Каската не може да предпазва носещия от всички злополуки.
- **ВНИМАНИЕ!** Използвайте само каска, която пасва правилно и стои плътно. Ако каската не пасва правилно, може да се размести при злополука и да загуби защитния си ефект.
- Използвайте каската в предвидената за това позиция (фиг. H).
- Преди всяко каране затваряйте катарамата на каишката (фиг. D).
- Не носете под каската шапки или други покривала за глава.
- Сменяйте и изхвърляйте каската след всеки удар. Това е валидно и при лек удар без видими щети.
- Каската трябва да бъде заменена, ако не пасва повече правилно или поне 5 години след датата на производство дори и да не се констатира повреждане.
- Изменението или премахването на оригинални части от каската може да наруши изключително защитния ефект. Каската не трябва да бъде изменяна, за да бъдат прикрепяни допълнения по начин, който не е препоръчан от производителя.
- Опитайте с две ръце да завъртите каската наляво и надясно. Ако каската пасва правилно, кожата на слепоочието Ви се движи с нея.
- Опитайте с две ръце да издърпате каската напред и назад, доколкото е възможно. Каската не пасва правилно, ако можете да я движите напред, така че да пречи на зрителното Ви поле или да я

движете назад, така че да разкрие челото Ви.

- Преди всяка употреба проверявайте дали каската пасва правилно, дали каишките стоят стабилно, дали пасват правилно и дали са закопчани.
- Ако не можете да регулирате шлема така, че да може да се избутва напред или назад само леко със затворена катарамата, не използвайте каската. Заменете я с модел в друг размер. Непременно изпробвайте различни размери при покупка.
- Тествайте интегрирания визьор преди употреба

Както при много тежък удар, така и при злополука с по-ниска скорост или интензитет могат да бъдат причинени сериозни наранявания на главата или дори смърт. Може да се случи така, че каската да не предпазва ефективно ползвателя от наранявания на главата. Затова винаги карайте внимателно.



### Опасност за живота!

- Тази каска не трябва да бъде използвана от деца при катерене или при други дейности, ако има риск от задушаване/увисване, когато дете се заплете с каската.



### Опасност от задушаване!

**ВНИМАНИЕ!** Децата могат да се задушат от пластмасовото фолио.

- Не оставяйте децата да играят с опаковъчното фолио. Опаковката не е детска играчка



### Опасност от увреждане!

**ВНИМАНИЕ!** Неправилното боравене с каската може да доведе до увреждания по каската.

- Каската трябва да се проверява на редовни интервали за видими дефекти.
- Не прикрепяйте цветове или стикери върху каската

## Указания за потребителя

### Отваряне/затваряне на каишки (фиг. D)

За да отворите каишките, натиснете върху многостепенната обезопасяваща катарамата (1) и издърпайте лоста (2). За да затворите каишките, пъхнете лоста в многостепенната обезопасяваща катарамата и го оставете да щракне в подходяща за Вас ширина.



**При злополука с отворен или неправилно нагласен регулатор на каишката и каишката, каската може да се размести и да загуби защитния си ефект!**



**Преди всяка каране проверявайте дали каишката е регулирана правилно и дали е затворена!**

### Регулиране на каишка (фиг. B)

Преди всяко каране проверявайте дали каишката е регулирана правилно.

- Каишката (1) е правилно регулирана, когато е едновременно удобна и стегната и когато усещате лек натиск при отваряне на устата. Катарамата (2) не трябва да лежи върху брадичката или челюстната кост.
- Ако каишката (1) е твърде разхлабена, тя трябва да се затегне с помощта на извивката (3) на катарамата (2).
- Ако каишката (1) е твърде стеснена, тя трябва да се разхлаби с помощта на извивката (3) на катарамата (2).



**Преди всяко каране проверявайте дали регулаторът на каишката е нагласен правилно и дали е затворен!**

### Нагласяне на регулатора на каишката (фиг. C)

- Отворете регулатора на каишката
- Регулаторът на каишката трябва да бъде позициониран по такъв начин, че каишките да са плътно прилепнали, но и удобни. Регулаторът на каишката трябва да стои под ухото, каишките не трябва да покриват ушите.
- Затворете регулатора на каишката

### Сваляне/поставяне на подложки за уши (фиг. F)

1. Най-напред издърпайте каишките от примките на подложките за уши.
2. Издърпайте подложките за уши внимателно и изправено от жлебовете на закопчалката.

3. Поставете подложките за уши, като внимателно натиснете щифта в основата на подложките за уши в жлеба от страната на каската. Меката страна на подложките за уши сочи навътре.
4. Прекарайте каишките отново през примките на подложките за уши.

### Настройване на системата за регулиране на размера с помощта на една ръка (фиг. Е)

Интегрираната система за регулиране на размера може да се регулира без степени с помощта на въртящо се копче в задната част на главата:

- По-малко = въртене надясно
- По-голямо = въртене наляво

### Правилната позиция на каската (фиг. Н)







- Каската трябва винаги да стои хоризонтално на Вашата глава.
- Ако каската е твърде далеч напред, Вашето зрение може да бъде нарушено.
- Ако каската седи твърде далеч назад, Вашето чело няма да бъде достатъчно защитено.

### Прикрепяне на очила за ски (фиг. I)

1. За да прикрепите очилата за ски, отворете щифта на гърба на каската.
2. Сложете очилата за ски и завъртете каишката около шлема.
3. След това затворете щифта, за да прикрепите каишката към каската.

### Визьор

Средно оцветеното стъкло е подходящо за нормална светлина и облачни метеорологични условия (категория филтър S2). Проверявайте редовно визьора (фиг. А, 2) за дефекти. Ако визьорът се е разхлабил, можете да го затегнете отново с подходящ инструмент от страничните винтове. Кривата на предаване може да бъде поискана от горещата сервисна линия.

Cat.	Описание	Област на приложение	Област за степен на светлинна трансмисия
0	Безцветни/ леко тонирани		80 - 100
1	Леко тонирани		43 - 80
2	Средно тонирани		18 - 43
3	Тъмно тонирани		8 - 18
4	Много тъмно тонирани: не са годни за шофиране		3 - 8
			

## Настройване на вентилацията (фиг. J)

1. Плъзнете регулатора назад, за да отворите вентилационните отвори и да увеличите вентилацията
2. Плъзнете регулатора напред, за да затворите вентилационните отвори и да намалите вентилацията.

## Поддръжка / Почистване / Съхранение

**УКАЗАНИЕ:** Неправилното боравене с каската може да доведе до увреждания по каската.

### Почистване:

#### ПРЕДУПРЕДИТЕЛНИ УКАЗАНИЯ!

- Каската не трябва да влиза в контакт с разтворители или почистващи препарати, съдържащи въглеродород.
- Стикерите също могат да съдържат разтворители и по този начин да повредят защитния слой на каската.
- За почистване използвайте само вода и мек сапун.

### Премахване/поставяне на вътрешни подложки

1. Развийте велкрото и отстранете вътрешната подложка от каската..
2. Почистете вътрешната подложка с хладка вода и мек сапун, след което оставете да изсъхне на въздух.
3. Поставете отново вътрешната подложка.

### Почистване на каска

1. Почиствайте Вашата каската само с хладка вода, мек сапун и мека кърпа.
2. Отстранете подложките за уши за почистване, както е описано.
3. Почистете подложките за уши с хладка вода и мек сапун, след което оставете да изсъхне на въздух.

### Съхранение

- След всяка употреба оставяйте Вашата каска да изсъхне на въздух.
- Не съхранявайте каската в близост до източници на нагряване и топлина (например зад стъкла в автомобил). Високите температури от 60°C могат сериозно да повредят каската.
- Неравната повърхност на каската и образуването на мехурчета са признаци на такова увреждане. Съхранявайте каската в предоставената торба за каска за ски (фиг. G).

## Указания за изхвърляне на опаковката и продукта



### Опасност от задушаване

**ВНИМАНИЕ!** Децата могат да се задушат от пластмасовото фолио. Не оставяйте Вашите деца да играят с опаковъчното фолио. Опаковката не е детска играчка.

### Изхвърляне на опаковката

Изхвърлете опаковката по вид. Велпапето и картоната предайте на отпадъчна хартия, фолиото на събирането на рециклируеми материали.

### Изхвърляне на продукта

- Продуктът трябва да се изхвърля чрез оторизирана компания за изхвърляне на отпадъци или в съоръжение за битови отпадъци в съответствие със законите и разпоредбите, приложими във вашата страна. (Приложимо в Европейския съюз и други европейски страни със системи за разделно събиране на рециклируеми материали).
- Предайте устройството в пункт за рециклиране. Използваните пластмасови и метални части могат да бъдат разделени според вида. Попитайте местната компания за изхвърляне на отпадъци или нашия сервизен център.
- Ние ще изхвърлим Вашите дефектни изпратени устройства безплатно

## Декларация за съответствие

ЕС декларацията за съответствие може да бъде поискана на следния адрес:  
SPEQ GmbH, Tannbachstraße 10, 73635 Steinberg/ГЕРМАНИЯ

### Институт за изпитване

TÜV SÜD Product Service GmbH, Ridlerstr. 65, D-80339 München, ГЕРМАНИЯ

Пълната декларация за съответствие ще намерите на  
[www.speq.de/konformitaetserklaerung](http://www.speq.de/konformitaetserklaerung).

## Гаранция и сервизно обслужване

### Уважаеми клиенти,

за този уред получавате 3 години гаранция от датата на покупката. В случай на несъответствие на продукта с договора за продажба Вие имате законно право да предявите рекламация пред продавача на продукта при условията и в сроковете, определени в чл.112-115\* от Закона за защита на потребителите. Вашите права, произтичащи от посочените разпоредби, не се ограничават от нашата по-долу представена търговска гаранция и независимо от нея продавачът на продукта отговаря за липсата на съответствие на потребителската стока с договора за продажба съгласно Закона за защита на потребителите.

### Гаранционни условия

Гаранционният срок започва да тече от датата на покупката. Пазете добре оригиналната касова бележка. Този документ е необходим като доказателство за покупката. Ако в рамките на три години от датата на закупуване на този продукт се появи дефект на материала или производствен дефект, продуктът ще бъде безплатно ремонтиран или заменен – по наш избор. Гаранцията предполага в рамките на тригодишния гаранционен срок да се представят дефектният уред и касовата бележка (касовият бон) и писмено да се обясни в какво се състои дефектът и кога е възникнал. Ако дефектът е покрит от нашата гаранция, Вие ще получите обратно ремонтирания или нов продукт. С ремонта или смяната на продукта не започва да тече нов гаранционен срок.

### Гаранционен срок и законови претенции при дефекти

Гаранционната услуга не удължава гаранционния срок. Това важи също и за сменените и ремонтирани части. За евентуално наличните повреди и дефекти още при покупката трябва да се съобщи веднага след разопаковането. Евентуалните ремонти след изтичане на гаранционния срок са срещу заплащане.

### Обхват на гаранцията

Уредът е произведен грижливо според строгите изисквания за качество и добросъвестно изпитан преди доставка. Гаранцията важи за дефекти на материала или производствени дефекти. Гаранцията не обхваща частите на продукта, които подлежат на нормално износване, поради което могат да бъдат разглеждани като бързо износващи се части (например филтри или приставки) или повредите на чупливи части (например прекъсвачи, батерии или такива произведени от стъкло). Гаранцията отпада, ако уредът е повреден поради неправилно използване или в резултат на неосъществяване на техническа поддръжка. За правилната употреба на продукта трябва точно да се спазват всички указания в упътването за обслужване. Предназначение и действия, които не се препоръчват от упътването за експлоатация или за които то предупреждава, трябва задължително да се избягват. Продуктът е предназначен само за частна, а не за стопанска употреба. При злоупотреба и неправилно третиране, употреба на сила и при интервенции, които не са извършени от клона на нашия оторизиран сервиз, гаранцията отпада.

## Изпълнение в гаранционен случай

За да гарантирате бързо обработване на вашата заявка моля, следвайте инструкциите по-долу:

- Моля, пригответе за всички запитвания касовата бележка и артикулния номер (IAN 391308\_2201) като доказателство за покупка.
- Номерът на артикула може да бъде намерен на типовата табелка на продукта, гравирани върху продукта, заглавната страница на вашето упътване (долу вляво) или стикера на задната страна или на долната страна на продукта.
- Ако възникнат функционални грешки или други дефекти, първо се свържете с посочения по-долу сервис по **телефон** или **имейл**.
- След това можете да изпратите продукт, който е регистриран като дефектен, като приложите доказателство за покупка (касова бележка) и данни какъв е дефектът и кога е възникнал, за вас без пощенски разходи, на съобщения ви адреса на сервиса.

На [www.kaufland.com/manual](http://www.kaufland.com/manual) можете да изтеглите тези и много други ръководства, видеоклипове на продукти и софтуер за инсталиране. С този QR код директно достигате до към нашия международен уебсайт ([www.kaufland.com/manual](http://www.kaufland.com/manual)) и чрез въвеждане на каталожния номер (IAN) 391308\_2201 можете да отворите вашето упътването за употреба.

### Ремонтен сервис / извънгаранционно обслужване

Ремонти извън гаранцията можете да възложите на клона на нашия сервис срещу заплащане. Той с удоволствие ще Ви направи предварителна калкулация. Можем да обработваме само уреди, които са достатъчно опаковани и изпратени с платени транспортни разходи.

**Внимание:** Изпратете Вашия уред на клона на нашия сервис почистен и с указание за дефекта.

Уредите, изпратени с неплатени транспортни разходи – с наложен платеж, като експресен или друг специален товар – не се приемат. Ние ще извършим безплатно изхвърлянето на изпратените от Вас дефектни уреди.

### Сервизно обслужване

Тел.: 00800 30 777 999

Е-мейл: [service@speq.de](mailto:service@speq.de)

IAN 391308\_2201

### Вносител

SPEQ ГмбХ, Tannbachstr. 10

73635 Steinenberg

ГЕРМАНИЯ

Тел.: 00800 30 777 999

\* Чл. 112. (1) При несъответствие на потребителската стока с договора за продажба потребителят има право да предяви рекламация, като поиска от продавача да приведе стоката в съответствие с договора за продажба. В този случай потребителят може да избира между извършване на ремонт на стоката или замяната ѝ с нова, освен ако това е невъзможно или избраният от него начин за обезщетение е непропорционален в сравнение с другия.

(2) Смята се, че даден начин за обезщетяване на потребителя е непропорционален, ако неговото използване налага разходи на продавача, които в сравнение с другия начин на обезщетяване са неразумни, като се вземат предвид:

1. стойността на потребителската стока, ако нямаше липса на несъответствие;
2. значимостта на несъответствието;
3. възможността да се предложи на потребителя друг начин на обезщетяване, който не е свързан със значителни неудобства за него.

Чл. 113. (1) Когато потребителската стока не съответства на договора за продажба, продавачът е длъжен да я приведе в съответствие с договора за продажба.

(2) Привеждането на потребителската стока в съответствие с договора за продажба трябва да се извърши в рамките на един месец, считано от предявяването на рекламацията от потребителя.

(3) След изтичането на срока по ал. 2 потребителят има право да развали договора и да му бъде възстановена заплатената сума или да иска намаляване на цената на потребителската стока съгласно чл. 114.

(4) Привеждането на потребителската стока в съответствие с договора за продажба е безплатно за потребителя. Той не дължи разходи за експедиране на потребителската стока или за материали и труд, свързани с ремонта ѝ, и не трябва да понесе значителни неудобства.

(5) Потребителят може да иска и обезщетение за претърпените вследствие на несъответствието вреди.

Чл. 114. (1) При несъответствие на потребителската стока с договора за продажба и когато потребителят не е удовлетворен от решаването на рекламацията по чл. 113, той има право на избор между една от следните възможности: 1. разваляне на договора и възстановяване на заплатената от него сума; 2. намаляване на цената.

(2) Потребителят не може да претендира за възстановяване на заплатената сума или за намаляване цената на стоката, когато търговецът се съгласи да бъде извършена замяна на потребителската стока с нова или да се поправи стоката в рамките на един месец от предявяване на рекламацията от потребителя.

(3) Търговецът е длъжен да удовлетвори искане за разваляне на договора и да възстанови заплатената от потребителя сума, когато след като е удовлетворил три рекламации на потребителя чрез извършване на ремонт на една и съща стока, в рамките на срока на гаранцията по чл. 115, е налице следваща поява на несъответствие на стоката с договора за продажба.

(4) (Предишна ал.

3 - ДВ, бр. 61 от 2014 г., в сила от 25.07.2014 г.) Потребителят не може да претендира за разваляне на договора, ако несъответствието на потребителската стока с договора е незначително.

Чл. 115. (1) Потребителят може да упражни правото си по този раздел в срок до две години, считано от доставянето на потребителската стока.

(2) Срокът по ал. 1 спира да тече през времето, необходимо за поправката или замяната на потребителската стока или за постигане на споразумение между продавача и потребителя за решаване на спора.

(3) Упражняването на правото на потребителя по ал. 1 не е обвързано с никакъв друг срок за предявяване на иск, различен от срока по ал. 1.