



## LED-DECKENLEUCHTE MIT BLUETOOTH®-LAUTSPRECHER / LED CEILING LIGHT WITH BLUETOOTH® SPEAKER

(DE)

### LED-DECKENLEUCHTE MIT BLUETOOTH®-LAUTSPRECHER

Montage-, Bedienungs- und Sicherheitshinweise

(CZ)

### STROPNÍ LED SVÍTIDLO S BLUETOOTH® REPRODUKTOREM

Pokyny k montáži, obsluze a bezpečnostní pokyny

(SK)

### LED STROPNÉ SVIETIDLO S BLUETOOTH® REPRODUKTOROM

Pokyny pre montáž, obsluhu a bezpečnostné pokyny

(BG)

### LED ОСВЕТИТЕЛНО ТЯЛО ЗА ТАВАН С BLUETOOTH® ВИСОКОГОВОРИТЕЛ

Инструкции за монтаж, обслужване и безопасност

(PL)

### LAMPA SUFITOWA LED Z GŁOŚNIKIEM BLUETOOTH®

Wskazówki montażu, obsługi i bezpieczeństwa

(RO)

### PLAFONIERĂ CU LED ȘI DIFUZOR BLUETOOTH®

Indicații de montaj, utilizare și siguranță

(HR)

### LED STROPNA SVJETILJKA S BLUETOOTH® ZVUČNIKOM

Upute za montažu, uporabu i sigurnost

IAN 389489-2201

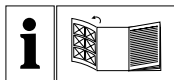

DE

Klappen Sie vor dem Lesen die Seite mit den Abbildungen aus und machen Sie sich anschließend mit allen Funktionen des Gerätes vertraut.

---

PL

Przed przeczytaniem proszę rozłożyć stronę z ilustracjami, a następnie proszę zapoznać się z wszystkimi funkcjami urządzenia.

---

CZ

Před čtením si otevřete stranu s obrázky a potom se seznámte se všemi funkcemi přístroje.

---

RO

Înainte de a citi, priviți imaginile de pe pagini și familiarizați-vă cu toate funcțiile aparatului.

---

SK

Pred čítaním si odklopte stranu s obrázkami a potom sa oboznámte so všetkými funkciami prístroja.

---

HR

Prije čitanja, otvorite stranicu sa prikazima i upoznajte se na osnovu toga sa svim funkcijama uređaja.

---

BG

Преди да прочетете отворете на страницата с фигурите, след което се запознайте с всички функции на уреда.

DE	Montage-, Bedienungs- und Sicherheitshinweise	Seite	5
PL	Wskazówki montażu, obsługi i bezpieczeństwa	Strona	15
CZ	Pokyny k montáži, obsluze a bezpečnostní pokyny	Strana	25
RO	Indicații de montaj, utilizare și siguranță	Pagina	35
SK	Pokyny pre montáž, obsluhu a bezpečnostné pokyny	Strana	45
HR	Upute za montažu, uporabu i sigurnost	Stranica	55
BG	Инструкции за монтаж, обслужване и безопасност	Страница	65

14164106L

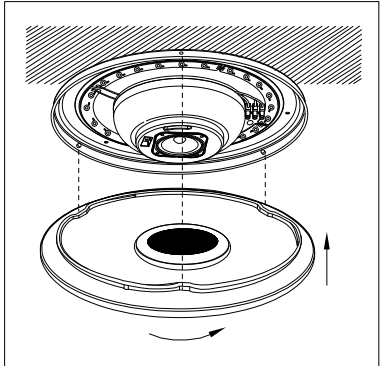
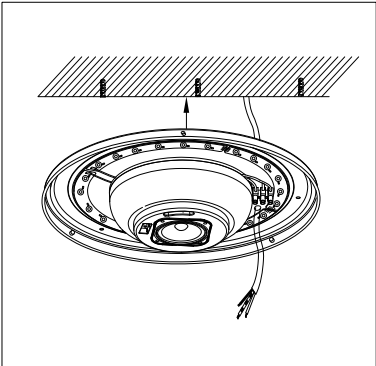
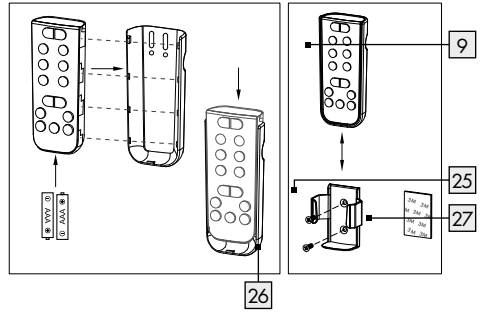
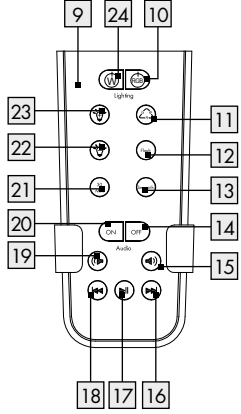
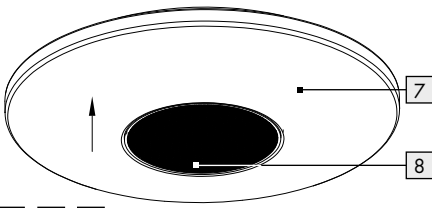
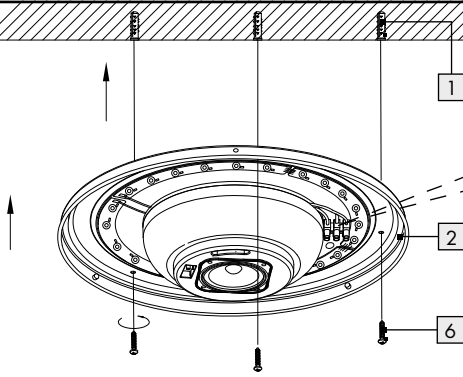



<b>Legende der verwendeten Piktogramme</b> .....	Seite 6
<b>Einleitung</b> .....	Seite 7
Bestimmungsgemäße Verwendung.....	Seite 7
Lieferumfang.....	Seite 7
Teilbeschreibung.....	Seite 7
Technische Daten.....	Seite 8
<b>Sicherheit</b> .....	Seite 8
Sicherheitshinweise.....	Seite 8
Sicherheitshinweise für Batterien / Akkus.....	Seite 9
<b>Vorbereitung</b> .....	Seite 10
Benötigtes Werkzeug und Material.....	Seite 10
<b>Vor der Installation</b> .....	Seite 10
<b>Inbetriebnahme</b> .....	Seite 10
Leuchte montieren.....	Seite 10
Wandhalterung montieren.....	Seite 11
Batterien einlegen / wechseln.....	Seite 11
Leuchte über den Lichtschalter bedienen.....	Seite 11
Fernbedienung verwenden.....	Seite 11
Licht ein- / ausschalten.....	Seite 12
Licht dimmen.....	Seite 12
30-Minuten-Timer.....	Seite 12
RGB Funktionen.....	Seite 12
Bluetooth-Verbindung.....	Seite 12
Musiklautstärke regeln.....	Seite 12
Musiktitel anwählen.....	Seite 13
<b>Wartung und Reinigung</b> .....	Seite 13
<b>Entsorgung</b> .....	Seite 13
<b>Garantie und Service</b> .....	Seite 14
Garantieerklärung.....	Seite 14
Serviceadresse.....	Seite 14
Konformitätserklärung.....	Seite 14
Hersteller.....	Seite 14

# Legende der verwendeten Piktogramme

Legende der verwendeten Piktogramme			
	Bedienungsanleitung lesen!		Warn- und Sicherheitshinweise beachten!
<b>V</b>	Volt		Vorsicht! Stromschlaggefahr!
<b>Hz</b>	Hertz (Frequenz)		So verhalten Sie sich richtig
<b>W</b>	Watt (Wirkleistung)		Entsorgen Sie Verpackung und Gerät umweltgerecht!
	Schutzleiter		Entsorgen Sie Batterien umweltgerecht!
	Wellpappe		Wechselspannung (Strom- und Spannungsart)
<b>25000h</b>	LED-Lebensdauer		Lebens- und Unfallgefahr für Kleinkinder und Kinder!
	Diese Leuchte ist ausschließlich für den Betrieb im Innenbereich, in trockenen und geschlossenen Räumen geeignet.		Die Verpackung besteht aus 100% recyceltem Papier.
	Vorsicht! Verbrennungsgefahr durch heiße Oberflächen!		Explosionsgefahr!
	Schutzhandschuhe tragen!	<b>IP20</b>	Nur für den Innenbereich
	Timerfunktion (30 Min.)	<b>3000K</b>	Farbtemperatur
	Zur Vermeidung von Gefährdungen darf eine beschädigte Lichtquelle dieses Produkts ausschließlich vom Hersteller, seinem Servicevertreter oder einer vergleichbaren Fachkraft ausgetauscht werden.		Zur Vermeidung von Gefährdungen darf ein beschädigtes Betriebsgerät dieses Produkts ausschließlich vom Hersteller, seinem Servicevertreter oder einer vergleichbaren Fachkraft ausgetauscht werden.
<b>Ra</b>	Farbwiedergabeindex		Polyethylen (geringe Dichte)

## LED-Deckenleuchte mit Bluetooth®-Lautsprecher

### ● Einleitung



Wir beglückwünschen Sie zum Kauf Ihres neuen Gerätes. Sie haben sich damit für ein hochwertiges Produkt entschieden. Bitte lesen Sie diese Bedienungsanleitung vollständig und sorgfältig durch. Diese Anleitung gehört zu diesem Produkt und enthält wichtige Hinweise zur Inbetriebnahme und Handhabung. Beachten Sie immer alle Sicherheitshinweise. Prüfen Sie vor der Inbetriebnahme, ob die korrekte Spannung vorhanden ist und ob alle Teile richtig montiert sind. Sollten Sie Fragen haben oder unsicher in Bezug auf die Handhabung des Gerätes sein, setzen Sie sich bitte mit Ihrem Händler oder der Servicestelle in Verbindung. Bewahren Sie diese Anleitung bitte sorgfältig auf und geben Sie sie ggf. an Dritte weiter.



Auf [www.kaufland.com/manual](http://www.kaufland.com/manual) können Sie diese und viele weitere Handbücher herunterladen. Mit diesem QR-Code gelangen Sie direkt auf unsere internationale Seite ([www.kaufland.com/manual](http://www.kaufland.com/manual)). Mit Klick auf das entsprechende Land gelangen Sie auf die nationale Übersicht unserer Handbücher. Mittels der Eingabe der Artikelnummer (IAN) 389489-2201 können Sie Ihre Bedienungsanleitung öffnen.

### ● Bestimmungsgemäße Verwendung



Diese Leuchte ist ausschließlich für den Betrieb im Innenbereich, in trockenen und geschlossenen Räumen geeignet.

Dieses Gerät ist nur für den Einsatz in privaten Haushalten vorgesehen. Dieses Produkt ist vorgesehen für den normalen Betrieb.

-  Bei den RGB-LEDs handelt es sich um eine Leuchtdekorationsleuchte. Verwenden Sie die RGB-LEDs nicht zur Raumbeleuchtung oder als Nachtlicht.

### ● Lieferumfang

Kontrollieren Sie unmittelbar nach dem Auspacken immer den Lieferumfang auf Vollständigkeit sowie den einwandfreien Zustand des Gerätes.

- 1 LED-Deckenleuchte mit Bluetooth®-Lautsprecher, Modell 14164106L
- 1 Fernbedienung
- 1 Wandhalterung für die Fernbedienung (inkl. 1 x Klebepad, 2 x Schrauben)
- 2 Batterien AAA
- 3 Dübel
- 3 Schrauben
- 2 Schutzschläuche
- 1 Montage- und Bedienungsanleitung

### ● Teilbeschreibung

#### Leuchte:

- 1 Dübel
- 2 Leuchten-Basis
- 3 Lüsterklemme
- 4 Netzanschlusskabel (extern)
- 5 Schutzschlauch
- 6 Schrauben
- 7 Kunststoffabdeckung
- 8 Lautsprecherabdeckung
- 9 Fernbedienung

## Fernbedienung:

- 10  Taste RGB-Licht
- 11  Taste RGB-Farbwechsel
- 12  Taste RGB Flash
- 13  Taste RGB Smooth
- 14  Taste OFF (Audio)
- 15  Taste Lautstärke +
- 16  Taste Musiktitel anwählen (vor)
- 17  Taste Pause / Bluetooth-Verbindung Standby
- 18  Taste Musiktitel anwählen (zurück)
- 19  Taste Lautstärke -
- 20  Taste ON (Audio)
- 21  Taste 30-Minuten-Timer
- 22  Taste Dimmer -
- 23  Taste Dimmer +
- 24  Taste W
- 25 Wandhalterung (Fernbedienung)
- 26 Schrauben (Fernbedienung)
- 27 Klebepad (Fernbedienung)

## ● Technische Daten

### Leuchte:

Modellnummer:	14164106L
Betriebsspannung:	230-240V~ 50Hz
Nennleistung gesamt:	max. 30W
Schutzklasse:	I / 
Schutzart:	IP20

### LED-Modul:

Nennleistung:	max. 20,7W
Schutzart:	IP20

### Lautsprecher / Bluetooth:

Frequenzbereich	
Lautsprecher:	120 - 20000 Hz
Bluetooth-Version:	5.0
Reichweite Bluetooth:	< 10 m
Frequenzbereich	
Bluetooth-Frequenz:	2,4 GHz ISM Frequenzband
HF-Leistung:	max. < 10 dBm

## Fernbedienung:

Batterien:	2 x 1,5V AAA
Reichweite	
Fernbedienung:	5 - 6 m (Infrarot)

- Dieses Produkt enthält Lichtquellen der Energieeffizienzklasse „F“ (entsprechend der Verordnung (EU) 2019/2015).

## ● Sicherheit



### Sicherheitshinweise

Bei Schäden, die durch Nichtbeachtung dieser Bedienungsanleitung verursacht werden, erlischt der Garantieanspruch! Für Folgeschäden wird keine Haftung übernommen! Bei Sach- oder Personenschäden, die durch unsachgemäße Handhabung oder Nichtbeachtung der Sicherheitshinweise verursacht werden, wird keine Haftung übernommen!

### ■ **! WARNUNG! LEBENS- UND UNFALLGEFAHR FÜR KLEINKINDER UND KINDER!**

Lassen Sie Kinder niemals unbeaufsichtigt mit dem Verpackungsmaterial. Es besteht Erstickungsgefahr durch Verpackungsmaterial. Kinder unterschätzen häufig die Gefahren. Halten Sie Kinder stets vom Produkt fern.

- Lassen Sie die Leuchte oder Verpackungsmaterial nicht achtlos liegen. Plastikfolien/-tüten, Kunststoffteile etc. könnten für Kinder zu einem gefährlichen Spielzeug werden.



### Vermeiden Sie Lebensgefahr durch elektrischen Schlag

- Lassen Sie die Elektroinstallation durch einen ausgebildeten Elektriker oder eine für Elektroinstallationen ausgewiesene Person durchführen.
- Überprüfen Sie vor jedem Netzanschluss die Leuchte und das Netzanschlusskabel auf etwaige Beschädigungen. Benutzen Sie Ihre Leuchte niemals, wenn Sie irgendwelche Beschädigungen feststellen.

**⚠️ WARNUNG!**

Beschädigte Netzkabel bedeuten Lebensgefahr durch elektrischen Schlag. Wenden Sie sich bei Beschädigungen, Reparaturen oder anderen Problemen an der Leuchte an die Servicestelle oder eine Elektrofachkraft.

- Entfernen Sie vor der Montage die Sicherung oder schalten Sie den Leitungsschutzschalter im Sicherungskasten aus (0-Stellung).
- Vergewissern Sie sich vor der Montage, dass die vorhandene Netzspannung mit der benötigten Betriebsspannung der Leuchte übereinstimmt (siehe „Technische Daten“).
- Vermeiden Sie unbedingt die Berührung der Leuchte mit Wasser oder anderen Flüssigkeiten.
- Öffnen Sie niemals eines der elektrischen Betriebsmittel oder stecken irgendwelche Gegenstände in dieselben. Derartige Eingriffe bedeuten Lebensgefahr durch elektrischen Schlag.
- Die Leuchte nicht auf feuchtem oder leitendem Untergrund installieren!

**Vermeiden Sie Brand- und Verletzungsgefahr**

- Überprüfen Sie die Leuchte unmittelbar nach dem Auspacken auf Beschädigungen. Setzen Sie sich im Falle einer Beschädigung mit der Servicestelle in Verbindung.
- **VORSICHT! VERBRENNUNGS-GEFAHR DURCH HEISSE OBERFLÄCHEN!**  
Stellen Sie sicher, dass die Leuchte ausgeschaltet und abgekühlt ist, bevor Sie diese berühren, um Verbrennungen zu vermeiden. Leuchtmittel entwickeln im Bereich des Lampenkopfes eine starke Hitze.
- Die Lichtquelle dieser Leuchte darf nur vom Hersteller oder von einem von ihm beauftragten Techniker oder einer vergleichbar qualifizierten Person ersetzt werden.
- Diese Leuchte kann per Fernbedienung gedimmt werden.
- Nicht direkt in die Lichtquelle (Leuchtmittel, LED etc.) hineinschauen.
- Nicht mit optischen Instrumenten in die Lichtquelle schauen (z. B. Lupe).

**So verhalten Sie sich richtig**

- Montieren Sie die Leuchte so, dass sie vor Feuchtigkeit und Verschmutzung geschützt ist.
- Bereiten Sie die Montage sorgfältig vor und nehmen Sie sich ausreichend Zeit. Legen Sie alle Einzelteile und zusätzlich benötigtes Werkzeug oder Material vorher übersichtlich und griffbereit zurecht.
- Seien Sie stets aufmerksam! Achten Sie immer darauf was Sie tun und gehen Sie stets mit Vernunft vor. Montieren Sie die Leuchte in keinem Fall, wenn Sie unkonzentriert sind oder sich unwohl fühlen.

**Sicherheitshinweise für Batterien / Akkus**

- **LEBENSGEFAHR!**  
Halten Sie Batterien / Akkus außer Reichweite von Kindern. Suchen Sie im Falle eines Verschluckens sofort einen Arzt auf!
- Verschlucken kann zu Verbrennungen, Perforation von Weichgewebe und Tod führen. Schwere Verbrennungen können innerhalb von 2 Stunden nach dem Verschlucken auftreten.

**EXPLOSIONSGEFAHR!**

- Laden Sie nicht aufladbare Batterien niemals wieder auf. Schließen Sie Batterien / Akkus nicht kurz und / oder öffnen Sie diese nicht. Überhitzung, Brandgefahr oder Platzen können die Folge sein.
- Werfen Sie Batterien / Akkus niemals in Feuer oder Wasser.
- Setzen Sie Batterien / Akkus keiner mechanischen Belastung aus.

**Risiko des Auslaufens von Batterien / Akkus**

- Vermeiden Sie extreme Bedingungen und Temperaturen, die auf Batterien / Akkus einwirken können, z. B. auf Heizkörpern / durch direkte Sonneneinstrahlung.
- Wenn Batterien / Akkus ausgelaufen sind, vermeiden Sie den Kontakt von Haut, Augen und

Schleimhäuten mit den Chemikalien! Spülen Sie die betroffenen Stellen sofort mit klarem Wasser und suchen Sie einen Arzt auf!

## ■ **SCHUTZHANDSCHUHE TRAGEN!**

Ausgelaufene oder beschädigte Batterien/Akkus können bei Berührung mit der Haut Verätzungen verursachen. Tragen Sie deshalb in diesem Fall geeignete Schutzhandschuhe.

- Im Falle eines Auslaufens der Batterien/Akkus entfernen Sie diese sofort aus dem Produkt, um Beschädigungen zu vermeiden.
- Verwenden Sie nur Batterien/Akkus des gleichen Typs. Mischen Sie nicht alte Batterien/Akkus mit neuen!
- Entfernen Sie die Batterien/Akkus, wenn das Produkt längere Zeit nicht verwendet wird.

## **Risiko der Beschädigung des Produkts**

- Verwenden Sie ausschließlich den angegebenen Batterietyp/Akkutyp!
- Setzen Sie Batterien/Akkus gemäß der Polaritätskennzeichnung (+) und (-) an Batterie/Akku und des Produkts ein.
- Reinigen Sie Kontakte an Batterie/Akku und im Batteriefach vor dem Einlegen mit einem trockenen, fusselfreien Tuch oder Wattestäbchen!
- Entfernen Sie erschöpfte Batterien/Akkus umgehend aus dem Produkt.

## ● **Vorbereitung**

### ● **Benötigtes Werkzeug und Material**



Die genannten Werkzeuge und Materialien sind nicht im Lieferumfang enthalten. Es handelt sich hierbei um unverbindliche Angaben und Werte zur Orientierung. Die Beschaffenheit des Materials richtet sich nach den individuellen Gegebenheiten vor Ort.

- Bleistift/Markierwerkzeug
- 2-poliger Spannungsprüfer
- Schraubendreher

- Bohrmaschine
- Bohrer (ca.  $\varnothing$  6 mm)
- Hammer
- Seitenschneider
- Leiter

## ● **Vor der Installation**

**Wichtig:** Der elektrische Anschluss muss durch einen ausgebildeten Elektriker oder eine für Elektroinstallation eingewiesene Person erfolgen. Diese muss Kenntnis über die Eigenschaften der Leuchte und Anschlussbestimmung haben.

- Machen Sie sich vor der Installation mit allen Anweisungen und Abbildungen in dieser Anleitung sowie mit der Leuchte selbst vertraut.
- Stellen Sie vor der Installation sicher, dass an der Leitung, an der die Leuchte angeschlossen werden soll, keine Spannung vorliegt. Entfernen Sie hierfür die Sicherung oder schalten Sie den Leitungsschutzschalter im Sicherungskasten aus (0-Stellung).
- Überprüfen Sie die Spannungsfreiheit mittels 2-poligem Spannungsprüfer.
- Packen Sie die LED-Deckenleuchte aus und legen Sie sie auf eine rutschfeste Unterlage. (Seien Sie vorsichtig, dass hierbei keine Kratzer entstehen.)
- Üben Sie mit beiden Händen leichten Druck auf die Kunststoffabdeckung  aus. Drehen Sie die Kunststoffabdeckung  dabei bis zum Anschlag gegen den Uhrzeigersinn (entgegen der Pfeilrichtung) und nehmen Sie die Kunststoffabdeckung  nach oben ab.

## ● **Inbetriebnahme**

### ● **Leuchte montieren**

- Stellen Sie vor der Installation sicher, dass an der Leitung, an der die Leuchte angeschlossen werden soll, keine Spannung vorliegt. Entfernen Sie hierfür die Sicherung oder schalten Sie den

Leitungsschutzschalter im Sicherungskasten aus (0-Stellung).

- Halten Sie die Leuchten-Basis [2] an die gewünschte Montageposition. Beachten Sie hierbei die Bohrung in der Leuchten-Basis [2], durch welche das Netzanschlusskabel eingeführt wird.
- Markieren Sie drei Bohrlöcher für die Schrauben [6] (siehe Abb.).
- Bohren Sie die Löcher. Stellen Sie sicher, dass Sie das Netzanschlusskabel (extern) [4] nicht beschädigen.
- Stecken Sie die Dübel [1] in die Bohrlöcher. Nehmen Sie falls notwendig einen Hammer zur Hilfe.
- Führen Sie das Netzanschlusskabel durch die dafür vorgesehene Bohrung in der Leuchten-Basis [2] und befestigen Sie die Leuchte an der Decke.
- Achten Sie darauf, dass die Durchführungsstülpe fest in der Bohrung sitzt.
- Die isolierte Grundverdrahtung muss vor dem Anschluss der Leuchte mit einer zusätzlichen Isolierung vorbereitet werden.

Ziehen Sie die beigefügten Schutzschläuche über die Kabel L und N der Netzanschlussleitung.

**Hinweis:** Achten Sie darauf, dass Sie die einzelnen Leiter des Netzanschlusskabels (extern) [4] jeweils richtig anschließen: stromführender Leiter, schwarz oder braun = Symbol L, Neutralleiter, blau = Symbol N, Schutzleiter, grün-gelb = Symbol ⊕.

- Montieren Sie die Kunststoffabdeckung [7] der Leuchte. Setzen Sie hierzu die Abdeckung mit den drei Kerben an den entsprechenden Haltebolzen an und drücken diese nach oben. Drehen Sie die Abdeckung im Uhrzeigersinn rechts (Pfeilrichtung), um diese zu befestigen. Der Aufkleber mit dem Pfeil kann nun entfernt werden.
- Setzen Sie die Sicherung wieder ein oder schalten Sie den Leitungsschutzschalter am Sicherungskasten ein (I-Stellung).

Ihre LED-Deckenleuchte mit Bluetooth-Lautsprecher ist betriebsbereit.

## ● Wandhalterung montieren

- Montieren Sie die Wandhalterung [25] für die Fernbedienung [9] mithilfe der Schrauben [26] oder des Klebepads [27] (siehe Abb.).

## ● Batterien einlegen / wechseln

**Hinweis:** Für die Fernbedienung [9] sind zwei Batterien vom Typ AAA zu verwenden (im Lieferumfang enthalten).

- Schieben Sie die Abdeckung des Batteriefaches (Rückseite) zum Öffnen ca. 1 cm nach unten und heben den Deckel ab.
- Legen Sie zwei Batterien vom mitgelieferten Typ AAA in das Batteriefach. Achten Sie dabei auf die richtige Polarität.
- Setzen Sie die Abdeckung wieder auf und schieben Sie diese zurück, um das Batteriefach zu schließen.

Ihre Fernbedienung [9] ist betriebsbereit.

## ● Leuchte über den Lichtschalter bedienen

- Die LED-Deckenleuchte kann über den Wandlichtschalter ein- und ausgeschaltet werden. Die Lichtintensität entspricht hierbei immer der zuletzt eingestellten Helligkeit. Alle anderen Funktionen werden ausschließlich über die Fernbedienung [9] gesteuert.

## ● Fernbedienung verwenden

### **ACHTUNG!**

Alle Funktionen der Fernbedienung [9] sind nur gegeben, wenn die LED-Deckenleuchte mit dem Wandlichtschalter eingeschaltet wurde.

## ● Licht ein-/ ausschalten

### 1. Licht einschalten

- Drücken Sie die "W" Taste [24], um das Weißlicht ein oder auszuschalten.
- Drücken Sie die "RGB" Taste [10], um das farbige Licht ein oder auszuschalten.

## ● Licht dimmen

- Schalten Sie die Leuchte ein.

### 1. Beleuchtungsstärke erhöhen

- Drücken Sie die „☀️“ Taste Dimmer + [23], um die Beleuchtungsstärke zu erhöhen. Bei kurzzeitigem Drücken dieser Taste erhöht sich die Beleuchtungsstärke stufenweise je Druckvorgang. Wird die „☀️“ Taste Dimmer + [23] lange gedrückt, erhöht sich die Beleuchtungsstärke automatisch bis zur maximalen Helligkeit.

### 2. Beleuchtungsstärke verringern

- Drücken Sie die „☀️“ Taste Dimmer - [22], um die Beleuchtungsstärke zu verringern. Bei kurzzeitigem Drücken verringert sich die Beleuchtungsstärke stufenweise je Druckvorgang. Wird die „☀️“ Taste Dimmer - [22] lange gedrückt, verringert sich die Beleuchtungsstärke automatisch bis zur minimalen Helligkeit.

## ● 30-Minuten-Timer

- Schalten Sie die Leuchte ein.

### 1. Timer einschalten

- Drücken Sie die „30 Min“ Taste [21], um die Timer-Funktion einzuschalten. Es ertönt ein Signalton.
- Das Licht und auch die Bluetooth-Funktion (Musik) werden automatisch nach ca. 30 Minuten ausgeschaltet.

**Hinweis:** Sie können den Timer nur einschalten, wenn Bluetooth aktiviert ist.

### 2. Timer ausschalten

- Möchten Sie die Timer-Funktion während der 30 Minuten ausschalten, drücken Sie die „30 Min“ Taste [21] erneut. Es ertönen zwei Signaltöne. Die Timer-Funktion ist jetzt abgeschaltet.

**Hinweis:** Sie können den Timer nur ausschalten, wenn Bluetooth aktiviert ist.

## ● RGB Funktionen

1. Drücken Sie die RGB-Taste ☁️ [11], um zwischen 7 verschiedenen Farben zu wechseln.
2. Drücken Sie die RGB Flash Taste [12], um einen schnellen Farbwechsel zu aktivieren.
3. Drücken Sie die RGB Smooth Taste [13], um einen langsamen Farbwechsel zu aktivieren.

## ● Bluetooth-Verbindung

### 1. Bluetooth-Verbindung herstellen

- Drücken Sie die Audio „ON“ Taste (Audio) [20].
- Ca. 1-2 Sekunden später wird die Bluetooth-Verbindung akustisch unterhalb automatisch aufgebaut, die blaue LED innerhalb der LED-Deckenleuchte beginnt schnell zu blinken.
- Ist die Verbindung hergestellt, ertönt eine kurze Melodie.
- Bei einer ersten Verbindung mit Ihrem Handy, Tablet etc. wählen Sie die Bluetooth-Verbindung „LED Ceiling Lamp“.

### 2. Bluetooth-Verbindung beenden



- Drücken Sie die Audio „OFF“ Taste (Audio) [14]. Die Bluetooth-Verbindung wird beendet.

## Nach erfolgreicher Verbindung stehen Ihnen folgende Audiosteuerungen zur Verfügung:





## ● Musiklautstärke regeln

### 1. Musiklautstärke verringern

- Drücken Sie die „🔊“ Taste Lautstärke - [19], um die Lautstärke zu verringern. Bei kurzzeitigem Drücken verringert sich die Lautstärke



stufenweise je Druckvorgang. Wird die „“ Taste Lautstärke -  lange gedrückt, verringert sich die Lautstärke automatisch bis zu einem Minimum.

## 2. Musiklautstärke erhöhen

- Drücken Sie die „“ Taste Lautstärke + , um die Lautstärke zu erhöhen. Bei kurzzeitigem Drücken erhöht sich die Lautstärke stufenweise je Druckvorgang. Wird die „“ Taste Lautstärke +  lange gedrückt, erhöht sich die Lautstärke automatisch bis zur maximalen Lautstärke.

## ● Musiktitel anwählen



### 1. Musiktitel zurück

- Drücken Sie die „“ Taste Musiktitel anwählen (zurück) , um einen vorherigen Musiktitel anzuwählen oder das Lied noch einmal von Anfang an abspielen zu lassen.

### 2. Musiktitel vor

- Drücken Sie die „“ Taste Musiktitel anwählen (vor) , um den nächsten Musiktitel anzuwählen.

### 3. Pause

- Drücken Sie die „“ Taste Pause/Bluetooth-Verbindung Standby  kurz, um die Pausefunktion zu aktivieren.

## ● Wartung und Reinigung

### **WARNUNG! STROMSCHLAGGEFAHR!**

Trennen Sie zur Reinigung die Leuchte zuerst vom Stromnetz. Entfernen Sie hierfür die Sicherung oder schalten Sie den Leitungsschutzschalter im Sicherungskasten aus (0-Stellung).

- Benutzen Sie kein Lösungsmittel, Benzin o. Ä. Die Leuchte würde hierbei Schaden nehmen.
- Lassen Sie die Leuchte vollständig abkühlen.

### **WARNUNG! STROMSCHLAGGEFAHR!**

Aus Gründen der elektrischen Sicherheit darf die Leuchte niemals mit Wasser oder anderen Flüssigkeiten gereinigt oder gar in Wasser getaucht werden.

- Verwenden Sie zur Reinigung nur ein trockenes, fusselfreies Tuch.
- Setzen Sie die Sicherung anschließend wieder ein oder schalten Sie den Leitungsschutzschalter am Sicherungskasten ein (I-Stellung).

## ● Entsorgung

Die Verpackung besteht aus umweltfreundlichen Materialien, die Sie über die örtlichen Recyclingstellen entsorgen können.



Beachten Sie die Kennzeichnung der Verpackungsmaterialien bei der Abfalltrennung, diese sind gekennzeichnet mit Abkürzungen (a) und Nummern (b) mit folgender Bedeutung: 1-7: Kunststoffe / 20-22: Papier und Pappe / 80-98: Verbundstoffe.



Werfen Sie Ihr Produkt, wenn es ausgedient hat, im Interesse des Umweltschutzes nicht in den Hausmüll, sondern führen Sie es einer fachgerechten Entsorgung zu. Über Sammelstellen und deren Öffnungszeiten können Sie sich bei Ihrer zuständigen Verwaltung informieren.

Altgeräte können auch bei Einzelhändlern, die elektrische Geräte zum Verkauf anbieten, zurück gegeben werden.

Defekte oder verbrauchte Batterien / Akkus müssen gemäß Richtlinie 2006/66/EG und deren Änderungen recycelt werden. Geben Sie Batterien / Akkus und /oder das Produkt über die angebotenen Sammeleinrichtungen zurück.



### **Umweltschäden durch falsche Entsorgung der Batterien / Akkus!**

Batterien / Akkus dürfen nicht über den Hausmüll entsorgt werden. Sie können giftige Schwermetalle enthalten und unterliegen der Sondermüllbehandlung. Die chemischen Symbole der Schwermetalle sind wie folgt: Cd = Cadmium, Hg = Quecksilber,

Pb = Blei. Geben Sie deshalb verbrauchte Batterien / Akkus bei einer kommunalen Sammelstelle ab.

## ● **Garantie und Service**

### ● **Garantieerklärung**

Sie erhalten zum Zeitpunkt des Kaufs auf dieses Gerät 36 Monate Garantie. Das Gerät wurde sorgfältig produziert und einer genauen Qualitätskontrolle unterzogen. Innerhalb der Garantiezeit beheben wir kostenlos alle Material- oder Herstellerfehler. Sollten sich dennoch während der Garantiezeit Mängel herausstellen, senden Sie das Gerät bitte an die aufgeführte Service-Adresse unter Angabe folgender Artikel-Nummer: 14164106L. Von der Garantie ausgeschlossen sind Schäden durch nicht sachgemäße Handhabung, Nichtbeachtung der Bedienungsanleitung oder Eingriff durch nicht autorisierte Personen sowie Verschleißteile (wie z. B. Leuchtmittel). Durch die Garantieleistung wird die Garantiezeit weder verlängert noch erneuert.

### ● **Serviceadresse**

Briloner Leuchten GmbH & Co. KG  
Im Kissen 2  
59929 Brilon  
DEUTSCHLAND  
Tel.: +49 29 61 / 97 12-800  
Fax: +49 29 61 / 97 12-199  
E-Mail: kundenservice@briloner.com  
www.briloner.com

**IAN 389489-2201**

Bitte halten Sie für alle Anfragen den Kassenbon und die Artikelnummer (IAN 389489-2201) als Nachweis für den Kauf bereit.

### ● **Konformitätserklärung**

Dieses Produkt erfüllt die Anforderungen der geltenden europäischen und nationalen Richtlinien (Richtlinie 2014/53/EU, Ökodesign Richtlinie

2009/125/EG, RoHS-Richtlinie 2011/65/EU). Die Konformität wurde nachgewiesen. Entsprechende Erklärungen und Unterlagen sind beim Hersteller hinterlegt.

Hiermit erklärt Briloner Leuchten GmbH & Co. KG, dass der Funktanagentyp 14164106L der Richtlinie 2014/53/EU entspricht. Der vollständige Text der EU-Konformitätserklärung ist unter der folgenden Internetadresse verfügbar:



















<https://www.briloner.com/de/service/informationen-zu-leuchten/eu-konformitaetserklaerung-fuer-funktanagentyp.php>

### ● **Hersteller**

Briloner Leuchten GmbH & Co. KG  
Im Kissen 2  
59929 Brilon  
DEUTSCHLAND

<b>Legenda zastosowanych piktogramów</b> .....	Strona 16
<b>Instrukcja</b> .....	Strona 17
Zastosowanie zgodne z przeznaczeniem .....	Strona 17
Zawartość .....	Strona 17
Opis części .....	Strona 17
Dane techniczne .....	Strona 18
<b>Bezpieczeństwo</b> .....	Strona 18
Wskazówki bezpieczeństwa .....	Strona 18
Wskazówki bezpieczeństwa dla baterii / akumulatorów .....	Strona 19
<b>Przygotowanie</b> .....	Strona 20
Potrzebne narzędzia i materiały .....	Strona 20
<b>Przed instalacją</b> .....	Strona 20
<b>Uruchomienie</b> .....	Strona 21
Montaż lampy .....	Strona 21
Montaż uchwyty ściennego .....	Strona 21
Wkładanie / wymiana baterii .....	Strona 21
Obsługa lampy za pomocą przelącznika światła .....	Strona 21
Używanie pilota zdalnego sterowania .....	Strona 21
Włączanie / wyłączenie światła .....	Strona 22
Ściemnianie światła .....	Strona 22
Timer 30-minutowy .....	Strona 22
Funkcje RGB .....	Strona 22
Połączenie Bluetooth .....	Strona 22
Regulacja głośności muzyki .....	Strona 22
Wybieranie utworów muzycznych .....	Strona 23
<b>Konserwacja i czyszczenie</b> .....	Strona 23
<b>Utylizacja</b> .....	Strona 23
<b>Gwarancja i serwis</b> .....	Strona 24
Gwarancja .....	Strona 24
Adres serwisu .....	Strona 24
Deklaracja zgodności .....	Strona 24
Producent .....	Strona 24

# Legenda zastosowanych piktogramów

Legenda zastosowanych piktogramów			
	Przeczytać instrukcję obsługi!		Należy przestrzegać ostrzeżeń i wskazówek bezpieczeństwa!
<b>V</b>	Wolt		Ostrożnie! Niebezpieczeństwo porażenia prądem elektrycznym!
<b>Hz</b>	Herc (częstotliwość)		Prawidłowy sposób postępowania
<b>W</b>	Wat (moc czynna)		Opakowanie i urządzenie przekazać do utylizacji zgodnie z przepisami o ochronie środowiska!
	Tektura falista		Baterie poddać utylizacji zgodnie z zasadami ochrony środowiska!
	Cykle włączania		Napięcie przemienne (rodzaj prądu i napięcia)
<b>25000h</b>	Żywotność diod LED		Niebezpieczeństwo utraty życia i wypadku dla dzieci!
	Niniejsza lampa nadaje się wyłącznie do pracy wewnątrz, w suchych i zamkniętych pomieszczeniach.		Opakowanie składa się w 100% ze zużytego papieru.
	Ostrożnie! Niebezpieczeństwo poparzenia gorącymi powierzchniami!		Niebezpieczeństwo wybuchu!
	Zakładać rękawice ochronne!	<b>IP20</b>	Tylko do zastosowania w pomieszczeniach
	Funkcja minutnika (Timer) (30 min.)	<b>3000K</b>	Temperatura barwy
	Aby uniknąć zagrożeń, uszkodzone źródło światła produktu może być wymieniane wyłącznie przez producenta, serwis lub innego odpowiednio wykwalifikowanego specjalistę.		Aby uniknąć zagrożeń, uszkodzone urządzenie sterujące produktu może być wymieniane wyłącznie przez producenta, serwis lub innego odpowiednio wykwalifikowanego specjalistę.
<b>Ra</b>	Współczynnik oddawania barw		Polietylen (niska gęstość)

## Lampa sufitowa LED z głośnikiem Bluetooth®

### ● Instrukcja



Gratulujemy Państwu zakupu nowego urządzenia. Zdecydowali się Państwo na zakup produktu najwyższej jakości. Proszę dokładnie przeczytać całą niniejszą instrukcję obsługi. Proszę wypiąć stronę z rysunkami. Niniejsza instrukcja obsługi należy do produktu. Zawiera ona ważne wskazówki dotyczące uruchamiania i posługiwania się produktem. Zawsze należy przestrzegać wszystkich wskazówek dotyczących bezpieczeństwa. Przed uruchomieniem proszę sprawdzić, czy występuje prawidłowe napięcie, i czy wszystkie części są prawidłowo zamontowane. W przypadku zapytań lub niepewności odnośnie obchodzenia się z urządzeniem, prosimy o kontakt ze sprzedawcą lub punktem serwisowym. Proszę starannie przechowywać niniejszą instrukcję obsługi, a w razie oddania urządzenia osobom trzecim przekazać ją wraz z nim.



Na stronie [www.kaufland.com/manual](http://www.kaufland.com/manual) można pobrać tę i wiele innych podręczników użytkownika. Za pomocą tego kodu QR przejdziesz bezpośrednio na naszą międzynarodową stronę ([www.kaufland.com/manual](http://www.kaufland.com/manual)). Klikając na odpowiedni kraj przechodzi się do krajowego przeglądu naszych podręczników użytkownika. Wprowadzając numer artykułu (IAN) 389489-2201 można otworzyć daną instrukcję obsługi.

### ● Zastosowanie zgodne z przeznaczeniem



Niniejsza lampa nadaje się wyłącznie do pracy wewnątrz, w suchych i zamkniętych pomieszczeniach. To urządzenie przewidziano wyłącznie do użytku w prywatnym gospodarstwie domowym. Produkt ten jest przeznaczony do normalnej pracy.

■



W przypadku diod RGB LED chodzi o dekorację świetlną. Nie należy używać diod RGB LED do oświetlenia pomieszczeń lub jako lampki nocnej.

### ● Zawartość

Bezpośrednio po wypakowaniu należy sprawdzić, czy zestaw jest kompletny oraz czy urządzenie znajduje się w nienagannym stanie.

- 1 lampa sufitowa LED z głośnikiem Bluetooth®, model 14164106L
- 1 pilot zdalnego sterowania
- 1 uchwyt ścienny na pilota zdalnego sterowania (w zestawie 1 x płytek samoprzylepny, 2 x śruby)
- 2 baterie AAA
- 3 kołki
- 3 śruby
- 2 wężyki ochronne
- 1 instrukcja montażu i obsługi

### ● Opis części

#### Lampa:

- 1 Kołki
- 2 Podstawa lampy
- 3 Kostka zaciskowa
- 4 Przewód zasilający (zewnątrzny)
- 5 Wężyk ochronny
- 6 Śruby
- 7 Osłona z tworzywa sztucznego
- 8 Osłona głośnika
- 9 Pilot zdalnego sterowania

## Pilot zdalnego sterowania:

- 10 Przycisk oświetlenie RGB (Włącz/Wyłącz)
- 11 Przycisk zmiana koloru RGB
- 12 Przycisk RGB Flash
- 13 Przycisk RGB Smooth
- 14 Przycisk OFF (audio)
- 15 Przycisk głośności +
- 16 Przycisk wyboru utworu muzycznego (do przodu)
- 17 Przycisk pauzy / połączenie Bluetooth standby
- 18 Przycisk wyboru utworu muzycznego (z powrotem)
- 19 Przycisk głośności -
- 20 Przycisk ON (audio)
- 21 Przycisk timer 30-minutowy
- 22 Przycisk ściemniacz -
- 23 Przycisk ściemniacz +
- 24 Przycisk W (białe światło - Włącz/Wyłącz)
- 25 Uchwyt ścienny (pilot zdalnego sterowania)
- 26 Śruby (pilot zdalnego sterowania)
- 27 Płatek samoprzylepny (pilot zdalnego sterowania)

## ● Dane techniczne

### Lampa:

Numer modelu:	14164106L
Napięcie robocze:	230-240V~ 50Hz
Moc znamionowa	
łącznie:	maks. 30W
Klasa ochrony:	I /
Rodzaj ochrony:	IP20

### Moduł LED:

Moc znamionowa:	maks. 20,7W
Rodzaj ochrony:	IP20

### Głośnik / Bluetooth:

Zakres częstotliwości	
Głośnik:	120 - 20 000 Hz
Wersja Bluetooth:	5.0
Zasięg Bluetooth:	< 10 m

Zakres częstotliwości

Częstotliwość Bluetooth: 2,4 GHz pasmo częstotliwości ISM

Moc HF: maks. < 10 dBm

## Pilot zdalnego sterowania:

Baterie: 2 x 1,5V AAA

Zasięg pilota zdalnego sterowania: 5-6 m (podczerwień)

- Ten produkt zawiera źródła światła klasy efektywności energetycznej „F” (zgodnie z rozporządzeniem (UE) 2019/2015).

## ● Bezpieczeństwo



### Wskazówki bezpieczeństwa

W przypadku szkód spowodowanych nieprzestrzeganiem niniejszej instrukcji obsługi wygasa prawo do gwarancji! Za szkody pośrednie producent nie ponosi odpowiedzialności! W przypadku szkód materialnych lub osobowych, które powstały wskutek niewłaściwego obchodzenia się lub nieprzestrzegania wskazówek dotyczących bezpieczeństwa, nie ponosimy żadnej odpowiedzialności!

- **! OSTRZEŻENIE! ZAGROŻENIE ŻYCIA I NIEBEZPIECZEŃSTWO WYPADKU U DZIECI!**

Nigdy nie pozostawiać dzieci bez nadzoru z materiałem opakowania. Istnieje zagrożenie uduszeniem spowodowane przez materiał opakowaniowy. Dzieci często nie dostrzegają niebezpieczeństwa. Należy zawsze trzymać dzieci z dala od produktu.

- Lampy i materiału opakowania nie pozostawiać bez nadzoru. Folie / woreczki plastikowe, elementy z tworzywa sztucznego itp. mogą zostać użyte przez dzieci jako niebezpieczna zabawka.



### Porażenie prądem elektrycznym grozi śmiercią

- Przeprowadzenie instalacji elektrycznej należy zlecić wykwalifikowanemu elektrykowi lub

osobie przeszkolonej w zakresie instalacji elektrycznych.

- Przed każdym podłączeniem do sieci elektrycznej należy dokonać kontroli lampy oraz przewodu zasilającego pod względem uszkodzeń. Nigdy nie używać lampy w razie stwierdzenia jakichkolwiek uszkodzeń.

### **OSTRZEŻENIE!**

Uszkodzone przewody sieciowe stwarzają niebezpieczeństwo utraty życia wskutek porażenia prądem elektrycznym. W razie uszkodzeń, napraw lub innych problemów z lampą należy zwrócić się do punktu serwisowego lub do elektryka.

- Przed rozpoczęciem montażu wyjąć bezpiecznik lub wyłączyć wyłącznik nadmiarowo-prądowy w skrzynce bezpiecznikowej (położenie 0).
- Przed montażem należy upewnić się, że dostępne napięcie sieci jest zgodne z wymaganym napięciem roboczym lampy (patrz „Dane techniczne”).
- Bezwzględnie unikać kontaktu lampy z wodą lub innymi cieczami.
- Nigdy nie otwierać elementów elektrycznych i nie wkładać do nich jakichkolwiek przedmiotów. Taka ingerencja oznacza zagrożenie życia poprzez porażenie prądem.
- Lampy nie należy instalować na podłożu wilgotnym lub przewodzącym prąd!



### **Jak uniknąć zagrożenia pożarowego i obrażeń ciała**

- Zaraz po rozpakowaniu należy sprawdzić, czy lampa nie jest uszkodzona. W przypadku uszkodzenia należy zwrócić się do serwisu.



### **OSTROŻNIE! NIEBEZPIECZEŃSTWO POPARZENIA GORĄCYMI POWIERZCHNIAMI!**

Aby uniknąć oparzenia, należy upewnić się przed dotknięciem lampy, że jest ona wyłączona i schłodzona. Żarówki wytwarzają w obrębie głowicy lampy wysokie temperatury.

- Źródło światła tej lampy może być wymieniane wyłącznie przez producenta lub upoważnionego przez niego technika lub osobę o podobnych kwalifikacjach.

- Lampę można ściemniać pilotem zdalnego sterowania.
- Nie należy bezpośrednio wpatrywać się w źródło światła (żarówki, LED, itp.).
- Nie patrzeć w źródło światła przez instrumenty optyczne (np. lupa).



### **Prawidłowy sposób postępowania**

- Lampę zamontować w taki sposób, aby była zabezpieczona przed wilgocią, wiatrem i zanieczyszczeniami.
- Starannie przygotować montaż i zarezerwować sobie wystarczającą ilość czasu. Wszystkie pojedyncze elementy i dodatkowo potrzebne narzędzia lub materiał należy wcześniej ułożyć w sposób przejrzysty i pod ręką.
- Zachować ostrożność! Zawsze zwracać uwagę na wykonywane czynności i kierować się rozsądkiem. Nie należy wykonywać montażu lampy w przypadku braku koncentracji lub złego samopoczucia.



### **Wskazówki bezpieczeństwa dla baterii / akumulatorów**

#### **ZAGROŻENIE ŻYCIA!**

Baterie / akumulatory należy trzymać poza zasięgiem dzieci. W przypadku połknięcia należy natychmiast udać się do lekarza!

- Połknięcie może prowadzić do oparzeń, perforacji tkanki miękkiej i śmierci. Ciężkie poparzenia mogą wystąpić w ciągu 2 godzin po połknięciu.



#### **NIEBEZPIECZEŃSTWO WYBUCHU!**

Baterii jednorazowego użytku nie wolno ładować ponownie. Baterii / akumulatorów nie należy zwiierać i / lub otwierać. Może to doprowadzić do przegrzania, pożaru lub wybuchu.

- Nigdy nie należy wrzucać baterii / akumulatorów do ognia lub wody.
- Nigdy nie należy narażać baterii / akumulatorów na obciążenia mechaniczne.

## Ryzyko wycieku kwasu z baterii / akumulatorów

- Należy unikać ekstremalnych warunków i temperatur, które mogą oddziaływać na baterie / akumulatory, np. kaloryferów / bezpośredniego działania promieniowania słonecznego.
- Jeśli wyciekną baterie / akumulatory, należy unikać kontaktu skóry, oczu i błon śluzowych z chemikaliami! Dotknięte miejsca natychmiast przepłukać czystą wodą i udać się do lekarza!



### ZAKŁADAĆ RĘKAWICE OCHRONNE!

Wylane lub uszkodzone baterie / akumulatory po dotknięciu skóry mogą spowodować poparzenia chemiczne. Dlatego należy w takim przypadku nakładać odpowiednie rękawice ochronne.

- W przypadku wycieku baterii / akumulatorów natychmiast usunąć je z produktu, aby uniknąć uszkodzeń.
- Używać wyłącznie baterii / akumulatorów tego samego typu. Nie zakładać razem nowych oraz zużytych baterii / akumulatorów!
- Jeżeli produkt nie jest przez dłuższy czas używany, baterie / akumulatory należy wyjąć.

## Ryzyko uszkodzenia produktu

- Używać wyłącznie zalecanego rodzaju baterii / akumulatora!
- Włożyć baterie / akumulatory zgodnie z oznaczeniem biegunów (+) i (-) na baterii / akumulatorze i produkcie.
- Oczyszczyć styki baterii / akumulatora i w komorze baterii przed włożeniem suchą, niestrzępiącą się szmatką lub patyczkiem higienicznym!
- Zużyte baterie / akumulatory wyjąć jak najszybciej z produktu.

## ● Przygotowanie

### ● Potrzebne narzędzia i materiały



Wymienione narzędzia i materiały nie są częścią zestawu. Są to jedynie niewiążące informacje i

wartości orientacyjne. Właściwości materiału zależą od indywidualnych warunków w pomieszczeniu.

- ołówek / narzędzie do oznaczania
- 2-biegunowy detektor napięcia
- śrubokręt
- wiertarka
- wiertło (ok.  $\varnothing$  6 mm)
- młotek
- szypce do cięcia drutu
- drabina

## ● Przed instalacją

**Ważne:** Wykonanie podłączenia elektrycznego należy zlecić wykwalifikowanemu elektrykowi lub osobie przeszkolonej w zakresie wykonywania instalacji elektrycznych. Osoba ta musi posiadać wiedzę na temat właściwości lampy i przepisów dotyczących podłączenia.

- Przed instalacją należy zapoznać się ze wszystkimi instrukcjami i rysunkami zawartymi w niniejszej instrukcji oraz z samą lampą.
- Przed instalacją należy upewnić się, że przewód, do którego ma być podłączona lampa, nie znajduje się pod napięciem. W tym celu należy wyjąć bezpiecznik lub wyłączyć wyłącznik instalacyjny w skrzynce bezpiecznikowej (pozycja 0).
- Sprawdzić brak napięcia za pomocą 2-biegunowego detektora napięcia.
- Rozpakować lampę sufitową LED i położyć na antypoślizgowej podkładce. (Zachować ostrożność, aby nie powstały przy tym zadrapania.)
- Lekko nacisnąć oburącz osłonę z tworzywa sztucznego  aż do oporu w kierunku odwrotnym do ruchu wskazówek zegara (odwrotnie do kierunku strzałki) i zdjąć osłonę z tworzywa sztucznego  w górę.

## ● Uruchomienie

### ● Montaż lampy

- Przed instalacją należy upewnić się, że przewód, do którego ma być podłączona lampa, nie znajduje się pod napięciem. W tym celu należy wyjąć bezpiecznik lub wyłączyć wyłącznik nadmiarowo-prądowy w skrzynce bezpiecznikowej (pozycja 0).
  - Przytrzymać podstawę lampy [2] na żądanej pozycji montażowej. Przy tym zwrócić uwagę na nawiercony otwór w podstawie lampy [2], przez który przeprowadzany jest przewód zasilający.
  - Zaznaczyć trzy otwory do nawiercenia na śruby [6] (patrz rys.).
  - Wywiercić otwory. Upewnić się, że nie uszkodzi się przewodu zasilającego (zewnątrznego) [4].
  - Do wywierconych otworów włożyć kołki [1]. W razie konieczności użyć młotka.
  - Wprowadzić przewód zasilający przez przewidziany do tego otwór w podstawie lampy [2] i zamocować lampę na suficie.
  - Uważać na to, aby tulejka przeprowadzająca mocno była zamocowana w odwiercie.
  - Przed podłączeniem lampy należy przygotować izolowane okablowanie podstawowe z dodatkową izolacją.  
Naciągnąć załączone wężyki ochronne na kable L i N przewodu zasilającego.
- Wskazówka:** Należy zwrócić uwagę, aby prawidłowo podłączyć poszczególne przewody zasilającego (zewnątrznego) [4]: przewód przewodzący prąd, czarny lub brązowy = symbol L, przewód zerowy, niebieski = symbol N, przewód ochronny, zielono-żółty = symbol ⊕.
- Zamontować osłonę z tworzywa sztucznego [7] lampy. W tym celu przyłożyć osłonę trzema nacięciami do odpowiednich kołków utrzymujących i wcisnąć ją od góry. Przekreślić osłonę w prawo w kierunku ruchu wskazówek zegara (kierunek strzałki), aby ją zamocować. Następnie można usunąć naklejkę ze strzałką.
  - Ponownie włożyć bezpiecznik lub włączyć wyłącznik nadmiarowo-prądowy na skrzynce bezpiecznikowej (pozycja I).

Lampa sufitowa LED z głośnikiem Bluetooth jest gotowa do uruchomienia.

### ● Montaż uchwyty ścienne

- Zamontować uchwyt ścienny [25] na pilota zdalnego sterowania [9] za pomocą śrub [26] lub płatek samoprzylepnego [27] (patrz rys.).

### ● Wkładanie / wymiana baterii

**Wskazówka:** Do pilota zdalnego sterowania [9] należy użyć dwóch baterii typu AAA (zawarte w zestawie).

- W celu otworzenia przesunąć osłonę komory baterii (strona odwrotna) ok. 1 cm w dół i podnieść pokrywę.
- Włożyć dwie baterie dołączonego typu AAA do komory baterii. Należy przy tym zwrócić uwagę na prawidłowe ułożenie biegunów.
- Ponownie założyć osłonę i nasunąć ją z powrotem, aby zamknąć komorę baterii.

Pilot zdalnego sterowania [9] jest gotowy do uruchomienia.

### ● Obsługa lampy za pomocą przełącznika światła

- Lampa sufitowa LED może być włączana i wyłączana ściennym przełącznikiem światła. Intensywność światła odpowiada przy tym zawsze ostatnio ustawionej jasności. Wszystkimi innymi funkcjami można sterować tylko za pomocą pilota zdalnego sterowania [9].

### ● Używanie pilota zdalnego sterowania

#### UWAGA!

Wszystkie funkcje pilota [9] są dostępne, gdy lampa sufitowa LED jest włączona przy pomocy przełącznika na ścianie.

## ● Włączanie / wyłączenie światła

### 1. Włączanie światła

- Nacisnąć przycisk „W” [24], aby włączyć lub wyłączyć białe światło.
- Nacisnąć przycisk „RGB” [10], aby włączyć lub wyłączyć kolorowe światło.

## ● Ściemnianie światła

- Włączyć lampę.

### 1. Zwiększanie intensywności oświetlenia

- Nacisnąć przycisk „☺” Dimmer + [23], aby zwiększyć intensywność oświetlenia. Przy krótkim naciśnięciu tego przycisku intensywność oświetlenia zwiększa się stopniowo za każdym naciśnięciem. Jeśli długo naciśnie się przycisk „☺” Dimmer + [23], to automatycznie zwiększa się intensywność oświetlenia do maksymalnej wartości.

### 2. Zmniejszanie intensywności oświetlenia

- Nacisnąć przycisk „☹” Dimmer - [22], aby zmniejszyć intensywność oświetlenia. Przy krótkim naciśnięciu tego przycisku intensywność oświetlenia zmniejsza się stopniowo za każdym naciśnięciem. Jeśli długo naciśnie się przycisk „☹” Dimmer - [22], to automatycznie zmniejsza się intensywność oświetlenia do minimalnej wartości.

## ● Timer 30-minutowy

- Włączyć lampę.

### 1. Włączanie timera

- Nacisnąć przycisk „30 Min” [21], aby włączyć funkcję minutnika (Timer). Rozlegnie się sygnał dźwiękowy.
- Światło i funkcja Bluetooth (Musik) zostaną automatycznie wyłączone po ok. 30 minutach.  
**Wskazówka:** Timer można wyłączyć tylko wtedy, gdy aktywny jest Bluetooth.

### 2. Wyłączenie timera

- Jeśli w trakcie 30 minut chcąc Państwo wyłączyć funkcję minutnika (Timer), należy ponownie nacisnąć przycisk „30 Min” [21]. Rozlegną się dwa sygnały dźwiękowe. Funkcja minutnika (Timer) jest teraz wyłączona.  
**Wskazówka:** funkcję minutnika można wyłączyć tylko, gdy aktywny jest Bluetooth.

## ● Funkcje RGB

1. Nacisnąć przycisk RGB „☺” [11], aby przełączać między 7 różnymi kolorami.
2. Nacisnąć przycisk RGB Flash [12], aby aktywować szybką zmianę kolorów.
3. Nacisnąć przycisk RGB Smooth [13], aby aktywować wolną zmianę kolorów.

## ● Połączenie Bluetooth

### 1. Nawijazywanie połączenia Bluetooth

- Nacisnąć przycisk audio „ON” (audio) [20].
- Ok. 1-2 sekundy później połączenie Bluetooth zostanie nawiązane z dźwiękiem akustycznym, niebieska dioda LED w lampie sufitowej LED zacznie migać.
- Jeśli połączenie zostanie nawiązane, to zabrzmie krótka melodia.
- Przy pierwszym połączeniu z komórką, tabletem itp. należy wybrać połączenie Bluetooth „LED Ceiling Lamp”.

### 2. Zakończenie połączenia Bluetooth

- Nacisnąć przycisk audio „OFF” (audio) [14]. Połączenie Bluetooth zostaje zakończone.

## Po udanym połączeniu dostępne jest następujące sterowanie audio:



## ● Regulacja głośności muzyki

### 1. Zmniejszanie głośności muzyki

- Nacisnąć przycisk „☹” głośność - [19], aby zmniejszyć głośność. Przy krótkim naciśnięciu

tego przycisku głośność zmniejsza się stopniowo za każdym naciśnięciem. Jeśli długo naciśnie się przycisk „” głośność - [19], to automatycznie zmniejsza się głośność do minimalnej wartości.

## 2. Zwiększanie głośności muzyki

- Nacisnąć przycisk „” głośność + [15], aby zwiększyć głośność. Przy krótkim naciśnięciu tego przycisku głośność zwiększa się stopniowo za każdym naciśnięciem. Jeśli długo naciśnie się przycisk „” głośność + [15], to automatycznie zwiększa się głośność do maksymalnej wartości.

## ● Wybieranie utworów muzycznych

### 1. Utwór muzyczny z powrotem

- Nacisnąć przycisk „” wyboru utworu muzycznego (z powrotem) [18], aby wybrać wcześniejszy tytuł lub piosenkę jeszcze raz odtworzyć od początku.

### 2. Utwór muzyczny do przodu

- Nacisnąć przycisk „” wyboru utworu muzycznego (do przodu) [16], aby wybrać następną tytuł.

### 3. Przerwa

- Nacisnąć krótko przycisk „” Przerwa / Połączenie Bluetooth Standby [17], aby aktywować funkcję przerwy.

## ● Konserwacja i czyszczenie

### **OSTRZEŻENIE! NIEBEZPIECZEŃSTWO PORAŻENIA PRĄDEM ELEKTRYCZNYM!**

Przed rozpoczęciem czyszczenia najpierw odłączyć lampę od sieci elektrycznej. W tym celu należy wyjąć bezpiecznik lub wyłączyć wyłącznik nadmiarowo-prądowy w skrzynce bezpiecznikowej (pozycja 0).

- Nie używać rozpuszczalników, benzyny itp. Mogłoby to spowodować uszkodzenie lampy.

- Odczekać, aż lampa całkowicie ostygnie.

### **OSTRZEŻENIE! NIEBEZPIECZEŃSTWO PORAŻENIA PRĄDEM ELEKTRYCZNYM!**

Ze względu na zachowanie bezpieczeństwa w zakresie elektryczności nie wolno czyścić lampy za pomocą wody lub innych płynów, ani też zanurzać w wodzie.

- Do czyszczenia należy używać wyłącznie suchej, niestrzępiącej się szmatki.
- Następnie ponownie włożyć bezpiecznik lub włączyć wyłącznik nadmiarowo-prądowy na skrzynce bezpiecznikowej (pozycja I).

## ● Utylizacja

Opakowanie wykonane jest z materiałów przyjaznych dla środowiska, które można przekazać do utylizacji w lokalnym punkcie przetwarzania surowców wtórnych.



Przy segregowaniu odpadów prosimy zwrócić uwagę na oznakowanie materiałów opakowaniowych, oznaczone są one skrótami (a) i numerami (b) o następującym znaczeniu: 1-7: Tworzywa sztuczne / 20-22: Papier i tektura / 80-98: Materiały kompozytowe.



Z uwagi na ochronę środowiska nie wyrzucać urządzenia po zakończeniu eksploatacji do odpadów domowych, lecz prawidłowo zutylizować. Informacji o punktach zbiorczych i ich godzinach otwarcia udziela odpowiedni urząd.

Stare urządzenia można również zwrócić sprzedawcom detalicznym, którzy oferują urządzenia elektryczne.

Uszkodzone lub zużyte baterie / akumulatory muszą być poddane recyklingowi zgodnie z dyrektywą 2006/66/WE i jej zmianami. Oddać baterie / akumulatory i / lub produkt w dostępnych punktach zbiórki.



### **Niewłaściwa utylizacja baterii / akumulatorów stwarza zagrożenie dla środowiska naturalnego!**

Baterii / akumulatorów nie należy wyrzucać razem z odpadami domowymi. Mogą one zawierać szkodliwe metale ciężkie i należy je traktować jak odpady specjalne. Symbole chemiczne metali ciężkich są następujące: Cd = kadm, Hg = rtęć, Pb = ołów. Dlatego też zużyte baterie / akumulatory należy przekazywać do komunalnych punktów gromadzenia odpadów niebezpiecznych.

## ● **Gwarancja i serwis**

### ● **Gwarancja**

W momencie zakupu otrzymują Państwo na to urządzenie 36 miesięcy gwarancji. Urządzenie wyprodukowano starannie i poddano dokładnej kontroli jakości. W okresie gwarancji usuwamy bezpłatnie wszystkie wady materiałowe lub fabryczne. Jeśli mimo to w okresie gwarancji pojawią się usterki, urządzenie należy przesać na podany adres serwisowy, podając następujący numer artykułu: 14164106L.

Gwarancji nie podlegają uszkodzenia spowodowane przez nieprawidłowe użytkowanie, nieprzestrzeganie instrukcji obsługi lub ingerencję nieautoryzowanych osób, a także części szybko zużywające się (jak np. elementy świetlne). Usługa gwarancyjna nie przedłuża ani nie odnawia okresu gwarancji.

Zgodnie z Kodeksem Cywilnym art. 581 §1 wraz z wymianą urządzenia lub ważnej części czas gwarancji rozpoczyna się na nowo.

### ● **Adres serwisu**

Briloner Leuchten GmbH & Co. KG  
Im Kissen 2  
59929 Brilon  
NIEMCY  
Tel.: +49 29 61 / 9712-800  
Faks: +49 29 61 / 9712-199  
E-mail: kundenservice@briloner.com  
www.briloner.com

### **IAN 389489-2201**

Przed skontaktowaniem się z działem serwisowym należy przygotować paragon i numer artykułu (IAN 389489-2201) jako dowód zakupu.

### ● **Deklaracja zgodności CE**

Niniejszy produkt spełnia wymagania obowiązujących dyrektyw europejskich i przepisów krajowych (Dyrektywa 2014 / 53 / UE, dyrektywa dotycząca ekoprojektu 2009 / 125 / WE, dyrektywa RoHS 2011 / 65 / UE). Zgodność została wykazana. Odpowiednie deklaracje i dokumenty są przechowywane przez producenta.

Niniejszym Briloner Leuchten GmbH & Co. KG oświadcza, że typ urządzeń radiowych 14164106L odpowiada dyrektywie 2014/53/UE. Pełna treść deklaracji zgodności UE jest dostępna pod następującym adresem internetowym:



















<https://www.briloner.com/de/service/informationen-zu-leuchten/eu-konformitaetserklaerung-fuer-funklanlagentyp.php>

### ● **Producent**

Briloner Leuchten GmbH & Co. KG  
Im Kissen 2  
59929 Brilon  
NIEMCY

<b>Legenda použitých piktogramů</b> .....	Strana 26
<b>Úvod</b> .....	Strana 27
Použití ke stanovenému účelu .....	Strana 27
Obsah dodávky .....	Strana 27
Popis dílů .....	Strana 27
Technická data .....	Strana 28
<b>Bezpečnost</b> .....	Strana 28
Bezpečnostní pokyny .....	Strana 28
Bezpečnostní pokyny pro baterie a akumulátory .....	Strana 29
<b>Příprava</b> .....	Strana 30
Potřebné nářadí a materiál .....	Strana 30
<b>Před instalací</b> .....	Strana 30
<b>Uvedení do provozu</b> .....	Strana 30
Montáž svítidla .....	Strana 30
Montáž nástěnného držáku .....	Strana 31
Vložení a výměna baterií .....	Strana 31
Zapínání a vypínání svítidla vypínačem .....	Strana 31
Používání dálkového ovládání .....	Strana 31
Zapínání a vypínání světla .....	Strana 31
Tlumení světla .....	Strana 31
Časovač až na 30 minut .....	Strana 31
Funkce RGB .....	Strana 32
Bluetooth spojení .....	Strana 32
Regulace hlasitosti hudby .....	Strana 32
Volba hudebního titulu .....	Strana 32
<b>Údržba a čištění</b> .....	Strana 32
<b>Zlikvidování</b> .....	Strana 33
<b>Záruka a servis</b> .....	Strana 33
Záruka .....	Strana 33
Adresa servisu .....	Strana 33
Prohlášení o shodě .....	Strana 33
Výrobce .....	Strana 34

# Legenda použitých piktogramů

Legenda použitých piktogramů			
	Přečtěte si návod k obsluze!		Dbát na výstražná a bezpečnostní upozornění!
<b>V</b>	Volt		Varování! Nebezpečí zásahu elektrickým proudem!
<b>Hz</b>	Hertz (frekvence)		Takto postupujete správně
<b>W</b>	Watt (příkon)		Obal a přístroj odstraňujte do odpadu ekologicky!
	Ochranný vodič		Odstraňujte baterie do odpadu ekologicky!
	Vlnitá lepenka		Střídavé napětí (druh proudu a napětí)
<b>25000h</b>	Životnost LED		Nebezpečí ohrožení života a nehody malých a velkých dětí!
	Toto svítidlo je určeno výhradně k použití v interiéru, v suchých a uzavřených místnostech.		Obal je vyroben ze 100% recyklovatelného papíru.
	Varování! Nebezpečí popálení o horký povrch!		Nebezpečí výbuchu!
	Používejte ochranné rukavice!	<b>IP20</b>	Jen pro vnitřní prostory
	Funkce časovače (30 minut)	<b>3000K</b>	Teplota barvy
	Aby se předešlo nebezpečí, smí poškozený světelný zdroj tohoto výrobku vyměnit pouze výrobce, jeho servisní zástupce nebo srovnatelně kvalifikovaná osoba.		Aby se předešlo nebezpečí, smí poškozený provozní přístroj tohoto výrobku vyměnit pouze výrobce, jeho servisní zástupce nebo srovnatelně kvalifikovaná osoba.
<b>Ra</b>	Index podání barev		Polyetylen (nízká hustota)

## **Stropní LED svítidlo s Bluetooth® reproduktorem**

### ● Úvod



Blahopřejeme vám ke koupi nového výrobku. Rozhodli jste se pro vysoce kvalitní výrobek. Přečtěte si laskavě kompletně a pečlivě tento návod k obsluze. Tento návod patří k tomuto výrobku a obsahuje důležitá upozornění k uvedení zařízení do provozu a k zacházení s ním. Řiďte se vždy bezpečnostními pokyny. Před uvedením do provozu přezkoušejte, je-li k dispozici správně napětí a jsou-li všechny díly namontované. V případě, že máte dotazy nebo si nejste jisti se zacházením se zařízením, spojte se laskavě se svým prodejcem nebo místem servisu. Návod pečlivě uschovejte a předejte jej případně třetímu.



Na webové stránce [www.kaufland.com/manual](http://www.kaufland.com/manual) si můžete stáhnout tuto a mnoho jiných příruček. Pomocí tohoto kódu QR se dostanete přímo na naši mezinárodní stránku ([www.kaufland.com/manual](http://www.kaufland.com/manual)). Klepnutím na příslušný stát otevřete národní přehled našich příruček. Po zadání čísla položky (IAN) 389489-2201 můžete otevřít svůj návod k obsluze.

### ● Použití ke stanovenému účelu



Toto svítidlo je určené výhradně pro provoz v interiéru, v suchých a uzavřených místnostech. Tento přístroj je určen pouze

k použití v domácnosti. Tento výrobek je určen pro normální provoz.

-  LED typu RGB jsou určeny ke světelné dekoraci. Nepoužívejte LED typu RGB k osvětlení místnosti nebo jako noční světlo.

### ● Obsah dodávky

Bezprostředně po vybalení vždy zkontrolujte úplnost dodávky a bezvadný stav zařízení.







- 1 stropní LED svítidlo s Bluetooth® reproduktorem, model 14164106L
- 1 dálkové ovládání
- 1 nástěnný držák pro dálkové ovládání (obsahuje 1 x lepicí polštářek, 2 x šroub)
- 2 baterie AAA
- 3 hmoždinky
- 3 šrouby
- 2 ochranné hadičky
- 1 návod k montáži a obsluze











### ● Popis dílů

#### **Svítidlo:**

- 1 Hmoždinky
- 2 Základna světla
- 3 Svorka svítidla
- 4 Síťový připojovací kabel (externí)
- 5 Ochranná hadička
- 6 Šrouby
- 7 Umělohmotný kryt
- 8 Kryt reproduktoru
- 9 Dálkový ovladač

#### **Dálkové ovládání:**

- 10  Vypínač RGB světla (Zap/Vyp)
- 11  Tlačítko změny barev RGB
- 12  Tlačítko blesky barev RGB
- 13  Tlačítko pomalé změny barev RGB
- 14  Tlačítko VYP (zvuk)
- 15  Tlačítko hlasitosti +
- 16  Tlačítko výběru skladby (vpřed)

- 17  Tlačítko přestávka / připojení bluetooth standby
- 18  Tlačítko výběru skladby (zpět)
- 19  Tlačítko hlasitosti -
- 20  Tlačítko ZAP (zvuk)
- 21  Tlačítko časovače na 30 minut
- 22  Tlačítko stmívače -
- 23  Tlačítko stmívače +
- 24  Tlačítko W (bílé světlo - Zap/Vyp)
- 25  Nástěnný držák (dálkový ovladač)
- 26  Šrouby (dálkový ovladač)
- 27  Lepicí polštářek (dálkový ovladač)

## ● Technická data

### Svítilno:

Model číslo:	14164106L
Provozní napětí:	230-240V~ 50Hz
Celkový jmenovitý výkon:	maximálně 30W
Třída ochrany:	I / 
Druh ochrany:	IP20

### LED modul:

Jmenovitý výkon:	maximálně 20,7W
Druh ochrany:	IP20

### Reproduktor / Bluetooth:

Frekvenční rozsah	
Reproduktor:	120 - 20000Hz
Verze Bluetooth:	5.0
Detekční oblast bluetooth:	< 10m
Frekvenční rozsah	
Frekvenční pásmo Bluetooth:	2,4GHz ISM frekvenční pásmo
HF výkon:	maximálně < 10 dBm

### Dálkové ovládání:

Baterie:	2 x 1,5V AAA
Dosah dálkového ovládání:	5-6m (infráčervené)

- Tento výrobek obsahuje světelné zdroje energetické účinnosti třídy „F“ (podle nařízení (EU) 2019/2015).

## ● Bezpečnost



### Bezpečnostní pokyny

Při škodách způsobených nedodržáním tohoto návodu k obsluze zaniká záruka! Za následné škody se neručí! Za věcné nebo osobní škody, způsobené neodborným zacházením nebo nerespektováním bezpečnostních pokynů, se neručí!

-  **⚠ VÝSTRAHA! NEBEZPEČÍ OHROŽENÍ ŽIVOTA A ZRANĚNÍ MALÝCH A VĚTŠÍCH DĚTÍ!**

Nenechávejte děti nikdy bez dohledu s obalovým materiálem. Hrozí nebezpečí udušení obalovým materiálem. Děti často podcení nebezpečí. Výrobek vždy chraňte před dětmi.

- Nenechávejte lampu nebo obalový materiál ležet bez dohledu. Plastové fólie / pytlíky, umělohmotné díly atd. by mohly být pro děti nebezpečnou hračkou.



### Zabraňte ohrožení života v důsledku zásahu elektrickým proudem

- Elektrickou instalaci nechte provádět jen vyučeného elektrikáře nebo osobu s odpovídajícími zkušenostmi.
- Před každým připojením na přívod elektrického proudu kontrolujte svítilno a připojovací kabel, jestli nejsou poškozené. Nikdy nepoužívejte svítilno, pokud jste zjistili, že je poškozené.

- **⚠ VÝSTRAHA!** Poškozené síťové kabely znamenají nebezpečí ohrožení života elektrickým proudem. Při poškozeních, opravách nebo jiných problémech se obraťte na servis nebo na kvalifikovaného elektrikáře.

- Před montáží odstraňte pojistku nebo vypněte jistič v pojistkové skříni (poloha 0).
- Před montáží se přesvědčte, jestli se shoduje napětí elektrického proudu, které máte k dispozici s napětím potřebným pro svítilno (viz „Technická data“).

- Bezpodmínečně zabraňte kontaktu lampy s vodou nebo jinými kapalinami.
- Nikdy neotvírejte žádný z elektrických provozních prostředků ani do nich nestrkejte jakékoli předměty. Takové zásahy znamenají nebezpečí ohrožení života elektrickým proudem.
- Neinstalujte svítidlo na vlhkém nebo vodivém povrchu!



### Vyvarujte se nebezpečí požáru a poranění

- Bezprostředně po vybalení zkontrolujte svítidlo, jestli není poškozené. V případě poškození kontaktujte servis.



### POZOR! NEBEZPEČÍ POPÁLENÍ HORKÝMI POVRCHY!

Před dotykem se ujistěte, že je světlo vypnuté a vychladlé, aby jste se vyhnuli popáleninám. Svíticí prostředky vyvinou v oblasti hlavy lampy silné horko.

- Světelný zdroj tohoto světla smí vyměnit jen výrobce nebo výrobce pověřený technik nebo srovnatelně kvalifikovaná osoba.
- Toto svítidlo umožňuje tlumení světla pomocí dálkového ovladače.
- Nedívejte se přímo do zdroje světla (žárovka LED atd.).
- Nedívejte se optickými zařízeními do zdroje světla (např. lupa).



### Tak postupujete správně

- Montujte lampu tak, aby byla chráněna před vlhkem a znečištěním.
- Montáž nejdříve pečlivě připravte, udělejte si na ní čas. Připravte si předtím přehledně všechny jednotlivé díly a navíc potřebné nástroje nebo materiál.
- Buďte vždy pozorní! Dbejte vždy na to, co děláte, a postupujte vždy s rozumem. Nikdy nemontujte svítidlo, nejste-li koncentrovaní nebo necítíte-li se dobře.



## Bezpečnostní pokyny pro baterie a akumulátory

### ■ NEBEZPEČÍ OHROŽENÍ ŽIVOTA!

- Uchovávejte baterie a akumulátory mimo dosah dětí. V případě spolknutí okamžitě vyhledejte lékařskou pomoc!
- Při požití může dojít k popáleninám, perforaci měkkých tkání a úmrtí. K závažným popáleninám může dojít do 2 hodin po požití.



### ■ NEBEZPEČÍ VÝBUCHU!

- Nenabíjecí baterie nikdy znovu nenabíjejte. Baterie nebo akumulátory nezkratujte ani je neotvírejte. Hrozí přehřátí, nebezpečí požáru nebo jejich prasknutí.
- Nikdy neházejte baterie nebo akumulátory do ohně ani do vody.
- Nevystavujte baterie nebo akumulátory mechanickému zatížení.

### ■ Nebezpečí vytečení baterii / akumulátorů

- Zabraňte extrémním podmínkám a teplotám, např. na topení anebo na slunci, které mohou negativně ovlivnit funkci baterií nebo akumulátorů.
- V případě vytečení baterií / akumulátorů zabraňte kontaktu chemikálií s pokožkou, očima a sliznicemi! Omyjte ihned postižená místa dostatečným množstvím čisté vody a vyhledejte lékařskou pomoc!



### ■ NOSTE OCHRANNÉ RUKAVICE!

- Vyteklé i poškozené baterie nebo akumulátory mohou při kontaktu s pokožkou způsobit její poleptání. Noste proto vhodné rukavice.
- V případě vytečení ihned odstraňte baterie nebo akumulátory z výrobku, abyste zabránili jeho poškození!
- Používejte jen baterie nebo akumulátory stejného typu. Nekombinujte staré baterie nebo akumulátory s novými!
- Odstraňte baterie nebo akumulátory při delším nepoužívání z výrobku.

## Nebezpečí poškození výrobku

- Používejte jen udaný typ baterie nebo akumulátoru!
- Nasazujte baterie nebo akumulátory podle označení polarity (+) a (-) na bateriích nebo akumulátorech a na výrobku.
- Vyčistěte kontakty na baterii / akumulátoru a v přihrádce na baterie před jejich vložením suchou utěrkou, která nepouští vlákna, nebo vatovým tamponem!
- Vybité baterie nebo akumulátory ihned vyjměte z výrobku.

## ● Příprava

### ● Potřebné nářadí a materiál

Uvedené nářadí a materiály nejsou součástí dodávky. Jedná se zde o nezávazné údaje a orientační hodnoty. Vlastnosti materiálu jsou závislé na individuálních podmínkách v místě.

- tužka / nástroj k označení
- 2pólová zkoušečka napětí
- šroubovák
- vrtačka
- vrták (cca  $\varnothing$  6 mm)
- kladivo
- štípací kleště
- žebřík

## ● Před instalací

**Důležité:** Připojení na elektrický rozvod musí provést vyučený elektrikář nebo osoba zaškolená pro práce na elektrických rozvodech. Tato osoba musí být seznámena s vlastnostmi svítidla a s předpisy pro připojení.

- Před instalací se nejdříve seznámte se světlem, pokyny a obrázky v tomto návodu.
- Před instalací zajistěte, aby byl přívod elektrického proudu ke svítidlu bez napětí. Za tímto účelem vyjměte pojistku nebo vypněte jistič v pojistkové skříni (poloha 0).

- Zkontrolujte 2pólovou zkoušečkou napětí, jestli je vypnutý proud.
- Vybalte stropní svítidlo LED a položte je na neklouzavou podložku. (Dávejte pozor, aby přitom nedošlo k poškrábání.)
- Oběma rukama mírně tlačte na umělohmotný kryt [7]. Otáčejte přitom umělohmotným krytem [7] až na doraz proti směru hodinových ručiček (proti šipce) a sundejte umělohmotný kryt [7] směrem nahoru.

## ● Uvedení do provozu

### ● Montáž svítidla

- Před instalací zajistěte, aby byl přívod elektrického proudu ke svítidlu bez napětí. Za tímto účelem vyjměte pojistku nebo vypněte jistič v pojistkové skříni (poloha 0).
- Přidržte základnu svítidla [2] v požadované montážní poloze. Dávejte přitom pozor na otvor v základně svítidla [2], kterým je protažen připojovací síťový kabel.
- Označte tři otvory pro šrouby [6] (viz obr.).
- Vyvrtejte potřebné otvory. Dbejte na to, abyste nepoškodili vodiče síťového kabelu (externího) [4].
- Vložte do otvorů hmoždinky [1]. Podle potřeby použijte kladivo.
- Protáhněte připojovací síťový kabel příslušným otvorem v základně svítidla [2] a připevněte svítidlo ke stropu.
- Dávejte pozor, aby průchodka pro kabel držela pevně v otvoru.
- Před připojením svítidla musíte opatřit izolované základní zapojení přídatnou izolací. Přetáhněte dodané ochranné hadičky přes vodiče L a N síťového kabelu.  
**Upozornění:** Dbejte na správné připojení jednotlivých vodičů (externího) síťového připojovacího kabelu [4]: vodič proudu černý nebo hnědý = symbol L, neutrální vodič modrý = symbol N, ochranný vodič zeleno-žlutý = symbol  $\oplus$ .
- Namontujte umělohmotný kryt [7] svítidla. K tomu nasadte kryt se třemi zářezy na odpovídající čep a zatlačte ho nahoru. K připevnění

pootočte kryt ve směru hodinových ručiček doprava (šipka). Nyní můžete nálepkou se šipkou odstranit.

- Nasadíte zase pojistku nebo zapnete jistič v pojistkové skříni (do polohy I).

Vaše stropní LED svítidlo s reproduktory Bluetooth je připraveno k použití.

## ● Montáž nástěnného držáku

- Namontujte nástěnný držák [25] pro dálkový ovladač [9] pomocí šroubů [26] nebo lepicího polštářku [27] (viz obr.).

## ● Vložení a výměna baterií

**Upozornění:** Pro dálkový ovladač [9] musíte použít dvě baterie typu AAA (jsou součástí dodaného výrobku).

- K otevření přihrádky na baterie (na zadní straně) nejdříve posuňte víčko cca 1 cm dolů a následně ho nadzvedněte.
- Vložte do přihrádky na baterie dvě dodané baterie typu AAA. Dbejte přitom na správnou polaritu.
- Opět nasadte a zasuňte kryt, tím zavřete přihrádku na baterie.

Dálkový ovladač [9] je připraven k použití.

## ● Zapínání a vypínání svítidla vypínačem

- LED stropní svítidlo můžete zapínat a vypínat vypínačem na stěně. Intenzita světla přitom vždy odpovídá naposledy nastavenému jas. Všechny ostatní funkce jsou ovládány pouze dálkovým ovladačem [9].

## ● Používání dálkového ovládání

### POZOR!

Všechny funkce dálkového ovládání [9] jsou použitelné jen tehdy, jestliže bylo LED stropní svítidlo zapnuto vypínačem na stěně.

## ● Zapínání a vypínání světla

### 1. Zapnutí světla

- Stisknutím tlačítka „W“ [24] zapnete nebo vypnete bílé světlo.
- Stisknutím vypínače RGB světla [10] zapnete nebo vypnete barevné světlo.

## ● Tlumení světla

- Zapněte svítidlo.

### 1. Zvýšení intenzity světla

- Stiskněte tlačítka „☀“ + stmívače [23], pro zvýšení intenzity světla. Po každém krátkém stisknutí tohoto tlačítka se zvyšuje intenzita světla o jeden stupeň. Jestliže stisknete tlačítka „☀“ + stmívače [23] a přidržíte ho, zvýší se intenzita světla automaticky na maximum.

### 2. Snížení intenzity světla

- Stiskněte tlačítka „☾“ - stmívače [22], pro snížení intenzity světla. Po každém krátkém stisknutí se snižuje intenzita světla o jeden stupeň. Jestliže stisknete tlačítka „☾“ - stmívače [22] a přidržíte ho, sníží se intenzita světla automaticky na minimum.

## ● Časovač až na 30 minut

- Zapněte svítidlo.

### 1. Zapnutí časovače

- Pro zapnutí funkce časovače stiskněte tlačítka „30 Min“ [21]. Zazní signál.
- Světlo a také funkce Bluetooth (hudba) se po cca 30 minutách vypnou.

**Upozornění:** Časovač můžete zapnout jen při aktivním bluetooth.

## 2. Vypnutí časovače

- Pokud chcete funkci časovače během 30 minut vypnout, stiskněte znovu tlačítko „“ [21]. Zazní dva signály. Nyní je funkce časovače vypnutá.

**Upozornění:** Časovač můžete vypnout jen při aktivním bluetooth.

## ● Funkce RGB

1. Stisknutím tlačítka změny barev RGB [11] lze přepínat mezi 7 různými barvami.
2. Stisknutím tlačítka blesky barev RGB [12] se aktivuje rychlá změna barev.
3. Stisknutím tlačítka pomalé změny barev RGB [13] se aktivují pomalé změny barev.

## ● Bluetooth spojení

### 1. Bluetooth spojení

- Stiskněte tlačítko audio „“ (Audio) [20].
- Cca za 1 až 2 vteřiny dojde k automatickému Bluetooth spojení, potvrzené akusticky, modrá LED ve stropním svítidle začne rychle blikat.
- Po spojení zazní krátká melodie.
- Při prvním spojení s Vaším mobilním telefonem, tabletem, atd., zvolte Bluetooth spojení „LED Ceiling Lamp“.

### 2. Ukončení Bluetooth spojení

- Stiskněte tlačítko audio „“ (Audio) [14]. Bluetooth spojení skončí.

**Po úspěšném spojení máte k dispozici následující možnosti řízení audia:**

## ● Regulace hlasitost hudby

### 1. Snížení hlasitosti hudby

- Stiskněte tlačítko „“ hlasitosti - [19], pro snížení hlasitosti. Po každém krátkém stisknutí se snižuje hlasitost o jeden stupeň. Jestliže stisknete

tlačítko „“ - hlasitosti [19] a přidržíte ho, sníží se hlasitost automaticky na minimum.

### 2. Zvýšení hlasitosti hudby

- Stiskněte tlačítko „“ + hlasitosti [15], pro zvýšení hlasitosti. Po každém krátkém stisknutí se zvyšuje hlasitost o jeden stupeň. Jestliže stisknete tlačítko „“ + hlasitosti [15] a přidržíte ho, zvýší se hlasitost automaticky na maximum.

## ● Volba hudebního titulu

### 1. Hudební titul zpět

- Stiskněte tlačítko „“ pro volbu titulu hudby (zpět) [18], tzn. pro volbu předchozího hudebního titulu nebo pro přehrání písničky znovu od začátku.

### 2. Volba dalšího hudebního titulu

- Stiskněte tlačítko „“ pro volbu hudebního titulu (vpřed) [16], tzn. pro volbu dalšího titulu hudby.

### 3. Přestávka

- Stiskněte krátce tlačítko „“ přestávka / Bluetooth spojení Standby [17] pro aktivaci funkce přestávka.

## ● Údržba a čištění

### **VAROVÁNÍ! NEBEZPEČÍ ZÁSAHU ELEKTRICKÝM PROUDEM!**

Při čištění nejprve svítidlo odpojte od elektrické sítě. Za tímto účelem vyjměte pojistku nebo vypněte jistič v pojistkové skříni (poloha O).

- Nepoužívejte na čištění ředidla, benzín nebo podobné látky, svítidlo můžete poškodit.
- Nechte reflektor úplně vychladnout.

### **VAROVÁNÍ! NEBEZPEČÍ ZÁSAHU ELEKTRICKÝM PROUDEM!**

Z důvodu elektrické bezpečnosti se lampa nikdy nesmí čistit vodou nebo jinými kapalinami či dokonce do vody ponořovat.

- Používejte na čištění suchou tkaninu, která nepouští vlákna.

- Nasadíte zase pojistku nebo zapnete jistič v pojistkové skříní (do polohy I).

## ● Zlikvidování

Obal se skládá z ekologických materiálů, které můžete zlikvidovat prostřednictvím místních sběrů recyklovatelných materiálů.



Při třídění odpadu se řiďte podle označení obalových materiálů zkratkami (a) a čísly (b), s následujícím významem: 1–7: umělé hmoty / 20–22: papír a lepenka / 80–98: složené látky.



V zájmu ochrany životního prostředí vyloužený výrobek nevyhazujte do domovního odpadu, ale předejte k odborné likvidaci. O sběrech a jejich otevíracích hodinách se můžete informovat u příslušné správy města nebo obce.

Staré přístroje lze také odevzdat v prodejních, které nabízejí elektrické přístroje k prodeji.

Vadné nebo vybité baterie resp. akumulátory se musí, podle směrnice 2006/66/ES a jejich příslušných změn, recyklovat. Baterie, akumulátory i výrobek odevzdejte zpět do nabízených sběrů.



### **Ekologické škody v důsledku chybné likvidace baterií / akumulátorů!**

Baterie / akumulátory se nesmí zlikvidovat v domácím odpadu. Mohou obsahovat jedovaté těžké kovy a musí se zpracovávat jako zvláštní odpad. Chemické symboly těžkých kovů: Cd = kadmium, Hg = rtuť, Pb = olovo. Proto odevzdejte opořebované baterie / akumulátory u komunální sběry.

## ● Záruka a servis

### ● Záruka

Od okamžiku zakoupení dostáváte na výrobek záruku po dobu 36 měsíců. Přístroj byl pečlivě vyroben a podroben přesné kontrole kvality. Během záruční doby odstraníme bezplatně všechny vady materiálu a opravíme závady z výroby. V případě, že se během záruční doby vyskytnou závady, zašlete laskavě přístroj na uvedenou adresu servisu a uveďte následující číslo artiklu: 14164106L.

Ze záruky vyloučeny škody způsobené neodborným zacházením, nerespektováním návodu k obsluze nebo zásahem neautorizovanou osobou, jakož i poškození rychle opořitelných dílů (např. svítící prostředky). Záručním výkonem se záruční doba neprodlouží ani neobnoví.

### ● Adresa servisu

Briloner Leuchten GmbH & Co. KG  
Im Kissen 2  
59929 Brilon  
NĚMECKO  
Tel.: +49 29 61 / 97 12-800  
Fax: +49 29 61 / 97 12-199  
E-mail: kundenservice@briloner.com  
www.briloner.com

### **IAN 389489-2201**

Pro všechny požadavky si připravte pokladní blok a číslo výrobku (IAN 389489-2201) jako doklad o nákupu.

### ● Prohlášení o shodě CE

Tento výrobek splňuje požadavky platných evropských a národních směrnic (Směrnice 2014/53/EU, směrnice pro ekologický design 2009/125/ES a směrnice RoHS 2011/65/EU). Konformita byla prokázána. Příslušná prohlášení a dokumentace jsou uloženy u výrobce.

Tímto prohlašuje firma Briloner Leuchten GmbH & Co. KG, že rádiové zařízení, typu 14164106L,

## Záruka a servis



















splňuje požadavky směrnice 2014/53/EU. Úplný text EU prohlášení o konformitě je k dispozici na webové stránce:

<https://www.briloner.com/de/service/informationen-zu-leuchten/eu-konformitaetserklaerung-fuer-funkanlagentyp.php>

### ● Výrobce

Briloner Leuchten GmbH & Co. KG  
Im Kissen 2  
59929 Brilon  
NĚMECKO

<b>Legenda pictogramelor utilizate</b> .....	Pagina 36
<b>Introducere</b> .....	Pagina 37
Utilizare conform scopului.....	Pagina 37
Pachetul de livrare.....	Pagina 37
Descrierea componentelor.....	Pagina 37
Date tehnice.....	Pagina 38
<b>Siguranță</b> .....	Pagina 38
Indicații de siguranță.....	Pagina 38
Indicații de siguranță pentru baterii/acumulatori.....	Pagina 39
<b>Pregătire</b> .....	Pagina 40
Unelte și material necesare.....	Pagina 40
<b>Înainte de instalare</b> .....	Pagina 40
<b>Punerea în funcțiune</b> .....	Pagina 40
Montarea lămpii.....	Pagina 40
Montarea suportului mural.....	Pagina 41
Introducerea/ schimbarea bateriilor.....	Pagina 41
Controlul lămpii prin intermediul întrerupătorului.....	Pagina 41
Folosirea telecomenzii.....	Pagina 41
Pornirea/ oprirea lămpii.....	Pagina 41
Reglarea intensității luminoase.....	Pagina 41
Timer 30 de minute.....	Pagina 42
Funcții RGB.....	Pagina 42
Conexiune bluetooth.....	Pagina 42
Reglarea volumului muzicii.....	Pagina 42
Selectarea titlului muzical.....	Pagina 42
<b>Întreținere și curățare</b> .....	Pagina 43
<b>Înlăturare</b> .....	Pagina 43
<b>Garanție și service</b> .....	Pagina 43
Garanție.....	Pagina 43
Adresa de service.....	Pagina 44
Declarație de conformitate.....	Pagina 44
Producător.....	Pagina 44

Legenda pictogramelor utilizate			
	Citiți manualul de utilizare!		Respectați indicațiile de avertizare și de siguranță!
<b>V</b>	Volt		Atenție! Pericol de electrocutare!
<b>Hz</b>	Hertz (frecvență)		Așa vă comportați corect
<b>W</b>	Wați (putere)		Eliminați ambalajul și aparatul în mod ecologic!
	Conductor de protecție		Vă rugăm să eliminați bateriile în mod ecologic!
	carton ondulat		Tensiune alternativă (tipul de curent și tensiune)
<b>25000h</b>	Durata de viață a LED-ului		Pericol de moarte și de accidentare pentru bebeluși și copii!
	Această lampă se pretează exclusiv pentru utilizarea în interior, în încăperi uscate și închise.		Ambalajul constă din 100% hârtie reciclată.
	Atenție! Pericol de ardere datorită suprafețelor fierbinți!		Pericol de explozie!
	Purtați mănuși de protecție!	<b>IP20</b>	Doar pentru interior
	Funcție timer (30 min.)	<b>3000K</b>	Temperatura culorii
	Pentru evitarea pericolelor, sursa de lumină deteriorată a acestui produs, trebuie înlocuită exclusiv, de producător, de reprezentantul acestuia de service sau de un specialist comparabil.		Pentru evitarea pericolelor, dispozitivul de comandă deteriorat al acestui produs, trebuie înlocuit exclusiv, de producător, de reprezentantul acestuia de service sau de un specialist comparabil.
<b>Ra</b>	Index de redare a culorii		polietilenă (densitate mică)

## Plafonieră cu LED și difuzor Bluetooth®

### ● Introducere



Vă felicităm pentru achiziționarea noului dumneavoastră aparat. Ați ales un produs de înaltă calitate. Vă rugăm să citiți acest manual de utilizare în întregime și cu atenție. Acest manual ține de acest produs și conține indicații importante pentru punerea în funcțiune și utilizare. Respectați întotdeauna toate indicațiile de siguranță. Înainte de punerea în funcțiune verificați dacă există tensiunea corectă și dacă toate piesele sunt montate corect. Dacă aveți întrebări sau dacă nu sunteți sigur cu privire la utilizarea aparatului, contactați comerciantul dumneavoastră sau punctul de service. Păstrați bine aceste instrucțiuni și la nevoie predați-le terților.



**PDF ONLINE**  
www.kaufland.com/manual

La [www.kaufland.com/manual](http://www.kaufland.com/manual) puteți să descărcați acest manual și multe altele. Cu acest cod QR ajungeți direct pe pagina noastră internațională ([www.kaufland.com/manual](http://www.kaufland.com/manual)). Cu un clic pe țara corespunzătoare ajungeți la prezentarea națională a manualelor noastre. Prin introducerea numărului de articol (IAN) 389489-2201 puteți să deschideți manualul dvs. de utilizare.

### ● Utilizare conform scopului



Această lampă se pretează exclusiv pentru utilizarea în interior, în încăperi uscate și închise. Acest aparat este

destinat numai utilizării în gospodăriile private.

Acest produs este destinat funcționării normale.

-  LED-urile RGB sunt un decor luminos. Nu folosiți LED-urile RGB pentru iluminarea încăperii sau ca lampă de veghe.

### ● Pachetul de livrare

Verificați imediat după despachetare, dacă pachetul de livrare este complet și dacă aparatul este într-o stare ireproșabilă.







- 1 plafonieră cu LED și difuzor Bluetooth®, model 14164106L
- 1 telecomandă
- 1 suport mural pentru telecomandă (incl. 1 x pad adeziv, 2 x șurub)
- 2 baterii AAA
- 3 dibluri
- 3 șuruburi
- 2 furtunuri de protecție
- 1 manual de utilizare și montaj









### ● Descrierea componentelor

#### Lampă:

- 1 Dibluri
- 2 Baza lămpii
- 3 Regletă cu șuruburi
- 4 Cablu de conexiune la rețea (extern)
- 5 Furtun de protecție
- 6 Șuruburi
- 7 Capac din plastic
- 8 Capac difuzor
- 9 Telecomandă

#### Telecomandă:

- 10  Tastă lumină RGB (Pornit/Oprit)
- 11  Tastă pentru schimbarea culorii RGB
- 12  Tastă RGB flash
- 13  Tastă RGB smooth
- 14  Tastă OFF (audio)
- 15  Tastă volum +
- 16  Tastă selectare titlu muzical (înainte)

- 17  Tastă pauză / conexiune bluetooth standby
- 18  Tastă selectare titlu muzical (înapoi)
- 19  Tastă volum -
- 20  Tastă ON (audio)
- 21  Tastă timer 30 minute
- 22  Tastă reglarea intensității -
- 23  Tastă reglarea intensității +
- 24  Tastă W (lumină albă - Pornit/Oprit)
- 25 Suport de perete (telecomandă)
- 26 Șuruburi (telecomandă)
- 27 Pad adeziv (telecomandă)

## ● Date tehnice

### Lampă:

Număr model:	14164106L
Tensiune de funcționare:	230-240V~ 50Hz
Putere nominală total:	max. 30W
Clasa de protecție:	I / ⚡
Tipul de protecție:	IP20

### Modul LED:

Putere nominală:	max. 20,7W
Tipul de protecție:	IP20

### Difuzor / Bluetooth:

Interval frecvență	
Difuzor:	120 - 20000 Hz
Versiune Bluetooth:	5.0
Rază de acțiune	
Bluetooth:	< 10 m
Interval frecvență	
Frecvență Bluetooth:	2,4 GHz ISM frecvență bandă
Putere HF:	max. < 10 dBm

### Telecomandă:

Baterii:	2 x 1,5V AAA
Raza acțiune telecomandă:	5-6 m (infraroșu)

- Acest produs conține surse de lumină, cu clasa de eficiență energetică „F” (corespunzător Directivei (UE) 2019/2015).

## ● Siguranță



### Indicații de siguranță

În cazul daunelor cauzate de nerespectarea acestui manual de utilizare, dreptul la garanție se stinge! Pentru daunele ulterioare nu se preia nicio responsabilitate! În cazul daunelor materiale sau vătămării persoanelor, cauzate de o utilizare necorespunzătoare sau de nerespectarea indicațiilor de siguranță, nu se preia nicio responsabilitate!



### **AVERTISMENT! PERICOL DE MOARTE ȘI DE ACCIDENTARE PENTRU BEBELUȘI ȘI COPII!**

- Nu lăsați niciodată copiii nesupravegheați în apropierea ambalajului. Există pericol de asfixiere datorită materialului de ambalaj. Copiii subapreciază deseori pericolele. Țineți copiii întotdeauna la depărtare de produs.
- Nu lăsați lampa sau ambalajul împrăștiate prin locuință. Foliile de plastic, componentele din plastic, etc. pot deveni jucării periculoase pentru copii.



### Evitați pericolul de moarte datorat șocului electric

- Dispuneți realizarea instalației electrice de către un electrician calificat sau o persoană instruită în acest sens.
- Înainte de fiecare conectare la rețea verificați lampa și cablul de conectare la rețea cu privire la eventuale deteriorări. Nu folosiți niciodată lampa, dacă ați identificat deteriorări.

### **AVERTISMENT!**

- Cablurile de curent defecte reprezintă un pericol de moarte prin electrocutare. În caz de deteriorări, reparații sau alte probleme la lampă, adresați-vă unui punct de service sau unui electrician.
- Anterior montajului, scoateți siguranța sau deconectați întrerupătorul automat în cutia cu siguranțe (poziția 0).
- Înainte de montare, asigurați-vă că tensiunea de rețea existentă corespunde cu tensiunea de

funcționare necesară a lămpii (vedeți capitolul „Date tehnice”).

- Evitați neapărat ca lampa să intre în contact cu apă sau cu alte lichide.
- Nu deschideți niciodată componentele electrice și nu introduceți obiecte în acestea. Astfel de intervenții reprezintă pericol de moarte prin electrocutare.
- Nu montați lampa pe o suprafață umedă sau conductoare!



### Evitați pericolul de incendiu și de rănire

- Verificați imediat după despachetare lampa cu privire la deteriorări. În caz de defecțiuni contactați punctul de service.



### ATENȚIE! PERICOL DE ARDERE DATORITĂ SUPRAFEȚELOR FIERBINȚI!

Asigurați-vă că lampa este oprită și rece, înainte să o atingeți, pentru a evita arsurile. Corpurile de iluminat emană o căldură puternică în zona capului lămpii.

- Becul acestei lămpi trebuie înlocuit doar de producător sau de un tehnician specializat sau de o persoană cu o calificare comparabilă.
- Această lampă poate fi reglată cu ajutorul telecomenzii.
- Nu priviți direct în corpul de iluminat (bec, LED, etc.).
- Nu priviți în corpul de iluminat cu instrumente optice (de ex.: lupă).



### Așa vă comportați corect

- Montați lampa astfel încât să fie protejată contra umidității și murdăriei.
- Pregătiți cu atenție montajul și nu vă grăbiți. Pregătiți la îndemână toate componentele individuale și uneltele sau materialul necesar.
- Fiți întotdeauna atenți! Acționați tot timpul rațional și în cunoștință de cauză. Nu montați în niciun caz lampa, dacă nu vă puteți concentra sau dacă nu vă simțiți bine.



### Indicații de siguranță pentru baterii / acumulatori

#### ■ PERICOL DE MOARTE!

- Țineți bateriile / acumulatorii la distanță de copii. Consultați imediat un medic în caz de înghițire!
- Înghițirea poate cauza arsuri, perforări ale țesuturilor moi și moartea. Arsurile grave pot apărea în decurs de 2 ore după înghițire.



#### ■ PERICOL DE EXPLOZIE!

- Nu încărcați niciodată bateriile care nu sunt reîncărcabile. Nu supuneți bateriile / acumulatorii unui scurtcircuit și / sau nu le deschideți. Urmarea pot fi supraîncălzirea, pericol de incendiu sau spargerea.
- Nu aruncați niciodată bateriile / acumulatorii în foc sau apă.
- Nu supuneți bateriile / acumulatorii unei solicitări mecanice.

#### Risc de scurgere al bateriilor / acumulatorului

- Evitați expunerea bateriilor / acumulatorilor condițiilor și temperaturilor extreme, de exemplu, așezându-le pe radiatoare / direct în soare.
- Dacă bateriile / acumulatorii se scurg, evitați contactul pielii, ochilor și mucoaselor cu substanțele chimice! Clătiți imediat locul respectiv cu apă curată și consultați un medic!



#### ■ PURTAȚI MĂNUȘI DE PROTECȚIE!

- Bateriile / acumulatorii scurse sau deteriorate pot cauza arsuri în cazul contactului cu pielea. De aceea, purtați în acest caz mănuși de protecție corespunzătoare.
- În cazul scurgerii bateriilor / acumulatorului scoateți-le imediat din produs pentru a evita deteriorările.
- Folosiți numai baterii / acumulatori de același tip. Nu amestecați bateriile / acumulatorii vechi cu cele noi!
- Scoateți bateriile / acumulatorii, dacă produsul nu a fost folosit pentru un timp îndelungat.

## Riscul deteriorării produsului

- Olosiți exclusiv tipul indicat de baterie / acumulator!
- Introduceți bateriile / acumulatorii conform marcajului polarității (+) și (-) pe bateria / acumulator și al produsului.
- Curățați contactele bateriei / acumulatorului și din compartimentul de baterii înainte de introducerea cu o lavetă uscată, fără scame sau cu un bețșor cu vată!
- Îndepărtați imediat bateriile / acumulatorii descărcați din produs.

## ● Pregătire

### ● Unelte și material necesare

Uneltele și materialele menționate nu sunt cuprinse în pachetul de livrare. Este vorba despre indicații și valori orientative. Structura materialului depinde de condițiile individuale la fața locului.



- creion / unealtă de marcare
- creion de tensiune cu 2 poli
- șurubelniță
- mașină de găurit
- burghiu (diametru cca. 6 mm)
- ciocan
- sculă de tăiat margini
- scară

## ● Înainte de instalare

**Important:** Conexiunea electrică trebuie să fie efectuată de către un electrician calificat sau de o persoană instruită pentru aceasta. Aceasta trebuie să aibă cunoștințe referitoare la caracteristicile lămpii și prevederile privind conectarea.









- Înainte de instalare familiarizați-vă cu privire la toate instrucțiunile și figurile din acest manual, precum și cu modul de utilizare a lămpii.
- Asigurați-vă înainte de instalare că linia electrică la care se conectează lampa nu se află sub tensiune. Pentru aceasta, scoateți siguranța

sau deconectați întrerupătorul automat din cutia cu siguranțe (poziția 0).

- Verificați lipsa tensiunii cu ajutorul creionului de tensiune cu 2 poli.
- Despachetați plafoniera cu LED și așezați-o pe un suport rezistent la alunecare. (Aveți grijă, să nu o zgâriați.)
- Apăsăți ușor cu ambele mâini capacul din plastic . Pentru aceasta, rotiți capacul din plastic  în sens invers acelor de ceasornic, până când se oprește (contrar sensului săgeții) și ridicați în sus capacul din plastic .

## ● Punerea în funcțiune

### ● Montarea lămpii

- Asigurați-vă înainte de instalare că linia electrică la care se conectează lampa nu se află sub tensiune. Pentru aceasta, scoateți siguranța sau deconectați întrerupătorul automat din cutia cu siguranțe (poziția 0).
- Țineți baza lămpii  în poziția de montaj dorită. Pentru aceasta, luați în considerare gaura din baza lămpii  prin care se introduce cablul de conexiune la rețea.
- Marcați găurile pentru șuruburi  (vedeți fig.).
- Realizați găurile. Asigurați-vă că nu deteriorați cablul de conexiune la rețea (extern) .
- Introduceți diblurile  în găuri. Dacă este necesar, luați un ciocan pentru a vă ajuta.
- Introduceți cablul de conexiune la rețea prin gaura prevăzută în acest scop, în baza lămpii  și fixați lampa de tavan.
- Asigurați-vă că garnitura are o poziție sigură în gaură.
- Cablaul de bază izolat trebuie pregătit înainte de conectare cu o izolație adițională. Trageți furtunurile de protecție din pachet, prin cablurile L și N ale conexiunii de la rețea.
- Indicație:** Aveți grijă să conectați conductorii individuali ai cablului de conexiune la rețea (extern)  corect: conductor de curent negru sau maro = simbol L, conductor neutru, albastru = simbol N, conductor de protecție, verde-galben = simbol .

- Montați capacul din plastic [7] al lămpii. Pentru aceasta, așezați capacul cu cele trei creștături pe bolțurile de prindere corespunzătoare și apăsați-l în sus. Rotiți capacul spre dreapta, în sensul acelor de ceasornic (direcția săgeții), pentru a-l fixa. Autocolantul cu săgeată poate fi îndepărtat acum.
- Montați din nou siguranța sau porniți întrerupătorul automat de protecție din cutia cu siguranțe (poziția I).

Plafoniera dumneavoastră cu LED, cu difuzor bluetooth, este acum gata de funcționare.

## ● Montarea suportului mural

- Montați suportul mural [25] pentru telecomandă [9] cu ajutorul șuruburilor [26] sau a padului adeziv [27] (a se vedea imaginea).

## ● Introducerea / schimbarea bateriilor

**Indicație:** Pentru telecomandă [9] trebuie folosite două baterii de tipul AAA (incluse în pachetul de livrare).

- Împingeți capacul compartimentului pentru baterii (partea din spate) pentru a fi deschis, cca. 1 cm în jos și apoi ridicați capacul.
- Introduceți două baterii de tipul AAA în compartimentul pentru baterii. La introducerea bateriilor aveți grijă la polaritatea corectă.
- Așezați din nou capacul și împingeți-l înapoi, pentru a închide compartimentul de baterii.

Telecomanda dvs. [9] este gata de funcționare.

## ● Controlul lămpii prin intermediul întrerupătorului

- Plafoniera cu LED poate fi pornită și oprită prin intermediul întrerupătorului din perete. Intensitatea luminii corespunde întotdeauna cu ultima luminozitate reglată. Toate celelalte funcții sunt acționate doar prin telecomandă [9].

## ● Folosirea telecomenzii

### ATENȚIE!

Toate funcțiile telecomenzii [9] sunt disponibile, atunci când plafoniera cu LED este pornită de la întrerupătorul de perete.

## ● Pornirea / oprirea lămpii

### 1. Pornirea lămpii

- Apăsați tasta W [24], pentru a porni sau opri lumina albă.
- Apăsați tasta RGB [10], pentru a porni sau opri lumina colorată.

## ● Reglarea intensității luminoase

- Porniți lampa.

### 1. Creșterea intensității luminoase

- Apăsați tasta „☀️” intensitate luminoasă + [23], pentru a crește intensitatea. În cazul apăsării scurte a acestei taste, crește intensitatea luminoasă treptat, în funcție de fiecare apăsare. Dacă se apasă tasta „☀️” intensitate luminoasă + [23] pentru un timp mai îndelungat, atunci crește automat intensitatea luminoasă la luminozitatea maximă.

### 2. Reducerea intensității luminoase

- Apăsați tasta „🌙” intensitate luminoasă - [22], pentru a reduce intensitatea luminoasă. În cazul unei apăsări scurte, intensitatea luminoasă scade treptat în funcție de fiecare apăsare. Dacă se apasă tasta „🌙” intensitate luminoasă - [22] pentru un timp mai îndelungat, atunci se reduce automat intensitatea luminoasă la luminozitatea minimă.

## ● Timer 30 de minute

- Porniți lampa.

### 1. Pornire timer

- Apăsați tasta „ 21”, pentru a porni funcțiunea de cronometru. Se aude un semnal sonor.
- Lumina și funcția bluetooth (muzica) sunt oprite automat după aprox. 30 de minute.



**Indicație:** Puteți să conectați cronometrul, numai când Bluetooth este activat.

### 2. Oprire timer

- Dacă doriți să opriți funcțiunea de cronometru în timpul celor 30 minute, apăsați din nou tasta „ 21”. Se aud două semnale sonore. Funcțiunea de cronometru este oprită acum.

**Indicație:** Puteți să deconectați cronometrul, numai când Bluetooth este activat.

## ● Funcții RGB

1. Apăsați tasta RGB  11, pentru a comuta între 7 culori diferite.
2. Apăsați tasta RGB flash  12, pentru a activa o schimbare rapidă a culorii.
3. Apăsați tasta RGB smooth  13, pentru a activa o schimbare lentă a culorii.

## ● Conexiune bluetooth

### 1. Restabilirea conexiunii bluetooth

- Apăsați tasta Audio „ON” (Audio)  20.
- Cca. 1-2 secunde mai târziu are loc conexiunea bluetooth, automat, acustic, LED-ul albastru din interiorul plafonierei cu LED începe să pâlpâie rapid.
- Dacă conexiunea este stabilită se aude o melodie scurtă.
- La prima conexiune cu telefonul celular, tableta, etc. selectați conexiunea bluetooth „LED Ceiling Lamp”.





### 2. Terminarea conexiunii bluetooth

- Apăsați tasta Audio „OFF” (Audio)  14. Conexiunea bluetooth este terminată.





### După realizarea cu succes a conexiunii aveți la dispoziție următoarele comenzi audio:

## ● Reglarea volumului muzicii

### 1. Scăderea volumului muzicii



- Apăsați tasta „” volum -  19, pentru a reduce volumul sonor. La o apăsare scurtă se reduce treptat volumul sonor la fiecare apăsare. Dacă se apasă tasta „” volum -  19 mai mult timp, sunetul se reduce automat la minim.

### 2. Creșterea volumului muzicii



- Apăsați tasta „” volum +  15, pentru a crește volumul sonor. La o apăsare scurtă crește volumul sonor treptat, la fiecare apăsare. Dacă se apasă tasta „” volum +  15 mai mult timp, volumul sonor crește automat intensitatea la maximă.

## ● Selectarea titlului muzical



### 1. Titlu muzical înapoi

- Apăsați tasta „” selectare titlu muzical (înapoi)  18, pentru a selecta un titlu muzical anterior sau a reda din nou de la început melodia.

### 2. Titlu muzical înainte

- Apăsați tasta „” selectare titlu muzical (înainte)  16, pentru a selecta următorul titlu muzical.

### 3. Pauză

- Apăsați scurt tasta „” pauză / conexiune bluetooth standby  17, pentru a activa funcția de pauză.

## ● Întreținere și curățare

### **⚠️ AVERTIZARE! PERICOL DE ELECTROCUTARE!**

Pentru curățare deconectați lampa mai întâi de la rețeaua de curent. Pentru aceasta, scoateți siguranța sau deconectați întrerupătorul automat din cutia cu siguranțe (poziția 0).

- Nu utilizați dizolvanți, benzină și alte produse similare. Lampa s-ar putea deteriora.
- Lăsați lampa să se răcească complet.

### **⚠️ AVERTIZARE! PERICOL DE ELECTROCUTARE!**

Din motive de siguranță electrică, lampa nu are voie să fie curățată niciodată cu apă sau alte lichide sau chiar introdusă în apă.

- Pentru curățare folosiți doar o lavetă uscată, care nu lasă scame.
- Montați din nou siguranța sau porniți întrerupătorul automat de protecție din cutia cu siguranțe (poziția I).

## ● Înlăturare

Ambalajul este produs din materiale ecologice care pot fi eliminate la punctele locale de reciclare.



Respectați marcajul materialelor de ambalaj pentru eliminarea deșeurilor, acestea sunt marcate de abrevierile (a) și cifrele (b) cu următoarea semnificație: 1-7: plastice / 20-22: hârtie și carton / 80-98: substanțe de conexiune.



Pentru a proteja mediul înconjurător nu eliminați produsul dumneavoastră la gunoiul menajer atunci când nu mai poate fi folosit, ci predați-l la un punct de colectare. Vă puteți informa cu privire la punctele de colectare și orarul acestora de la administrația competentă.

Aparatele vechi pot fi predate de asemenea la comercianții cu amănuntul, care oferă aparate electrice spre vânzare.

Bateriile/acumulatorii defecti sau consumați trebuie reciclați conform Directivei 2006/66/CE și a modificărilor ei. Înapoiți bateriile și/sau acumulatorii prin intermediul punctelor de colectare indicate.



### **Deteriorarea mediului înconjurător prin aruncarea greșită a bateriilor/acumulatorilor!**

Bateriile/acumulatorii nu trebuie aruncate în gunoiul menajer. Ele pot conține metale grele toxice și se supun tratamentului deșeurilor periculoase. Simbolurile chimice ale metalelor grele sunt următoarele: Cd = cadmiu, Hg = mercur, Pb = plumb. De aceea, predați bateriile/acumulatorii consumate la un punct de colectare comunal.

## ● Garanție și service

### ● Garanție

De la data achiziției primiți o garanție de 36 de luni pentru acest aparat. Aparatul a fost produs cu atenție și a fost supus unui control sever de calitate. În cadrul perioadei de garanție înlăturăm în mod gratuit toate defectele de material sau de producție. Totuși, dacă identificați în perioada de garanție alte defecte, vă rugăm să trimiteți aparatul la adresa de service indicată cu indicarea următorului număr de articol: 14164106L.

De la garanție sunt excluse defectele cauzate de o utilizare neconformă destinației, de nerespectarea manualului de utilizare, sau intervenția de către persoane neautorizate cât și piesele de uzură (ca de ex. becurile). Prin serviciul de garanție nu se prelungește și nici nu se înnoiește perioada de garanție.

Timpul de nefuncționare din cauza lipsei de conformitate apărute în cadrul termenului de garanție prelungește termenul de garanție legală de conformitate și cel al garanției comerciale și curge, după caz, din momentul la care a fost adusă la cunoștința vânzătorului lipsa de conformitate a produsului sau din momentul prezentării produsului la vânzător/unitatea de service până la aducerea produsului în stare de utilizare normală și, respectiv, al notificării

## Garanție și service

În scris în vederea ridicării produsului sau predării efective a produsului către consumator.

Produsele de folosință îndelungată care înlocuiesc produsele defecte în cadrul termenului de garanție vor beneficia de un nou termen de garanție care curge de la data preschimbării produsului.

### ● Adresa de service

Briloner Leuchten GmbH & Co. KG  
Im Kissen 2  
59929 Brilon  
GERMANIA  
Tel.: +49 29 61 / 97 12-800  
Fax: +49 29 61 / 97 12-199  
E-Mail: kundenservice@briloner.com  
www.briloner.com

**IAN 389489-2201**

Pentru orice solicitare, vă rugăm să aveți la îndemână bonul de casă și numărul de articol (IAN 389489-2201) ca dovadă de achiziție.

### ● Declarație de conformitate CE

Acest produs îndeplinește cerințele directivelor europene și naționale în vigoare (Directiva 2014/53/UE, Directiva de proiectare ecologică 2009/125/CEE, Directiva privind restricțiile de utilizare a anumitor substanțe periculoase în echipamentele electrice și electronice 2011/65/UE). Conformitatea a fost certificată. Declarațiile corespunzătoare și documentația se află la producător. Prin prezența, compania Briloner Leuchten GmbH & Co. KG declară, că acest tip de echipament radio 14164106L corespunde Directivei 2014/53/UE. Textul complet al declarației de conformitate UE este disponibil la adresa de internet următoare:



















<https://www.briloner.com/de/service/informationen-zu-leuchten/eu-konformitaetserklaerung-fuer-funkanlagentyp.php>

### ● Producător

Briloner Leuchten GmbH & Co. KG  
Im Kissen 2  
59929 Brilon  
GERMANIA

<b>Legenda použitých piktogramov</b> .....	Strana 46
<b>Úvod</b> .....	Strana 47
Používanie v súlade s určeným účelom .....	Strana 47
Obsah dodávky .....	Strana 47
Popis častí .....	Strana 47
Technické údaje .....	Strana 48
<b>Bezpečnosť</b> .....	Strana 48
Bezpečnostné upozornenia .....	Strana 48
Bezpečnostné upozornenia týkajúce sa batérií / akumulátorových batérií .....	Strana 49
<b>Príprava</b> .....	Strana 50
Potrebne náradie a materiál .....	Strana 50
<b>Pred inštaláciou</b> .....	Strana 50
<b>Uvedenie do prevádzky</b> .....	Strana 50
Montáž svetidla .....	Strana 50
Montáž nástenného držiaka .....	Strana 51
Vkladanie / výmena batérií .....	Strana 51
Ovládanie svetidla pomocou svetelného spínača .....	Strana 51
Používanie diaľkového ovládania .....	Strana 51
Zapnutie / vypnutie svetla .....	Strana 51
Tlmenie svetla .....	Strana 51
30-minútový časovač .....	Strana 52
Funkcie RGB .....	Strana 52
Bluetooth-spojenie .....	Strana 52
Ovládanie hlasitosti hudby .....	Strana 52
Výber hudobnej skladby .....	Strana 52
<b>Údržba a čistenie</b> .....	Strana 52
<b>Likvidácia</b> .....	Strana 53
<b>Záruka a servis</b> .....	Strana 53
Záruka .....	Strana 53
Servisná adresa .....	Strana 53
Konformitné vyhlásenie .....	Strana 54
Výrobca .....	Strana 54

# Legenda použitých piktogramov

Legenda použitých piktogramov			
	Prečítajte si návod na obsluhu!		Dodržiavajte výstražné a bezpečnostné pokyny!
<b>V</b>	Volt		Opatrne! Nebezpečenstvo zásahu elektrickým prúdom!
<b>Hz</b>	Hertz (frekvencia)		Takto postupujete správne
<b>W</b>	Watt (efektívny výkon)		Obal a zariadenie ekologicky zlikvidujte!
	Ochranný vodič		Batérie prosím zlikvidujte ekologickým spôsobom!
	Vlnitá lepenka		Striedavé napätie (druh prúdu a druh napätia)
<b>25000h</b>	Životnosť LED		Nebezpečenstvo ohrozenia života a nebezpečenstvo nehody pre malé a staršie deti!
	Toto svetidlo je určené výhradne na prevádzku v interiéri, v suchých a uzatvorených priestoroch.		Obal je vyrobený zo 100% recyklovaného papiera.
	Opatrne! Nebezpečenstvo popálenia skrze horúce povrchy!		Nebezpečenstvo explózie!
	Noste ochranné rukavice!	<b>IP20</b>	Iba pre interiér
	Funkcia časovača (30 min.)	<b>3000K</b>	Farebná teplota
	Aby nedošlo k ohrozeniam, smie poškodený svetelný zdroj tohto výrobku vymieňať výhradne výrobca, jeho servisné zastúpenie alebo porovnateľný odborník.		Aby nedošlo k ohrozeniam, smie poškodený prevádzkový prístroj tohto výrobku vymieňať výhradne výrobca, jeho servisné zastúpenie alebo porovnateľný odborník.
<b>Ra</b>	Index reprodukcie farieb		Polyetylén (s nízkou hustotou)

## LED stropné svetidlo s Bluetooth® reproduktorom

### ● Úvod



Blahoželáme Vám ku kúpe Vášho nového výrobku. Rozhodli ste sa tým pre veľmi kvalitný výrobok. Dôkladne si prečítajte celý tento návod na obsluhu. Otvorte strany s obrázkami. Tento návod patrí k tomuto výrobku a obsahuje dôležité upozornenia pre uvedenie do prevádzky a manipuláciu. Dodržiavajte vždy všetky bezpečnostné upozornenia. Pred uvedením do prevádzky prekontrolujte, či je k dispozícii správne napätie a či sú všetky diely správne namontované. V prípade otázok alebo neistoty ohľadom manipulácie s prístrojom sa prosím spojte s Vaším predajcom alebo servisným pracovníkom. Tento návod si starostlivo uschovajte a prípadne ho odovzdajte tretej osobe.



Na stránke [www.kaufland.com/manual](http://www.kaufland.com/manual) si môžete stiahnuť túto a mnohé ďalšie príručky. Týmto QR kódom sa dostanete priamo na našu medzinárodnú stránku ([www.kaufland.com/manual](http://www.kaufland.com/manual)). Kliknutím na príslušnú krajinu získate prístup k národnému prehľadu našich príručiek. Zadaním čísla výrobku (IAN) 389489-2201 môžete otvoriť Váš návod na obsluhu.

### ● Používanie v súlade s určeným účelom



Toto svetidlo je určené výhradne na prevádzku v interiéri, v suchých a uzatvorených priestoroch. Tento prístroj je určený len na používanie v súkromných domácnostiach. Tento produkt je určený pre normálnu prevádzku.

■



V prípade RGB-LED ide o svetelnú dekoráciu. RGB-LED nepoužívajte na osvetlenie miestností alebo ako nočné svetlo.

### ● Obsah dodávky

Bezprostredne po vybalení vždy skontrolujte úplnosť dodávky ako aj bezchybný stav zariadenia.

- 1 LED stropné svetidlo s Bluetooth® reproduktorom, model 14164106L
- 1 diaľkové ovládanie
- 1 nástenný držiak pre diaľkové ovládanie (vrát. 1 x samolepiaca podložka 2 x skrutka)
- 2 batérie AAA
- 3 hmoždinky
- 3 skrutky
- 2 ochranné hadičky
- 1 návod na montáž a obsluhu













### ● Popis častí

#### Svetidlo:

- 1 Hmoždinka
- 2 Základňa svetidla
- 3 Svorka svetidla
- 4 Sieťový prípojný kábel (externý)
- 5 Ochranná hadička
- 6 Skrutky
- 7 Plastový kryt
- 8 Kryt reproduktora
- 9 Diaľkové ovládanie

#### Diaľkové ovládanie:

- 10 Tlačidlo RGB-svetlo (zap/vyp)
- 11 Tlačidlo RGB pre zmenu farby

- 12  Tlačidlo RGB Flash
- 13  Tlačidlo RGB Smooth
- 14  Tlačidlo OFF (Audio)
- 15  Tlačidlo hlasitosť +
- 16  Tlačidlo výber skladby (dopredu)
- 17  Tlačidlo Pause / Bluetooth-spojenie Standby
- 18  Tlačidlo výber skladby (naspäť)
- 19  Tlačidlo hlasitosť -
- 20  Tlačidlo ON (Audio)
- 21  Tlačidlo 30-minútový časovač
- 22  Tlačidlo Dimmer -
- 23  Tlačidlo Dimmer +
- 24  Tlačidlo W (biele svetlo - zap/vyp)
- 25 Nástenný držiak (dial'kové ovládanie)
- 26 Skrutky (dial'kové ovládanie)
- 27 Samolepiaca podložka (dial'kové ovládanie)

## ● Technické údaje

### Svietidlo:

Číslo modelu:	14164106L
Prevádzkové napätie:	230-240V~ 50Hz
Menovitý výkon celkovo:	max. 30W
Trieda ochrany:	I / 
Druh ochrany:	IP20

### LED modul:

Menovitý výkon:	max. 20,7W
Druh ochrany:	IP20

### Reproduktor / Bluetooth:

Frekvenčný rozsah	
Reproduktor:	120 - 20000 Hz
Bluetooth-verzia:	5.0
Dosah Bluetooth:	< 10 m
Frekvenčný rozsah	
Bluetooth-frekvencia:	2,4 GHz ISM frekvenčné pásmo
HF-výkon:	max. < 10 dBm

### Dial'kové ovládanie:

Batérie:	2 x 1,5V AAA
Dosah dial'kového ovládania:	5-6 m (infračervené)

- Tento výrobok obsahuje svetelné zdroje triedy energetickej účinnosti „F“ (podľa nariadenia (EÚ) 2019/2015).

## ● Bezpečnosť



### Bezpečnostné upozornenia

V prípade škôd, ktoré vzniknú nedodržiavaním tohto návodu na obsluhu, zaniká garančný nárok! Pri následných škodách nepreberá výrobca ručenie! V prípade vecných škôd alebo poranenia osôb, ktoré boli zapríčinené neodbornou manipuláciou alebo nedodržiavaním bezpečnostných pokynov, nepreberá výrobca ručenie!

-  **VAROVANIE! NEBEZPEČENSTVO OHROZENIA ŽIVOTA A NEBEZPEČENSTVO NEHODY PRE MALÉ A STARŠIE DETI!**

Nikdy nenechávajte deti bez dozoru s obalovým materiálom. Existuje nebezpečenstvo zadusenía obalovým materiálom. Deti často podceňujú nebezpečenstvo. Držte deti vždy v bezpečnej vzdialenosti od výrobku.

- Svetidlo alebo obalový materiál nenechávajte voľne ležať bez povšimnutia. Plastové fólie / plastové vrecúška, umelohmotné diely atď. by sa mohli stať nebezpečnou hračkou pre deti.



### Zabráňte ohrozeniu života zásahom elektrickým prúdom

- Elektrickú inštaláciu prenechajte kvalifikovanému elektrikárovi alebo osobe zaškolenej pre elektroinštalácie.
- Pred každým pripojením do siete prekontrolujte svietidlo a sieťový prípojný kábel ohľadom prípadných poškodení. Ak zistíte akékoľvek poškodenia, svietidlo za žiadnych okolností nepoužívajte.

### **VAROVANIE!**

Poškodené sieťové káble predstavujú nebezpečenstvo ohrozenia života zásahom elektrickým prúdom. V prípade poškodení, opráv alebo

iných problémov so svetidlom sa obráťte na servisné stredisko alebo kvalifikovaného elektri-kára.

- Pred montážou odstráňte poistku alebo vypnite istič vedenia v poistkovej skrínke (poloha 0).
- Pred montážou sa uistite, že sa existujúce sieťové napätie zhoduje s potrebným prevádzkovým napätím svetidla (pozri „Technické údaje“).
- Bezpodmienečne zabráňte kontaktu svetidla s vodou alebo inými kvapalinami.
- Nikdy neotvárajte žiadny z elektrických prevádzkových prostriedkov, ani do nich nestrkajte žiadne predmety. Takéto zásahy predstavujú ohrozenie života v dôsledku zásahu elektrickým prúdom.
- Svetidlo neinštalujte na vlhký alebo vodivý podklad!



### Zabráňte nebezpečenstvu požiaru a poranení

- Bezprostredne po vybalení skontrolujte svetidlo ohľadom prípadných poškodení. V prípade poškodenia kontaktujte autorizovaný servis.



### OPATRNE! NEBEZPEČENSTVO POPÁLENIA SKRZE HORÚCE PLOCHY!

Zabezpečte, aby bolo svetidlo vypnuté a vychladnuté skôr, ako sa ho budete dotýkať, pretože inak hrozí nebezpečenstvo popálenia.

Osvetľovacie prostriedky vytvárajú v oblasti hlavy lampy silné teplo.

- Svetelný zdroj tohto svetidla smie vymieňať iba výrobca, ním autorizovaný technický pracovník alebo osoba s podobnou kvalifikáciou.
- Svetidlo je možné sŕmovať pomocou diaľkového ovládania.
- Nepozerajte sa priamo do svetelného zdroja (osvetľovací prostriedok, LED atď.).
- Nepozerajte sa do svetelného zdroja pomocou optických nástrojov (napr. lupa).



### Takto postupujete správne

- Svetidlo namontujte tak, aby bolo chránené pred vlhkosťou a znečistením.

- Montáž si starostlivo pripravte a doprajte si dostatok času. Dopredu si pripravte všetky jednotlivé diely a dodatočne potrebné náradie alebo materiál prehľadne a na dosah ruky.
- Buďte neustále opatrní! Dávajte vždy pozor na to, čo robíte, a vždy konajte rozvážne. Svetidlo v žiadnom prípade nemontujte, ak ste práve nesústredený alebo sa necítite dobre.



### Bezpečnostné upozornenia týkajúce sa batérií / akumulátorových batérií

#### ■ NEBEZPEČENSTVO OHROZENIA ŽIVOTA!

Batérie / akumulátorové batérie držte mimo dosahu detí. V prípade prehltnutia okamžite vyhľadajte lekára!

- Prehltnutie môže mať za následok popálenie, perforáciu mäkkých tkanív a smrť. Ťažké popálenie môžu nastať do 2 hodín po prehltnutí.



#### ■ NEBEZPEČENSTVO EXPLÓZIE!

Ne nabíjajte batérie nikdy znova nenabíjajte. Batérie / akumulátorové batérie neskratujte a / alebo neotvárajte. Následkom môže byť prehriatie, požiar alebo explózia.

- Batérie / akumulátorové batérie nikdy nehádzajte do ohňa alebo vody.
- Nevystavujte batérie / akumulátorové batérie mechanickej záťaži.

#### Riziko vytečenia batérií / akumulátorových batérií

- Batérie / akumulátorové batérie nikdy nevystavujte extrémnym podmienkam a teplotám, ktoré by na ne mohli pôsobiť, napr. na vykurovacích telesách / priamom slnečnom žiarení.
- Ak batérie / akumulátorové batérie vytekli, zabráňte kontaktu pokožky, očí a slizníc s chemikáliami! Ihneď vypláchnite postihnuté miesta väčším množstvom čistej vody a okamžite vyhľadajte lekára!



#### ■ NOSTE OCHRANNÉ RUKAVICE!

Vytečené alebo poškodené batérie / akumulátorové batérie môžu pri kontakte s pokožkou spôsobiť poleptanie. V takom prípade preto noste vhodné ochranné rukavice.

- V prípade vytečenia batérií / akumulátorových batérií ich ihneď vyberte z výrobku, aby ste predišli vzniku škôd.
- Používajte iba batérie / akumulátorové batérie rovnakého typu. Nekombinujte staré batérie / akumulátorové batérie s novými!
- Ak produkt dlhší čas nepoužívate, vyberte z neho batérie / akumulátorové batérie.

## Riziko poškodenia produktu

- Používajte výhradne uvedený typ batérií / akumulátorových batérií!
- Vložte batérie / akumulátorové batérie podľa označenia polarít (+) a (-) na batérii / akumulátorovej batérii a výrobku.
- Pred vložením očistite kontakty na batérii / akumulátorovej batérii a v priečinku pre batériu suchou handričkou, ktorá nepúšťa vlákna, alebo vatovou tyčinkou!
- Vybité batérie / akumulátorové batérie ihneď vyberte z produktu.

## ● Príprava

### ● Potrebne náradie a materiál

Uvedené náradie / nástroje a materiál nie sú súčasťou dodávky. Ide tu o nezáväznú údaje a hodnoty pre orientáciu. Charakter materiálu sa riadi podľa individuálnych daností na mieste.

- ceruzka / označovací nástroj
- 2-pólová skúšačka napätia
- skrutkovač
- vŕtačka
- vrták (cca.  $\varnothing$  6 mm)
- kladivo
- bočné štipacie kliešte
- rebrík

## ● Pred inštaláciou

**Dôležité:** Elektrické pripojenie musí vykonať vyškolený elektrikár alebo osoba zaškolená pre elektroinštalácie. Táto musí mať znalosti o vlastnostiach svetidla a predpisoch o pripojení.

- Pred inštaláciou sa oboznámte so všetkými pokynmi a obrázkami v tomto návode, ako aj so samotným svetidlom.
- Pred inštaláciou zabezpečte, aby bolo vedenie, na ktoré bude svetidlo pripojené, bez napätia. Z tohto dôvodu odstráňte poistku alebo vypnite istič vedenia v skrinke na poistky (poloha 0).
- Beznapäťový stav prekontrolujte pomocou 2-pólovej skúšačky napätia.
- Vybajte LED stropné svetidlo a položte ho na neklzávy podklad. (Dávajte pozor, aby pritom nedošlo k vzniku škrabancov.)
- Oboma rukami vyvíjajte jemný tlak na plastový kryt [7]. Plastový kryt [7] pritom točte proti smeru hodinových ručičiek (proti smeru šípky) až nadoraz a odnímate plastový kryt [7] smerom nahor.

## ● Uvedenie do prevádzky

### ● Montáž svetidla

- Pred inštaláciou zabezpečte, aby bolo vedenie, na ktoré bude svetidlo pripojené, bez napätia. Z tohto dôvodu odstráňte poistku alebo vypnite istič vedenia v skrinke na poistky (poloha 0).
- Pridržte základňu svetidla [2] v želanej montážnej polohe. Myslite pritom na otvor v základni svetidla [2], ktorým bude prevedený sieťový pripojovací kábel.
- Označte tri otvory pre skrutky [6] (pozri obr.).
- Vyvrtajte otvory. Zabezpečte, aby ste nepoškodili prírodné vedenie (externé) [4].
- Do vyvrtaných otvorov zasuňte hmoždinky [1]. V prípade potreby si pomôžte kladivom.
- Prevedte sieťový prípojný kábel cez otvor v základni svetidla [2] určený pre tento účel a upevnite svetidlo na strop.

- Dbajte na to, aby priechodka pevne sedela vo vyvrtanom otvore.
- Izolované základné vodiče musia byť pred pripojením svietidla pripravené s dodatočnou izoláciou.  
Natiahnite priložené ochranné hadičky na káble L a N sieťového prípojného vedenia.  
**Poznámka:** Dbajte na to, aby boli jednotlivé vodiče sieťového prípojného kábla (externý) **4** vždy správne zapojené: vodič vedúci prúd, čierny alebo hnedý = symbol L, neutrálny vodič, modrý = symbol N, ochranný vodič, zeleno-žltý = symbol .
- Namontujte plastový kryt **7** svietidla. Nasaďte kryt s troma zárezmi na príslušný závesný svorník a zatlačte ho nahor. Zatočte kryt doprava v smere hodinových ručičiek (v smere šípky), aby ste ho upevnili. Teraz môžete odstrániť nálepku so šípkou.
- Opäť nasadte poistku alebo zapnite istič vedenia v skrinke s poistkami (poloha I).

Vaše LED stropné svietidlo s Bluetooth-reproduktom je pripravené na prevádzku.

## ● Montáž nástenného držiaka

- Namontujte nástenný držiak **25** pre diaľkové ovládanie **9** pomocou skrutiek **26** alebo samolepiacich úchytiek **27** (pozri obr.).

## ● Vkládanie / výmena batérií

**Poznámka:** Pre diaľkové ovládanie **9** použijete dve batérie typu AAA (sú súčasťou dodávky).

- Kryt priečinka pre batérie (zadná strana) vysuňte pre otvorenie cca. 1 cm nadol a nadvihnite kryt.
- Vložte dve batérie priloženého typu AAA do priečinka pre batérie. Dodržte pritom správnu polaritu.
- Opäť nasadte kryt a posuňte ho dozadu, aby ste zatvorili priečinku pre batérie.

Vaše diaľkové ovládanie **9** je pripravené na prevádzku.

## ● Ovládanie svietidla pomocou svetelného spínača

- LED stropné svietidlo môžete za- a vypínať pomocou nástenného spínača. Intenzita svetla tu vždy zodpovedá naposledy nastavenému jas. Všetky ostatné funkcie sú riadené výlučne diaľkovým ovládaním **9**.

## ● Používanie diaľkového ovládania

### POZOR!

Všetky funkcie diaľkového ovládania **9** sú funkčné iba vtedy, keď bolo LED stropné svietidlo zapnuté prostredníctvom nástenného spínača.

## ● Zapnutie / vypnutie svetla



### 1. Zapnutie svetla

- Stlačte tlačidlo "W" **24** pre biele svetlo alebo vypnutie.
- Stlačte tlačidlo "RGB" **10** pre za- a vypnutie farebného svetla.



## ● Tlmenie svetla

- Zapnite svietidlo.

### 1. Zvýšenie intenzity osvetlenia

- Stlačte tlačidlo „“ Dimmer + **23**, aby ste zvýšili intenzitu osvetlenia. Pri krátkom stlačení tohto tlačidla sa zvýši intenzita osvetlenia vždy o jeden stupeň. Ak dlhšie stlačíte tlačidlo „“ Dimmer + **23**, automaticky sa zvýši intenzita osvetlenia až na maximálny jas.

### 2. Zníženie intenzity osvetlenia

- Stlačte tlačidlo „“ Dimmer - **22**, aby ste znížili intenzitu osvetlenia. Pri krátkom stlačení sa zníži intenzita osvetlenia o jeden stupeň. Ak dlhšie stlačíte tlačidlo „“ Dimmer - **22**, zníži sa intenzita osvetlenia automaticky až na minimálny jas.

## ● 30-minútový časovač

- Zapnite svetidlo.

### 1. Zapnutie časovača

- Stlačte tlačidlo „30 Min“ [21], čím zapnete funkciu časovača. Zaznie zvukový signál.
- Svetlo a tiež Bluetooth-funkcia (hudba) sa automaticky vypnú po cca. 30 minútach.

**Poznámka:** Časovač môžete zapnúť len vtedy, keď je aktivovaný Bluetooth.

### 2. Vypnutie časovača

- Ak chcete funkciu časovača počas 30 minút vypnúť, znova stlačte tlačidlo „30 Min“ [21]. Zaznejú dva zvukové signály. Funkcia časovača je teraz deaktivovaná.

Funkcia časovača je teraz vypnutá.

**Poznámka:** Časovač môžete vypnúť len vtedy, keď je aktivovaný Bluetooth.

## ● Funkcie RGB

1. Stlačte tlačidlo RGB [11] pre striedanie medzi 7 rôznymi farbami.
2. Stlačte tlačidlo RGB Flash [12], aby ste aktivovali rýchle striedanie farieb.
3. Stlačte tlačidlo RGB Smooth [13], aby ste aktivovali pomalé striedanie farieb.

## ● Bluetooth-spojenie

### 1. Vytvorenie Bluetooth-spojenia

- Stlačte Audio „ON“ tlačidlo (Audio) [20].
- Cca. o 1–2 sekundy neskôr je Bluetooth-spojenie s akustickým doprovodom automaticky vytvorené, modrá LED v rámci LED stropného svetidla začne rýchlo blikať.
- Po vytvorení spojenia zaznie krátká melódia.
- Pri prvom spojení s Vaším mobilom, tabletom atď. zvolíte Bluetooth-spojenie „LED Ceiling Lamp“.

### 2. Ukončenie Bluetooth-spojenia

- Stlačte Audio „OFF“ tlačidlo (Audio) [14]. Bluetooth-spojenie je ukončené.

## Po vytvorení spojenia máte k dispozícii nasledujúce audio-ovládania:

## ● Ovládanie hlasitosti hudby

### 1. Zníženie hlasitosti hudby

- Stlačte tlačidlo „Hlasitosť -“ [19], aby ste hlasitosť znížili. Pri krátkom stlačení sa hlasitosť zníži o jeden stupeň. Ak dlhšie stlačíte tlačidlo „Hlasitosť -“ [19], zníži sa hlasitosť automaticky až na minimum.

### 2. Zvýšenie hlasitosti hudby

- Stlačte tlačidlo „Hlasitosť +“ [15], aby ste hlasitosť zvýšili. Pri krátkom stlačení sa hlasitosť zvýši o jeden stupeň. Ak dlhšie stlačíte tlačidlo „Hlasitosť +“ [15], hlasitosť sa automaticky zvýši až na maximum.

## ● Výber hudobnej skladby

### 1. Skladba naspäť

- Stlačte tlačidlo „Hlasitosť“ [18] výber hudobnej skladby (naspäť) [18], ak chcete prehrať predchádzajúcu hudobnú skladbu alebo prehrať pieseň ešte raz od začiatku.

### 2. Skladba dopredu

- Stlačte tlačidlo „Hlasitosť“ [18] výber hudobnej skladby (dopredu) [16], ak chcete prehrať nasledujúcu hudobnú skladbu.

### 3. Pause

- Krátko stlačte tlačidlo „Hlasitosť“ [18] Pause / Bluetooth-spojenie Standby [17], aby ste aktivovali funkciu prestávka.

## ● Údržba a čistenie

### ⚠ VAROVANIE! NEBEZPEČENSTVO ZÁSAHU ELEKTRICKÝM PRÚDOM!

Pred čistením najskôr odpojte svetidlo od elektrickej siete. Z tohto dôvodu odstráňte poistku

alebo vypnite istič vedenia v skrinke na poistky (poloha 0).

- Nepoužívajte žiadne rozpúšťadlá, benzín a. i. Svietidlo by sa pritom poškodilo.
- Nechajte svietidlo úplne vychladnúť.

## **VAROVANIE! NEBEZPEČENSTVO ZÁSAHU ELEKTRICKÝM PRÚDOM!**

Z dôvodu elektrickej bezpečnosti sa svietidlo nesmie nikdy čistiť vodou alebo inými kvapalinami a v žiadnom prípade sa nesmie ponárať do vody.

- Na čistenie používajte iba suchú handričku, ktorá nepúšťa vlákna.
- Následne opäť nasadíte poistku alebo zapnete istič vedenia v skrinke s poistkami (poloha I).

## ● Likvidácia

Obal pozostáva z ekologických materiálov, ktoré môžete odovzdať na miestnych recyklačných zberných miestach.



Všímajte si prosím označenie obalových materiálov pre triedenie odpadu, sú označené skratkami (a) a číslami (b) s nasledujúcim významom: 1-7: Plasty / 20-22: Papier a kartón / 80-98: Spojené látky.



Ak výrobok doslúžil, v záujme ochrany životného prostredia ho neodhoďte do domového odpadu, ale odovzdajte na odbornú likvidáciu. Informácie o zberných miestach a ich otváracích hodinách získate na Vašej príslušnej správe.

Staré zariadenia je možné vrátiť aj maloobchodným predajcom, ktorí ponúkajú elektrické zariadenia na predaj.

Defektné alebo použité batérie / akumulátorové batérie musia byť odovzdané na recykláciu podľa smernice 2006/66/ES a jej zmien. Batérie / akumulátorové batérie a / alebo výrobok odovzdajte prostredníctvom dostupných zberných stredísk.



## **Nesprávna likvidácia batérií / akumulátorových batérií ničí životné prostredie!**

Batérie / akumulátorové batérie sa nesmú likvidovať spolu s domovým odpadom. Môžu obsahovať jedovaté ťažké kovy a je potrebné zaobchádzať s nimi ako s nebezpečným odpadom. Chemické značky ťažkých kovov sú nasledovné: Cd = kadmium, Hg = ortuť, Pb = olovo. Opatrebované batérie / akumulátorové batérie preto odovzdajte v komunálnej zberni.

## ● Záruka a servis

### ● Záruka

Na tento prístroj poskytujeme záruku 36 mesiacov od dátumu kúpy. Prístroj bol starostlivo vyrobený a podrobený dôkladnej kontrole kvality. Vránci záručnej doby bezplatne odstránime všetky chyby materiálu a výrobné chyby. Ak by sa však počas záručnej doby vyskytli nedostatky, odošlite prístroj na uvedenú adresu servisu s uvedením nasledovného čísla výrobu: 14164106L.

Zo záruky sú vylúčené škody spôsobené neodbornou manipuláciou, nedodržaním návodu na obsluhu alebo zásahom neautorizovanej osoby, ako aj diely podliehajúce opotrebovaniu (napr. osvetľovacie prostriedky). Poskytnutím záruky sa záručná doba nepredlžuje ani neobnovuje.

### ● Servisná adresa

Briloner Leuchten GmbH & Co. KG  
Im Kissen 2

59929 Brilon

NEMECKO

Tel.: +49 29 61 / 97 12-800

Fax: +49 29 61 / 97 12-199

E-mail: kundenservice@briloner.com

www.briloner.com

### **IAN 389489-2201**

Pre všetky otázky majte pripravený pokladničný doklad a číslo výrobku (IAN 389489-2201) ako dôkaz o kúpe.

#### ● **Konformitné vyhlásenie CE**

Tento produkt spĺňa požiadavky platných európskych a národných smerníc (Smernica 2014/53/EÚ, Smernica o ekodizajne 2009/125/ES, Smernica RoHS 2011/65/EÚ). Konformita bola preukázaná. Príslušné prehlásenia a podklady sú uložené u výrobcu.



















Týmto spoločnosť Briloner Leuchten GmbH & Co. KG prehlasuje, že typ rádiového zariadenia 14164106L zodpovedá smernici 2014/53/EÚ. Úplný text EÚ konformitného vyhlásenia je k dispozícii na nasledujúcej internetovej adrese:

<https://www.briloner.com/de/service/informationen-zu-leuchten/eu-konformitaetserklaerung-fuer-funkanlagentyp.php>

#### ● **Výrobca**

Briloner Leuchten GmbH & Co. KG  
Im Kissen 2  
59929 Brilon  
NEMECKO

<b>Značenje korištenih simbola</b> .....	Stranica 56
<b>Uvod</b> .....	Stranica 57
Namjenska uporaba .....	Stranica 57
Opseg isporuke .....	Stranica 57
Opis dijelova .....	Stranica 57
Tehnički podatci .....	Stranica 58
<b>Sigurnost</b> .....	Stranica 58
Sigurnosne upute .....	Stranica 58
Sigurnosne upute za baterije / punjive baterije .....	Stranica 59
<b>Priprema</b> .....	Stranica 60
Potreban alat i materijal .....	Stranica 60
<b>Prije instalacije</b> .....	Stranica 60
<b>Puštanje u rad</b> .....	Stranica 60
Montaža svjetiljke .....	Stranica 60
Montaža zidnog držača .....	Stranica 61
Umetanje / zamjena baterija .....	Stranica 61
Upravljanje svjetiljkom preko prekidača za svjetlo .....	Stranica 61
Korištenje daljinskog upravljača .....	Stranica 61
Uključivanje / isključivanje svjetla .....	Stranica 61
Regulacija svjetla .....	Stranica 61
30-minuta-tajmer .....	Stranica 62
RGB funkcije .....	Stranica 62
Bluetooth veza .....	Stranica 62
Podešavanje jačine zvuka glazbe .....	Stranica 62
Odabir glazbenog naslova .....	Stranica 62
<b>Održavanje i čišćenje</b> .....	Stranica 63
<b>Zbrinjavanje</b> .....	Stranica 63
<b>Jamstvo i servis</b> .....	Stranica 63
Jamstvo .....	Stranica 63
Adresa servisa .....	Stranica 64
Izjava o sukladnosti .....	Stranica 64
Proizvođač .....	Stranica 64

<b>Značenje korištenih piktograma</b>			
	Pročitajte upute za uporabu!		Upozoravajuće i sigurnosne upute uvažavajte!
<b>V</b>	Volt		Oprez! Opasnost od strujnog udara!
<b>Hz</b>	Herc (frekvencija)		Ovako postupate ispravno
<b>W</b>	Vat (snaga djelovanja)		Ambalažu i uređaj zbrinite na ekološki prihvatljiv način!
	Zaštitni vodić		Zbrinite baterije na ekološki prihvatljiv način!
	Valoviti karton		Izmjenični napon (vrsta struje i napona)
<b>25000h</b>	Vijek trajanja LED-a		Opasnost po život i opasnost od nesreća za djecu svih uzrasta!
	Ova svjetiljka je namijenjena isključivo za rad u unutarnjim, suhim i zatvorenim prostorijama.		Ambalaža se sastoji od 100 % reciklažnog papira.
	Oprez! Opasnost od opekline zbog vrućih površina!		Opasnost od eksplozije!
	Nosite zaštitne rukavice!	<b>IP20</b>	Samo za uporabu u unutarnjem prostoru
	Funkcija brojača vremena (30 min.)	<b>3000K</b>	Temperatura boje
	Radi izbjegavanja opasnosti, oštećeni izvor svjetlosti ovog proizvoda smije zamijeniti samo proizvođač, ovlašteni servis ili adekvatno kvalificirani električar.		Radi izbjegavanja opasnosti, oštećeni pogonski uređaj ovog proizvoda smije zamijeniti samo proizvođač, ovlašteni servis ili adekvatno kvalificirani električar.
<b>Ra</b>	Indeks uzvrata boje		Polietilen (niska gustoća)

## LED stropna svjetiljka s Bluetooth® zvučnikom

### ● Uvod



Čestitamo na kupnji novog uređaja. Ovom kupnjom odlučili ste se za visokokvalitetan proizvod. Molimo da ovu uputu za korištenje pročitate u cjelosti i pažljivo. Uputstvo pripada ovom proizvodu i sadrži važne upute za stavljanje u funkciju i za rukovanje. Uvijek obratite pozornost na upute za Vašu sigurnost. Prije stavljanja u funkciju, provjerite da li postoji ispravan napon i da li su svi dijelovi ispravno montirani. Ako imate pitanja ili ste nesigurni u odnosu na rukovanje uređajem, molimo stupite u kontakt s Vašim trgovcem ili servisnom službom. Pažljivo sačuvajte ovo uputstvo i predajte ga po potrebi trećim osobama.



Ove i mnoge druge priručnike možete preuzeti na [www.kaufland.com/manual](http://www.kaufland.com/manual). Ovaj QR kod vodi vas izravno na našu međunarodnu web stranicu ([www.kaufland.com/manual](http://www.kaufland.com/manual)). Klikom na odgovarajuću zemlju dospjeti ćete na nacionalni pregled naših priručnika. Pomoću broja artikla (IAN) 389489-2201 možete otvoriti svoje upute za uporabu.

### ● Namjenska uporaba



Ova svjetiljka je namijenjena isključivo za rad u unutarnjim, suhim i zatvorenim prostorijama. Ovaj uređaj je predviđen isključivo za uporabu u privatnim kućanstvima. Ovaj proizvod je predviđen za normalan rad.

-  RGB (crveno zeleno plavi) LEDi su svjetleća dekoracija. Ne koristite RGB (crveno zeleno plave) LEDe za osvjetljavanje prostora ili kao noćno svjetlo.

### ● Opseg isporuke

Neposredno nakon raspakiranja uvijek provjerite da li je opseg isporuke potpun, te da li je uređaj u besprijekornom stanju.



- 1 LED stropna svjetiljka s Bluetooth® zvučnikom modela 14164106L
- 1 daljinski upravljač
- 1 zidni držač za daljinski upravljač (uklj. 1 x priljepak, 2 x vijka)
- 2 baterije AAA
- 3 tiple
- 3 vijka
- 2 zaštitna crijeva
- 1 upute za montažu i uporabu





### ● Opis dijelova

#### Svjetiljka:

- 1 Tipla
- 2 Stalak svjetiljke
- 3 Zatična stezaljka
- 4 Priključni kabel strujne mreže (vanjski)
- 5 Zaštitno crijevo
- 6 Vijci
- 7 Plastični poklopac
- 8 Poklopac za zvučnik
- 9 Daljinski upravljač

#### Daljinski upravljač:

- 10  Tipka RGB svjetlo (uključeno/isključeno)
- 11  Tipka RGB za promjenu boje
- 12  Tipka RGB Flash
- 13  Tipka RGB Smooth
- 14  Tipka OFF (audio)
- 15  Tipka jačina zvuka +
- 16  Tipka odabir glazbenog naslova (naprijed)
- 17  Tipka pauza / bluetooth-veza standby
- 18  Tipka odabir glazbenog naslova (natrag)
- 19  Tipka jačina zvuka -

- 20  Tipka ON (audio)
- 21  Tipka 30-minuta-tajmer
- 22  Tipka regulator svjetlosti -
- 23  Tipka regulator svjetlosti +
- 24  Tipka W (bijelo svjetlo - uključeno/isključeno)
- 25 Zidni držač (daljinski upravljač)
- 26 vijci (daljinski upravljač)
- 27 priljepak (daljinski upravljač)

## ● Tehnički podatci

### Svjetiljka:

Broj modela:	14164106L
Radni napon:	230-240V~ 50Hz
Nazivna snaga ukupno:	maks. 30W
Klasa zaštite:	I / 
Vrsta zaštite:	IP20

### LED-modul:

Nazivna snaga:	maks. 20,7W
Vrsta zaštite:	IP20

### Zvučnik / Bluetooth:

Područje frekvencije	
Zvučnik:	120 - 20000Hz
Bluetooth verzija:	5.0
Bluetooth domet:	< 10 m
Područje frekvencije	
Bluetooth-frekvencija:	2,4GHz ISM pojas frekvencije
HF snaga:	maks. < 10 dBm

### Daljinski upravljač:

Baterije:	2 x 1,5V AAA
Domet daljinskog upravljača:	5-6 m (Infracrveno)

- Ovaj proizvod sadrži izvore svjetlosti klase energetske učinkovitosti „F“ (prema uredbi (EU) 2019/2015).

## ● Sigurnost



### Sigurnosne upute

U slučaju štete izazvane nepridržavanjem ovih uputa za uporabu, gubi se pravo na jamstvo! Za posljedične štete ne preuzimamo nikakvu odgovornost! Ne preuzimamo nikakvu odgovornost u slučaju materijalne štete ili tjelesnih ozljeda izazvanih nepropisnim rukovanjem ili nepridržavanjem sigurnosnih uputa!

-  **UPOZORENJE! OPASNOST PO ŽIVOT I OPASNOST OD NESREĆA ZA DJECU SVIH**

#### UZRASTA!

- Djecu ne ostavljajte nikada bez nadzora s ambalažnim materijalom. Prijeti opasnost od gušenja ambalažnim materijalom. Djeca često podcjenjuju opasnosti. Djecu uvijek držite podalje od proizvoda.
- Ne ostavljajte svjetiljku ili ometni materijal posvuda. Plastične folije / vrećice, plastični dijelovi itd. mogu postati opasne igračke za djecu.



### Spriječite opasnost po život od strujnog udara

- Preпустите извођење радова електричне инсталације стручном електричару или особи која је упućена у електричне инсталације.
- Проверите прије сваког прикључења на мрежу могућа оштећења на свјетилци и мрежном кабелу. Нипошто не користите свјетилку, ако установите било каква оштећења.

#### **UPOZORENJE!**

- Оштећени мрежни кабели представљају опасност по живот од струјног удара. У случају оштећења, поправка или других проблема на свјетилци, обратите се сервисној служби или стручном електричару.
- Прије монтаже извадите осигурач или искључите заштитни прекидач довода струје у кутији за осигураче (положај 0).
- Прије монтаже утврдите да постојећи напон струјне мреже одговара радном напону свјетилке (види „Технички податци“).

- Obavezno spriječite da svjetiljka dođe u dodir s vodom ili drugim tekućinama.
- Nemojte nikada otvarati nešto od električne opreme, niti gurati neke predmete u istu. Takvi zahvati predstavljaju opasnost po život od strujnog udara.
- Ne instalirajte svjetiljku na vlažnoj podlozi ili podlozi koja provodi struju!



### **Spriječite opasnost od požara i ozljeda**

- Prekontrolirajte svjetiljku odmah nakon raspakiranja na oštećenja. U slučaju oštećenja kontaktirajte servisnu službu.



### **OPREZ! OPASNOST OD OPEKLINA ZBOG VRUĆIH POVRŠINA!**

Prije nego što dodirnete svjetiljku, provjerite da li je isključena i da li se ohladila, da biste spriječili opekline. Rasvjetna tijela razvijaju jaku vrućinu u području glave svjetiljke.

- Izvor svjetla ove svjetiljke može se zamijeniti samo od strane proizvođača ili od ovlaštenog tehničara ili druge slično kvalificirane osobe.
- Svjetlost se može zatamniti preko daljinskog upravljača.
- Ne gledajte izravno u izvor svjetla (rasvjetno tijelo, LED itd.).
- Ne gledajte s jednim optičkim instrumentom u izvor svjetla (npr. povećalom).



### **Ovako postupate ispravno**

- Montirajte svjetiljku tako da je zaštićena od vlage i prljavštine.
- Pažljivo pripremite montažu i uzmite si dovoljno vremena. Najprije pripremite sve pojedine dijelove i dodatno potreban alat ili materijal i složite ih pregledno i na dohvat ruke.
- Uvijek budite pažljivi! Uvijek obratite pažnju na ono što radite i uvijek razumno postupajte. Ni u kojem slučaju ne montirajte svjetiljku ako niste koncentrirani ili ako se ne osjećate dobro.



## **Sigurnosne upute za baterije / punjive baterije**

### **OPASNOST PO ŽIVOT!**

- Baterije / punjive baterije držite podalje od djece. U slučaju gutanja odmah potražite liječničku pomoć!
- Gutanje može rezultirati opeklinama, perforacijom mekih tkiva i smrću. Teške opekotine mogu se pojaviti u roku od 2 sata nakon gutanja.



### **OPASNOST OD EKSPLOZIJE!**

- Nikada ne punite baterije koje nisu namijenjene za punjenje. Ne pravite kratki spoj na baterijama / punjivim baterijama i ne otvarajte ih. Posljedice mogu biti pregrijavanje baterije, požar ili eksplozija.
- Ne bacajte baterije / punjive baterije nikada u vatra ili vodu.
- Ne izlažite baterije / punjive baterije nikakvom mehaničkom opterećenju!

### **Opasnost od curenja baterija / punjivih baterija**

- Izbjegavajte ekstremne uvjete i temperature koje mogu djelovati na baterije / punjive baterije, npr. radijatore / izravno izlaganje suncu.
- Ako su punjive baterije / jednokratne baterije iscurjele, spriječite dodir kože, očiju i sluznica sa kemikalijama! Odmah isperite pogođena mjesta čistom vodom i potražite liječnika!



### **NOSITE ZAŠTITNE RUKAVICE!**

- Iscurjele ili oštećene baterije / punjive baterije mogu uzrokovati ozljede kiselinom, ako dođu u kontakt s kožom. Stoga u takvom slučaju obavezno nosite odgovarajuće zaštitne rukavice.
- U slučaju da baterije / punjive baterije iscuru, odmah ih izvadite iz proizvoda, da biste spriječili oštećenja.
- Uvijek koristite baterije / punjive baterije istog tipa. Ne miješajte stare baterije / punjive baterije s novima!
- Odstranite baterije / punjive baterije, ako proizvod duže vremena nije u uporabi.

## Opasnost od oštećenja proizvoda

- Upotrebljavajte isključivo baterije / punjive baterije navedenog tipa!
- Umetnite baterije / punjive baterije prema obilježanim polovima (+) i (-) na bateriji / punjivoj bateriji i proizvodu.
- Očistite kontakte na bateriji / punjivoj bateriji i u pretincu za bateriju prije nego što je umetnete suhom krpom koja ne ostavlja vlakna ili vatenim štapićem!
- Odmah odstranite slabe baterije / punjive baterije iz proizvoda.

## ● Priprema

### ● Potreban alat i materijal

Navedeni alati i materijali nisu sadržani u opsegu isporuke. Ovdje su navedeni neobavezni podatci i vrijednosti koji služe vašoj orijentaciji. Svojsvo materijala ovisi o dotičnim okolnostima na licu mjesta.

- olovka / pribor za označavanje
- 2-polni ispitivač napona
- odvijač
- bušilica
- svrdlo (cca  $\varnothing$  6 mm)
- čekić
- rubni rezač
- ljestve

## ● Prije instalacije

**Važno:** električni priključak mora izvesti stručni električar ili za elektro instalacije poučena osoba. Ova osoba mora biti informirana o svojstvima svjetiljke i odredbama o priključku.

- Prije instalacije proučite sve navedene instrukcije i slike u ovim uputama, kao i samu svjetiljku.
- Prije instalacije utvrdite da na vodu na koji želite priključiti svjetiljku, više nema napona. Pritom izvadite osigurač ili isključite zaštitni priključak dovoda struje u kutiji za osigurače (položaj 0).

- Pomoću 2-polnog ispitivača napona provjerite da više nema napona.
- Raspakirajte LED stropnu svjetiljku i stavite je na površinu koja se ne klizje. (budite oprezni, da pritom ne dođe do ogrebotina.)
- Plastični poklopac [7] lagano utisnite s obje ruke. Pritom plastični poklopac [7] okrećite do kraja u smjeru protivnom od kazaljke na satu (suprotno od smjera strelice) i skinite plastični poklopac [7] prema gore.

## ● Puštanje u rad

### ● Montaža svjetiljke

- Prije instalacije utvrdite da na vodu na koji želite priključiti svjetiljku, više nema napona. Pritom izvadite osigurač ili isključite zaštitni priključak dovoda struje u kutiji za osigurače (položaj 0).
- Držite stalak svjetiljke [2] na željenoj poziciji za montiranje. Pritom pazite na rupu u stalku svjetiljke [2] kroz koju se uvodi mrežni priključni kabel.
- Obilježite tri rupe za bušenje za vijke [6] (vidi sl.).
- Izbušite rupe. Provjerite da nećete oštetiti mrežni priključni kabel (vanjski) [4].
- Umetnite tiple [1] u izbušene rupe. Pomozite si, ako je potrebno, čekićem.
- Provedite mrežni priključni kabel kroz rupu u stalku svjetiljke [2] koja je za to predviđena i pričvrstite svjetiljku na stropu.
- Pazite da guma za provođenje čvrsto stoji u izbušenoj rupi.
- Izolirano osnovno ožičenje mora se pripremiti s dodatnom izolacijom prije spajanja svjetiljke. Navucite priložena zaštitna crijeva preko kabela L i N priključnog mrežnog voda.  
**Napomena:** pazite da pojedinačni vodiči mrežnog priključnog kabla (vanjski) [4] svaki ispravno priključite: strujni vodič, crni ili smeđi = simbol L, neutralni vodič, plavi = simbol N, zaštitni vodič, zeleno-žuti = simbol  $\perp$ .
- Montirajte plastični poklopac [7] svjetiljke. Stavite poklopac sa tri utora na odgovarajuće

pričvrstne klinove i pritisnite ih prema gore. Zavrnite poklopac u smjeru kazaljke na satu udesno (u smjeru strelice) kako biste ga pričvrstili. Naljepnica sa strelicom se sada može odstraniti.

- Umetnite opet osigurač ili uključite zaštitni prekidač dovoda struje u kutiji za osigurače (položaj-1).

Vaša LED-stropna svjetiljka sa bluetooth-zvučnikom je spremna za rad.

## ● Montaža zidnog držača

- Montirajte zidni držač **[25]** za daljinski upravljač **[9]** pomoću vijaka **[26]** ili priljepka **[27]** (vidi sl.).

## ● Umetanje / zamjena baterija

**Napomena:** za daljinski upravljač **[9]** koristite dvije baterije tipa AAA (sadržane u opsegu isporuke).

- Gurnite poklopac pretinca za baterije (stražnja strana) za otvaranje cca 1 cm prema dolje i podignite poklopac.
- Stavite dvije baterije isporučenog tipa AAA u pretinac za baterije. Prilikom umetanja pripazite na pravilne polove.
- Ponovo stavite poklopac i gurnite ga natrag, kako biste zatvorili pretinac za baterije.

Vaš daljinski upravljač **[9]** je spreman za rad.

## ● Upravljanje svjetiljkom preko prekidača za svjetlo

- LED-stropna svjetiljka se može uključiti i isključiti preko zidnog prekidača za svjetlo. Intenzitet svjetla pritom uvijek odgovara zadnje podešenoj jačini svjetla. Sve druge funkcije se isključivo kontroliraju preko daljinskog upravljača **[9]**.

## ● Korištenje daljinskog upravljača

### PAŽNJA!

Sve funkcije daljinskog upravljača **[9]** su moguće samo kada je LED-stropna svjetiljka uključena sa zidnim prekidačem.

## ● Uključivanje / isključivanje svjetla



### 1. Uključivanje svjetla

- Pritisnite tipku "W" **[24]** kako biste uključili ili isključili bijelo svjetlo.
- Pritisnite tipku "RGB" **[10]** kako biste uključili ili isključili svjetlo u boji.



## ● Regulacija svjetla

- Uključite svjetiljku.

### 1. Pojačavanje jačine osvjetljenja

- Pritisnite „“ tipku regulator svjetlosti + **[23]**, kako biste pojačali jačinu osvjetljenja. Kod kratkog pritiskanja ove tipke, pojačava se jačina osvjetljenja stupnjevito svaki puta kada pritisnete. Ako „“ tipku regulator svjetlosti + **[23]** dugo držite pritisnutom, jačina osvjetljenja se automatski pojačava do maksimalne svjetlosti.

### 2. Smanjivanje jačine osvjetljenja

- Pritisnite „“ tipku regulator svjetlosti - **[22]**, kako biste smanjili jačinu osvjetljenja. Kod kratkog pritiskanja ove tipke, smanjuje se jačina osvjetljenja stupnjevito svaki puta kada pritisnete. Ako „“ tipku regulator svjetlosti - **[22]** dugo držite pritisnutom, jačina osvjetljenja se automatski smanjuje do minimalne svjetlosti.

## ● 30-minuta-tajmer

- Uključite svjetiljku.

### 1. Uključivanje tajmera

- Pritisnite tipku „30min“ [21], da biste uključili tajmer funkciju. Oglasit će se zvučni signal.
- Svjetlo i bluetooth-funkcija (glazba) će se automatski isključiti nakon 30 minuta.

**Napomena:** tajmer možete uključiti samo kad je aktiviran bluetooth.

### 2. Isključivanje tajmera

- Ako želite isključiti tajmer funkciju za vrijeme 30 minuta ponovno pritisnite tipku „30min“ [21]. Oglasit će se dva zvučna signala. Tajmer funkcija je sada isključena.

**Napomena:** tajmer možete isključiti samo kad je aktiviran Bluetooth.

## ● RGB funkcije

1. Pritisnite RGB tipku  [11] kako biste mijenjali između 7 različitih boja.
2. Pritisnite RGB Flash tipku [12] kako biste aktivirali brzu promjenu boja.
3. Pritisnite RGB Smooth tipku [13] kako biste aktivirali sporu promjenu boja.

## ● Bluetooth veza

### 1. Uspostavljanje bluetooth-veze

- Pritisnite audio „ON“ tipku (audio) [20].
- Cca 1–2 sekunde kasnije će se bluetooth-veza uz akustički signal automatski uspostaviti, plavi LED unutar LED-stropne svjetiljke počinje brzo žmigati.
- Ako je veza uspostavljena, začuje se kratka melodija.
- Prilikom prvog spajanja s Vašim mobilnim telefonom, tabletom itd, odaberite Bluetooth-vezu „LED Ceiling Lamp“.

### 2. Prekidanje bluetooth-veze

- Pritisnite audio „OFF“ tipku (audio) [14]. Bluetooth veza je prekinuta.

## Nakon uspostavljanja veze Vam sljedeća audio upravljanja stoje na raspolaganju:

## ● Podešavanje jačine zvuka glazbe

### 1. Smanjivanje jačine zvuka glazbe

- Pritisnite „◀“ tipku jačina zvuka - [19], kako biste smanjili jačinu zvuka. Kod kratkog pritiskanja ove tipke, smanjuje se jačina zvuka stupnjevito svaki puta kada pritisnete. Ako „◀“ tipku jačina zvuka - [19] dugo držite pritisnutom, jačina zvuka se automatski smanjuje do minimuma.

### 2. Pojačavanje jačine zvuka glazbe

- Pritisnite „▶“ tipku jačina zvuka + [15], kako biste pojačali jačinu zvuka. Kod kratkog pritiskanja ove tipke, pojačava se jačina zvuka stupnjevito svaki puta kada pritisnete. Ako „▶“ tipku jačina zvuka + [15] dugo držite pritisnutom, jačina zvuka se automatski pojačava do maksimuma.

## ● Odabir glazbenog naslova

### 1. Povrat na glazbeni naslov

- Pritisnite „◀◀“ tipku odabir glazbenog naslova (natrag) [18], kako biste odabrali prethodni glazbeni naslov ili da pjesmu još jednom reproducirate otpočetka.

### 2. Dalje na glazbeni naslov

- Pritisnite „▶▶“ tipku odabir glazbenog naslova (naprijed) [16], kako biste odabrali sljedeći glazbeni naslov.

### 3. Pauza

- Pritisnite „⏸“ tipku pauza / bluetooth-veza standby [17] kratko, kako biste aktivirali funkciju pauze.

## ● Održavanje i čišćenje

### ⚠ UPOZORENJE! OPASNOST OD STRUJNOG UDARA!

Za čišćenje najprije otpojite svjetiljku od strujne mreže. Pritom izvadite osigurač ili isključite zaštitni priključak dovoda struje u kutiji za osigurače (položaj 0).

- Nemojte koristiti otapala, benzin ili sl. Svjetiljka bi se pritom oštetila.
- Ostavite svjetiljku da se potpuno ohladi.

### ⚠ UPOZORENJE! OPASNOST OD STRUJNOG UDARA!

Zbog električne sigurnosti svjetiljka se nipošto ne smije čistiti vodom ili drugim tekućinama ili pak uranjati u vodu.

- Koristite za čišćenje suhu krpnu koja ne pušta vlakna.
- Umetnite zatim ponovno osigurač ili uključite zaštitni automat voda na ormariću za osigurače (položaj-I).

## ● Zbrinjavanje

Ambalaža se sastoji od ekološki neškodljivih materijala koje možete zbrinuti na lokalnim mjestima za reciklažu.



Uvažavajte obilježavanje ambalaže za odvajanje otpada, ono je obilježeno s kraticama (a) i brojevima (b) sa sljedećim značenjem: 1-7: plastika / 20-22: papir i karton / 80-98: miješani materijali.



Zbog zaštite okoliša ne bacajte dotrajali proizvod u kućni otpad, već ga predajte stručnom zbrinjavanju. Informacije o mjestima za sakupljanje otpada i njihovom radnom vremenu možete dobiti pri Vašem nadležnom općinskom uredu.

Stari uređaji mogu se vratiti i u maloprodajnim trgovinama koje prodaju električne uređaje.

Oštećene ili potrošene baterije / punjive baterije se moraju reciklirati u skladu s Direktivom 2006/66/EZ i njenim izmjenama. Vratite baterije / punjive baterije i / ili proizvod putem ponuđenih ustanova za sakupljanje otpada.



### Štete za okoliš zbog krivog zbrinjavanja baterija / punjivih baterija!

Baterije / punjive baterije se ne smiju zbrinjavati zajedno s kućnim otpadom. One mogu sadržavati otrovne teške metale i podliježu zbrinjavanju kao poseban otpad. Kemijski simboli teških metala su slijedeći: Cd = kadmij, Hg = živa, Pb = olovo. Stoga predajte istrošene baterije / punjive baterije na komunalno mjesto za sabiranje otpada.

## ● Jamstvo i servis

### ● Jamstvo

Pri kupnji dobivate 36 mjeseci jamstva na ovaj uređaj. Uređaj je pažljivo proizveden i podvrgnut temeljitoj kontroli kvalitete. U razdoblju važećeg jamstva sve materijalne greške i greške u proizvodnji uklanjamo besplatno. Međutim, ako se unutar jamstvenog roka ipak pokažu nedostaci, molimo pošaljite uređaj na navedenu adresu servisne službe, i navedite sljedeći broj artikla: 14164106L.

Iz jamstva su isključene štete nastale kao posljedica nepravilnog rukovanja, nepridržavanja uputa za uporabu ili zahvata od strane neovlaštenih osoba, kao i potrošni dijelovi (npr. rasvjetno sredstvo). Izvršenjem usluge pokriveno jamstvom se jamstveni rok ne produljuje niti počinje iznova.

U slučaju manjeg popravka jamstveni rok se produljuje onoliko koliko je kupac bio lišen uporabe stvari.

Međutim, kad je zbog neispravnosti stvari izvršena njezina zamjena ili njezin bitni popravak, jamstveni rok počinje teći ponovno od zamjene, odnosno od vraćanja popravljene stvari.

Ako je zamijenjen ili bitno popravljen samo neki dio stvari, jamstveni rok počinje teći ponovno samo za taj dio.

### ● Adresa servisa

Briloner Leuchten GmbH & Co. KG  
Im Kissen 2  
59929 Brilon  
NJEMAČKA  
Tel.: +49 29 61 / 97 12-800  
Faks: +49 29 61 / 97 12-199  
E-Mail: kundenservice@briloner.com  
www.briloner.com

**IAN 389489-2201**

Za sve upite pripremite račun i broj artikla (IAN 389489-2201) kao dokaz o kupnji.

### ● Izjava o sukladnosti CE

Ovaj proizvod udovoljava zahtjevima važećih europskih i nacionalnih Direktiva (Direktiva 2014/53/EU, Direktiva o ekološkom dizajnu 2009/125/EZ, Direktiva o ograničenju korištenja određenih opasnih tvari u električnoj i elektronskoj opremi 2011/65/EU). Sukladnost je dokazana. Odgovarajuće izjave i dokumentacije dostupne su kod proizvođača.



















Ovime izjašnjava tvrtka Briloner Leuchten GmbH & Co. KG, da tip radio uređaja 14164106L odgovara Direktivi 2014/53/EU. Potpuni tekst izjave o EU-sukladnosti je dostupan na sljedećoj internetskoj adresi:

<https://www.briloner.com/de/service/informationen-zu-leuchten/eu-konformitaetsklaerung-fuer-funkanlagentyp.php>

### ● Proizvođač

Briloner Leuchten GmbH & Co. KG  
Im Kissen 2  
59929 Brilon  
NJEMAČKA

<b>Легенда на използваните пиктограми</b> .....	Страница 66
<b>Увод</b> .....	Страница 67
Употреба по предназначение .....	Страница 67
Обем на доставката .....	Страница 67
Описание на частите .....	Страница 67
Технически данни .....	Страница 68
<b>Безопасност</b> .....	Страница 68
Указания за безопасност .....	Страница 68
Указания за безопасност при работа с батерии / акумулаторни батерии .....	Страница 69
<b>Подготовка</b> .....	Страница 70
Необходими инструменти и материали .....	Страница 70
<b>Преди инсталацията</b> .....	Страница 70
<b>Пускане в действие</b> .....	Страница 71
Монтиране на осветителното тяло .....	Страница 71
Монтиране на стенния държач .....	Страница 71
Поставяне / смяна на батериите .....	Страница 71
Обслужване на осветителното тяло посредством електрическия ключ .....	Страница 72
Използване на дистанционното управление .....	Страница 72
Включване / изключване на светлината .....	Страница 72
Димиране на светлината .....	Страница 72
30-минутен таймер .....	Страница 72
RGB функции .....	Страница 72
Bluetooth връзка .....	Страница 73
Регулиране силата на звука .....	Страница 73
Избиране на музикално заглавие .....	Страница 73
<b>Поддръжка и почистване</b> .....	Страница 73
<b>Изхвърляне</b> .....	Страница 74
<b>Гаранция и сервиз</b> .....	Страница 74
Декларация за гаранция .....	Страница 74
Гаранционни условия .....	Страница 74
Гаранционен срок и законови претенции при дефекти .....	Страница 74
Обхват на гаранцията .....	Страница 75
Процедура при гаранционен случай .....	Страница 75
Ремонтен сервиз / извънгаранционно обслужване .....	Страница 75
Сервизно обслужване .....	Страница 75
Вносител .....	Страница 76
Адрес на сервиза .....	Страница 77
Декларация за съответствие .....	Страница 77
Производител .....	Страница 77

Легенда на използваните пиктограми			
	Прочетете ръководството за експлоатация!		Спазвайте предупрежденията и указанията за безопасност!
<b>V</b>	Volt		Внимание! Опасност от токов удар!
<b>Hz</b>	Hertz (честота)		Правилни действия
<b>W</b>	Watt (активна мощност)		Отстранете опаковката и уреда като отпадък в съответствие с правилата за опазване на околната среда!
	Защитни проводници		Отстранете батериите като отпадък в съответствие с правилата за опазване на околната среда!
	Велпапе		Променливо напрежение (вид на тока и напрежението)
<b>25000h</b>	Срок на експлоатация на светодиодите		Опасност за живота и опасност от злополука за бебета и малки деца!
	Това осветително тяло е предназначено за експлоатация само на закрито, в сухи и затворени помещения.		Опаковката се състои от 100% рециклирана хартия.
	Внимание! Опасност от изгаряне при допир до горещи повърхности!		Опасност от експлозия!
	Носете защитни ръкавици!	<b>IP20</b>	Само за закрити помещения
	Функция на таймера (30 мин.)	<b>3000K</b>	Цветна температура
	За да се избегнат рискове, повреденият източник на светлина на този продукт може да се подменя само от производителя, неговия сервизен представител или лице със сходна квалификация.		За да се избегнат рискове, повреденото устройство за управление на този продукт може да се подменя само от производителя, неговия сервизен представител или лице със сходна квалификация.
<b>Ra</b>	Индекс на цвето предаване		Полиетилен (ниска плътност)

## LED осветително тяло за таван с Bluetooth® високоговорител

### ● Увод



Поздравяваме Ви с покупката на този нов уред. Вие избрахте висококачествен продукт. Моля, прочетете внимателно цялото ръководство за експлоатация. Отворете страницата с изображенията. Това ръководство е част от продукта и съдържа важни указания за пускането в действие и употребата. Винаги спазвайте всички указания за безопасност. Преди пускане в действие проверете дали е налице подходящото напрежение и дали всички части са монтирани правилно. Ако имате въпроси или сте несигурни по отношение на боравенето с уреда, моля, обърнете се към Вашия търговец или към обслужващия сервиз. Моля, съхранявайте грижливо това ръководство и при необходимост го предайте на следващите потребители.



На [www.kaufland.com/manual](http://www.kaufland.com/manual) можете да изтеглите това и много други ръководства. С този QR код Вие ще достигнете директно до нашия международен уебсайт ([www.kaufland.com/manual](http://www.kaufland.com/manual)). С кликане върху съответната държава ще достигнете до националния преглед на нашите ръководства. Чрез въвеждане на номера на артикула (IAN) 389489-2201 можете да отворите ръководството за експлоатация.

### ● Употреба по предназначение



Това осветително тяло е предназначено за експлоатация само на закрито, в сухи и затворени помещения. Този уред е предназначен за употреба само в домашни условия. Този продукт е предназначен за нормален работен режим.

-  RGB светодиодите представляват светлинна декорация. Не използвайте RGB светодиодите като стаино осветление или нощна лампа.

### ● Обем на доставката

Непосредствено след разопаковането проверявайте винаги комплектността на доставката, както и изправността на уреда.

- 1 LED осветително тяло за таван с Bluetooth® високоговорител, модел 14164106L
- 1 дистанционно управление
- 1 стенен държач за дистанционното управление (вкл. 1 x лепяща подложка, 2 x винта)
- 2 батерии AAA
- 3 дюбела
- 3 винта
- 2 защитни шлауха
- 1 ръководство за монтаж и експлоатация

### ● Описание на частите

#### Осветително тяло:

- 1 Дюбели
- 2 База на осветителното тяло
- 3 Лустер клема
- 4 Захранващ кабел (външен)
- 5 Защитен шлаух
- 6 Винтове
- 7 Пластмасов капак
- 8 Капак на високоговорителя
- 9 Дистанционно управление

## Дистанционно управление:

- 10 Бутон RGB светлина (Вкл./Изкл.)
- 11 Бутон RGB смяна на цвета
- 12 Бутон RGB Flash
- 13 Бутон RGB Smooth
- 14 Бутон OFF (ИЗКЛ.) (Аудио)
- 15 Бутон Сила на звука +
- 16 Бутон Избиране на музикално заглавие (напред)
- 17 Бутон Пауза / Bluetooth връзка готовност
- 18 Бутон Избиране на музикално заглавие (назад)
- 19 Бутон Сила на звука -
- 20 Бутон ON (ВКЛ.) (Аудио)
- 21 Бутон 30-минутен таймер
- 22 Бутон Димер -
- 23 Бутон Димер +
- 24 Бутон W (бяла светлина - Вкл./Изкл.)
- 25 Стенен държач (дистанционно управление)
- 26 Винтове (дистанционно управление)
- 27 Лепяща подложка (дистанционно управление)

## ● Технически данни

### Осветително тяло:

Модел номер:	14164106L
Работно напрежение:	230-240V~ 50Hz
Номинална мощност общо:	макс. 30W
Клас на защита:	I /
Вид защита:	IP20

### LED модул:

Номинална мощност:	макс. 20,7W
Вид защита:	IP20

### Високоговорител / Bluetooth:

Честотен обхват	
Високоговорител:	120 - 20000 Hz
Версия Bluetooth:	5.0
Bluetooth обхват:	< 10 m

Честотен обхват

Bluetooth честота: 2,4 GHz ISM честотна лента

HF мощност: макс. < 10 dBm

## Дистанционно управление:

Батерии: 2 x 1,5V AAA

Обхват на дистанционното управление: 5-6 m (инфрочервено)

- Този продукт съдържа източници на светлина с клас на енергийна ефективност „F“ (в съответствие с Регламент (ЕС) 2019/2015).

## ● Безопасност



### Указания за безопасност

При повреди поради неспазване на настоящото ръководство за експлоатация отпадат всякакви гаранционни претенции! Не се поема отговорност за косвени щети! При материални или физически щети в резултат на неправилна употреба или неспазване на указанията за безопасност не се поема отговорност!

- **⚠ ПРЕДУПРЕЖДЕНИЕ!**  
**ОПАСНОСТ ЗА ЖИВОТА И ОПАСНОСТ ОТ ЗЛОПОЛУКА ЗА БЕБЕТА И МАЛКИ ДЕЦА!**

Никога не оставяйте децата без наблюдение с опаковъчния материал. Съществува опасност от задушаване с опаковъчния материал. Децата често подценяват опасностите. Винаги дръжте децата далече от продукта.

- Не оставяйте осветителното тяло или опаковъчния материал без наблюдение. Фолиото / найлоновите торбички, пластмасовите части и др. могат да се превърнат в опасна играчка за децата.



### Избягвайте опасност за живота от токов удар

- Електрическата инсталация да се изпълнява от правоспособен електротехник или от лице, инструктирано за работа с електрически инсталации.
- Преди всяко включване към електрическата мрежа проверявайте осветителното тяло и захранващия кабел за евентуални повреди. Никога не използвайте Вашето осветително тяло, ако установите каквито и да било повреди.

### **ПРЕДУПРЕЖДЕНИЕ!**

- Повредените захранващи кабели означават опасност за живота поради токов удар. При повреди, за ремонти или други проблеми с осветителното тяло се обръщайте към обслужващия сервиз или специалист електротехник.
- Преди монтажа извадете предпазителя или изключете защитния прекъсвач в електрическото табло (положение 0).
- Преди монтажа се уверете, че напрежението на електрическата мрежа отговаря на необходимото работно напрежение на осветителното тяло (виж „Технически данни“).
- Задължително избягвайте контакт на осветителното тяло с вода или други течности.
- Никога не отваряйте електрическо средство и не поставяйте предмети в него. Подобни интервенции означават опасност за живота от токов удар.
- Не монтирайте осветителното тяло върху влажна или проводяща основа!



### Избягвайте опасност от пожар и нараняване

- Непосредствено след разопаковането проверете осветителното тяло за повреди. В случай на повреда се свържете с обслужващия сервиз.



### **ВНИМАНИЕ! ОПАСНОСТ ОТ ИЗГЯРЯНЕ ПРИ ДОПИР ДО ГОРЕЩИ ПОВЪРХНОСТИ!**

Уверете се, че осветителното тяло е изключено и изстинало, преди да го докоснете, за да избегнете изгаряния. Източникът на светлина се нагрява силно в зоната на главата на лампата.

- Източникът на светлина на това осветително тяло може да се подменя само от производителя или от упълномощен от него техник, или от лице със сходна квалификация.
- Осветителното тяло може да се димира чрез дистанционното управление.
- Не гледайте директно в източника на светлина (крушка, LED и др.).
- Не гледайте източника на светлина с оптични инструменти (напр. лупа).



### Правилни действия

- Монтирайте осветителното тяло така, че то да е защитено от влага и замърсяване.
- Подгответе монтажа старателно и отделете достатъчно от времето си. Пригответе предварително прегледно и достъпно всички части и допълнителни инструменти или материали.
- Винаги бъдете внимателни! Винаги бъдете внимателни в това, което вършите и подхождайте разумно към работата. В никакъв случай не монтирайте осветителното тяло, ако не сте достатъчно концентрирани или не се чувствате добре.



### Указания за безопасност при работа с батерии/ акумулаторни батерии

- **ОПАСНОСТ ЗА ЖИВОТА!**  
Дръжте батериите/акумулаторните батерии извън обсега от деца. В случай на поглъщане незабавно потърсете лекар!
- Поглъщането може да доведе до изгаряния, перфорация на меките тъкани и смърт. В рамките на 2 часа след поглъщането могат да възникнат тежки изгаряния.

### ■ **ОПАСНОСТ ОТ ЕКСПЛОЗИЯ!**



Никога не зареждайте повторно батерии за еднократна употреба. Не свързвайте батериите/акумулаторните батерии накъсо и/или не ги отваряйте. Това може да доведе до прегряване, опасност от пожар или пръскане.

- Никога не хвърляйте батериите/акумулаторните батерии в огън или вода.
- Не излагайте батериите/акумулаторните батерии на механично натоварване.

### **Риск от изтичане на батерии/акумулаторни батерии**

- Избягвайте екстремни условия и температури, които могат да повлияят на батериите/акумулаторните батерии, напр. отоплителни тела/пряка слънчева светлина.
- Ако батериите/акумулаторните батерии са изтекли, избягвайте контакт на химикали с кожата, очите и лигавиците! Веднага изплакнете засегнатите места с чиста вода и потърсете лекар!



### ■ **НОСЕТЕ ПРЕДПАЗНИ РЪКАВИЦИ!**

Изтеклите или повредени батерии/акумулаторни батерии могат да причинят изгаряния при контакт с кожата. Затова в случая носете подходящи предпазни ръкавици.

- В случай на изтичане на батерията/акумулаторната батерия веднага я извадете от продукта, за да се предотвратите повреда.
- Използвайте само батерии/акумулаторни батерии от един и същ тип. Не смесвайте стари и нови батерии/акумулаторни батерии!
- Изваждайте батериите/акумулаторните батерии от продукта, ако той няма да се използва по-дълго време.

### **Риск от повреда на продукта**

- Използвайте само посочения тип батерии/акумулаторни батерии!

- Поставяйте батериите/акумулаторните батерии съобразно обозначението за полярност (+) и (-) върху тях и върху продукта.
- Преди поставяне почистете контактите на батерията/акумулаторната батерия и в отделението за батерията със суха кърпа, която не оставя власинки, или с клечка за уши!
- Незабавно отстранявайте от продукта изтощените батерията/акумулаторната батерия.

## ● **Подготовка**

### ● **Необходими инструменти и материали**

Посочените инструменти и материали не са включени в обема на доставката. Информацията е препоръчителна и стойностите са ориентировъчни. Видът на материалите зависи от конкретните условия на място.

- молив / маркиращ инструмент
- 2-полюсен фазомер
- отвертка
- дрелка
- свредло (ок.  $\varnothing$  6 mm)
- чук
- клещи за диагонално рязане
- стълба

## ● **Преди инсталацията**

**Важно:** Електрическото свързване трябва да се извърши от обучен електротехник или от лице, инструктирано за работа с електрически инсталации. То трябва да познава характеристиките на осветителното тяло и разпоредбата за свързване.

- Преди инсталацията се запознайте с всички указания и фигури в настоящото ръководство и със самото осветително тяло.
- Преди инсталацията се уверете, че линията, към която свързвате осветителното тяло, не

е под напрежение. За целта извадете предпазителя или изключете защитния прекъсвач в електрическото табло (положение 0).

- Проверете за отсъствие на напрежение с 2-полюсен фазомер.
- Разопаковайте LED таванното осветително тяло и го поставете върху нехлъзгаща се повърхност. (Внимавайте да не се образуват драскотини.)
- Притиснете леко с две ръце пластмасовия капак [7]. При това развийте пластмасовия капак [7] до ограничител обратно на часовниковата стрелка (обратно на стрелката) и извадете пластмасовия капак [7] нагоре.

## ● Пускане в действие

### ● Монтиране на осветителното тяло

- Преди инсталацията се уверете, че линията, към която свързвате осветителното тяло, не е под напрежение. За целта извадете предпазителя или изключете защитния прекъсвач в електрическото табло (положение 0).
- Задръжте базата на осветителното тяло [2] в избраното положение за монтаж. При това съблюдавайте отвора в базата на осветителното тяло [2], през който трябва да се прокара захранващият кабел.
- Маркирайте три отвора за винтовете [6] (виж фиг.).
- Пробийте отворите. Уверете се, че няма да повредите захранващия кабел (външен) [4].
- Поставете дюбелите [1] в пробитите отвори. Ако е необходимо, си помогнете с чук.
- Прокарайте захранващия кабел през предвидения за целта отвор в базата на осветителното тяло [2] и закрепете осветителното тяло на тавана.
- Съблюдавайте за правилното поставяне на втулката в отвора.
- Преди свързване на осветителното тяло следва да се подготви допълнителна изолация на изолираните основни проводници.

Поставете защитните шлаухи върху проводниците L и N на захранващия кабел.

- Указание:** Съблюдавайте за правилното свързване на отделните проводници на захранващия кабел (външен) [4]: фазов проводник, черен или кафяв = символ L, неутрален проводник, син = символ N, защитен проводник, жълто-зелен = символ .
- Монтирайте пластмасовия капак [7] на осветителното тяло. За целта поставете капака с трите прореза към съответния осигурителен болт и го притиснете нагоре. Завийте капака по посока на часовниковата стрелка (посока на стрелката), за да го закрепите. Сега стикерът със стрелката може да бъде отстранен.
  - Завийте отново предпазителя или включете защитния прекъсвач в електрическото табло (положение I).

Вашето LED таванно осветително тяло с Bluetooth високоговорител е готово за употреба.

### ● Монтиране на стенния държач

- Монтирайте стенния държач [25] за дистанционното управление [9] с помощта на винтовете [26] или на лепящата подложка [27] (виж фиг.).

### ● Поставяне / смяна на батериите

- Указание:** За дистанционното управление [9] следва да се използват две батерии тип AAA (включени в обема на доставката).
- Капакът на отделението за батериите (задна страна) се отваря чрез плъзгане надолу ок. 1 cm и след това се повдига.
  - Поставете две батерии от доставения тип AAA в отделението. При това съблюдавайте правилната полярност.
  - Поставете отново капака и го плъзнете назад, за да затворите отделението за батериите.

Вашето дистанционно управление [9] е готово за употреба.

## ● Обслужване на осветителното тяло посредством електрическият ключ

- LED таванното осветително тяло може да се включва и изключва посредством стенния електрически ключ. Интензивността на светлината в този случай винаги съответства на последно настроената яркост. Всички други функции се управляват само чрез дистанционното управление [9].

## ● Използване на дистанционното управление

### ВНИМАНИЕ!

Всички функции на дистанционното управление [9] са активни, ако LED таванното осветително тяло е включено посредством стенния електрически ключ.

## ● Включване / изключване на светлината

### 1. Включване на светлината

- Натиснете бутона „W“ [24], за да включите или изключите бялата светлина.
- Натиснете бутона „RGB“ [10], за да включите или изключите цветната светлина.

## ● Димиране на светлината

- Включете осветителното тяло.

### 1. Увеличаване интензивността на осветлението

- Натиснете „☀“ бутона Димер + [23], за да увеличите интензивността на осветлението. При кратко натискане на този бутон интензивността на осветлението се увеличава постепенно с всяко натискане. Ако „☀“ бутонът Димер + [23] се натиска продължително, интензивността на осветлението се

увеличава автоматично до максималната яркост.

### 2. Намаляване интензивността на осветлението

- Натиснете „☾“ бутона Димер - [22], за да намалите интензивността на осветлението. При кратко натискане интензивността на осветлението намалява постепенно с всяко натискане. Ако „☾“ бутонът Димер - [22] се натиска продължително, интензивността на осветлението намалява автоматично до минималната яркост.

## ● 30-минутен таймер

- Включете осветителното тяло.

### 1. Включване на таймера

- Натиснете „30 Min“ бутона [21], за да включите функцията на таймера. Прозвучава един сигнал.
- Светлината и функцията Bluetooth (музика) се изключват автоматично след ок. 30 минути. **Указание:** Можете да включите таймера само когато е активиран Bluetooth.

### 2. Изключване на таймера

- Ако искате да изключите функцията на таймера в рамките на тези 30 минути, натиснете повторно „30 Min“ бутона [21]. Прозвучават два сигнала. Сега функцията на таймера е изключена.

**Указание:** Можете да изключите таймера само когато е активиран Bluetooth.

## ● RGB функции

1. Натиснете бутона RGB [11], за да превключите между 7-те различни цвята.
2. Натиснете бутона RGB Flash [12], за да активирате бърза смяна на цветовете.
3. Натиснете бутона RGB Smooth [13], за да активирате бавна смяна на цветовете.

## ● Bluetooth връзка

### 1. Установяване на Bluetooth връзка

- Натиснете Audio „ON“ бутона (Аудио) [20].
- Ок. 1–2 секунди по-късно Bluetooth връзката се установява автоматично, придружена с акустичен сигнал, синият светодиод на LED таванното осветително тяло започва да мига бързо.
- Когато връзката се установи, прозвучава кратка мелодия.
- При първата създадена връзка с Вашия мобилен телефон, таблет и др. изберете Bluetooth връзката „LED Ceiling Lamp“.

### 2. Прекратяване на Bluetooth връзката

- Натиснете Audio „OFF“ бутона (Аудио) [14]. Bluetooth връзката се прекратява.

**След установена връзка имате на разположение следните възможности за аудио управление:**

## ● Регулиране силата на звука

### 1. Намаляване силата на звука

- Натиснете „◀“ бутона Сила на звука – [19], за да намалите силата на звука. При кратко натискане силата на звука намалява постепенно с всяко натискане. Ако „◀“ бутонът Сила на звука – [19] се натиска продължително, силата на звука намалява автоматично до минимум.

### 2. Увеличаване силата на звука

- Натиснете „▶“ бутона Сила на звука + [15], за да увеличите силата на звука. При кратко натискане силата на звука се увеличава постепенно с всяко натискане. Ако „▶“ бутонът Сила на звука + [15] се натиска продължително, силата на звука се увеличава автоматично до максимум.

## ● Избиране на музикално заглавие

### 1. Музикално заглавие назад

- Натиснете „◀◀“ бутона Избиране на музикално заглавие (назад) [18] за избор на предишно заглавие или за повторно възпроизвеждане на песен отначало.

### 2. Музикално заглавие напред

- Натиснете „▶▶“ бутона Избиране на музикално заглавие (напред) [16] за избор на следващото заглавие.

### 3. Пауза

- Натиснете за кратко „⏸“ бутона Пауза / Bluetooth връзка готовност [17], за да активирате функцията Пауза.

## ● Поддръжка и почистване

**⚠ ПРЕДУПРЕЖДЕНИЕ! ОПАСНОСТ ОТ ТОКОВ УДАР!** При почистване първо изключете осветителното тяло от електрическата мрежа. За целта извадете предпазителя или изключете защитния прекъсвач в електрическото табло (положение 0).

- Не използвайте разтворители, бензин или др. подобни. Това би повредило осветителното тяло.
- Оставете осветителното тяло да изстине напълно.

**⚠ ПРЕДУПРЕЖДЕНИЕ! ОПАСНОСТ ОТ ТОКОВ УДАР!** С оглед на електрическата безопасност осветителното тяло никога не бива да се почиства с вода или други течности, нито да се потопява във вода.

- За почистване използвайте само суха кърпа, която не оставя власинки.
- След това завийте отново предпазителя или включете защитния прекъсвач в електрическото табло (положение I).

## ● Изхвърляне

Опаковката е изработена от екологични материали, които може да предадете в местните пунктове за рециклиране.



За разделното събиране на отпадъците съблюдавайте маркировката на опаковъчните материали, те са маркирани със съкращения (а) и цифри (б) със следното значение: 1-7: пластмаси/20-22: хартия и картон/80-98: композитни материали.



В интерес на опазването на околната среда не изхвърляйте излезлия от употреба продукт заедно с битовите отпадъци, а го предайте за правилно рециклиране. За събирателните пунктове и тяхното работно време можете да се информирате от местната управа.

Стари уреди могат да бъдат върнати обратно също при търговци на дребно, които предлагат за продажба електрически уреди.

Дефектните или изтощени батерии/акумулаторни батерии подлежат на рециклиране съгласно Директива 2006/66/ЕО и нейните изменения. Предавайте батериите/акумулаторните батерии и/или продукта в пунктовете за рециклиране.



**Щети върху околната среда поради неправилно обезвреждане на батериите/акумулаторните батерии!**

Батериите/акумулаторните батерии не бива да се изхвърлят заедно с битовите отпадъци. Те могат да съдържат отровни тежки метали и подлежат на специална преработка. Химическите символи на тежките метали са, както следва: Cd = кадмий, Hg = живак, Pb = олово. Затова предавайте изтощените батерии/акумулаторни батерии в общински събирателен пункт.

## ● Гаранция и сервиз

### ● Декларация за гаранция

Уважаеми клиенти,  
за този уред получавате 3 години гаранция от датата на покупката. В случай на несъответствие на продукта с договора за продажба Вие имате законно право да предявите рекламация пред продавача на продукта при условията и в сроковете, определени в чл.112-115\* от Закона за защита на потребителите. Вашите права, произтичащи от посочените разпоредби, не се ограничават от нашата по-долу представена търговска гаранция и независимо от нея продавачът на продукта отговаря за липсата на съответствие на потребителската стока с договора за продажба съгласно Закона за защита на потребителите.

### ● Гаранционни условия

Гаранционният срок започва да тече от датата на покупката. Пазете добре оригиналната касова бележка. Този документ е необходим като доказателство за покупката. Ако в рамките на три години от датата на закупуване на този продукт се появи дефект на материала или производствен дефект, продуктът ще бъде безплатно ремонтиран или заменен – по наш избор. Гаранцията предполага в рамките на тригодишния гаранционен срок да се представят дефектният уред и касовата бележка (касовият бон) и писмено да се обясни в какво се състои дефектът и кога е възникнал. Ако дефектът е покрит от нашата гаранция, Вие ще получите обратно ремонтирания или нов продукт. С ремонта или смяната на продукта не започва да тече нов гаранционен срок.

### ● Гаранционен срок и законови претенции при дефекти

Гаранционната услуга не удължава гаранционния срок. Това важи също и за сменените и ремонтирани части. За евентуално наличните повреди и дефекти още при покупката трябва да се

съобща веднага след разопаковането. Еwentуалните ремонти след изтичане на гаранционния срок са срещу заплащане.

## ● Обхват на гаранцията

Уредът е произведен грижливо според строгите изисквания за качество и добросъвестно изпитан преди доставка. Гаранцията важи за дефекти на материала или производствени дефекти. Гаранцията не обхваща частите на продукта, които подлежат на нормално износване, поради което могат да бъдат разглеждани като бързо износващи се части (например филтри или приставки) или повредите на чупливи части (например прекъсвачи, батерии или такива произведени от стъкло). Гаранцията отпада, ако уредът е повреден поради неправилно използване или в резултат на неосъществяване на техническа поддръжка. За правилната употреба на продукта трябва точно да се спазват всички указания в упътването за обслужване. Предназначение и действия, които не се препоръчват от упътването за експлоатация или за които то предупреждава, трябва задължително да се избягват. Продуктът е предназначен само за частна, а не за стопанска употреба. При злоупотреба и неправилно третиране, употреба на сила и при интервенции, които не са извършени от клона на нашия оторизиран сервис, гаранцията отпада.

## ● Процедура при гаранционен случай

За да се гарантира бърза обработка на Вашия случай, следвайте следните указания:

- За всички запитвания подгответе касовата бележка и идентификационния номер (IAN 389489-2201) като доказателство за покупката.
- Вземете артикулния номер от фабричната табелка.
- При възникване на функционални или други дефекти първо се свържете по телефона или чрез имейл с долупосочения

сервисен отдел. След това ще получите допълнителна информация за уреждането на Вашата рекламация.

- След съгласуване с нашия сервис можете да изпратите дефектния продукт на посочения Ви адрес на сервиса безплатно за Вас, като приложите касовата бележка (касовия бон) и посочите в какво се състои дефектът и кога е възникнал. За да се избегнат проблеми с приемането и допълнителни разходи, задължително използвайте само адреса, който Ви е посочен. Осигурете изпращането да не е като експресен товар или като друг специален товар. Изпратете уреда заедно с всички принадлежности, доставени при покупката, и осигурете достатъчно сигурна транспортна опаковка.

## ● Ремонтен сервис / извънгаранционно обслужване

Ремонти извън гаранцията можете да възложите на клона на нашия сервис срещу заплащане. Той с удоволствие ще Ви направи предварителна калкулация. Можем да обработваме само уреди, които са достатъчно опаковани и изпратени с платени транспортни разходи.

**Внимание:** Изпратете Вашия уред на клона на нашия сервис почистен и с указание за дефекта. Уредите, изпратени с неплатени транспортни разходи – с наложен платеж, като експресен или друг специален товар – не се приемат.

Ние ще извършим безплатно изхвърлянето на изпратените от Вас дефектни уреди.

## ● Сервисно обслужване

### България

Тел.: +49 29 61 / 97 12-800

Е-мейл: kundenservice@briloner.com

IAN 389489-2201

## ● Вносител

Моля, обърнете внимание, че следващият адрес не е адрес на сервиса.

Първо се свържете с горепосочения сервисен център.

### **Брилонер Лойхтен ГмБХ и Ко. КГ**

Им Кисен 2

59929 Брилон

GERMANIA

\* Чл. 112. (1) При несъответствие на потребителската стока с договора за продажба потребителят има право да предави рекламация, като поиска от продавача да приведе стоката в съответствие с договора за продажба. В този случай потребителят може да избира между извършване на ремонт на стоката или замяната ѝ с нова, освен ако това е невъзможно или изборният от него начин за обезщетение е непропорционален в сравнение с другия.

(2) Смята се, че даден начин за обезщетяване на потребителя е непропорционален, ако неговото използване налага разходи на продавача, които в сравнение с другия начин на обезщетяване са неразумни, като се вземат предвид:

1. стойността на потребителската стока, ако нямаше липса на несъответствие;
2. значимостта на несъответствието;
3. възможността да се предложи на потребителя друг начин на обезщетяване, който не е свързан със значителни неудобства за него.

Чл. 113. (1) Когато потребителската стока не съответства на договора за продажба, продавачът е длъжен да я приведе в съответствие с договора за продажба.

(2) Привеждането на потребителската стока в съответствие с договора за продажба трябва да се извърши в рамките на един месец, считано от предявяването на рекламацията от потребителя.

(3) След изтичането на срока по ал. 2 потребителят има право да развали договора и да му бъде възстановена заплатената сума или да иска намаляване на цената на потребителската стока съгласно чл. 114.

(4) Привеждането на потребителската стока в съответствие с договора за продажба е безплатно за потребителя. Той не дължи разходи за експедиране на потребителската стока или за материали и труд, свързани с ремонта ѝ, и не трябва да понася значителни неудобства.

(5) Потребителят може да иска и обезщетение за претърпението вследствие на несъответствието вреди.

Чл. 114. (1) При несъответствие на потребителската стока с договора за продажба и когато потребителят не е удовлетворен от решаването на рекламацията по чл. 113, той има право на избор между една от следните възможности: 1. разваляне на договора и възстановяване на заплатената от него сума; 2. намаляване на цената.

(2) Потребителят не може да претендира за възстановяване на заплатената сума или за намаляване цената на стоката, когато търговецът се съгласи да бъде извършена замяна на потребителската стока с нова или да се поправи стоката в рамките на един месец от предявяване на рекламацията от потребителя.

(3) Търговецът е длъжен да удовлетвори искане за разваляне на договора и да възстанови заплатената от потребителя сума, когато след като е удовлетворил три рекламации на потребителя чрез извършване на ремонт на една и съща стока, в рамките на срока на гаранцията по чл. 115, е налице следваща поява на несъответствие на стоката с договора за продажба.

(4) (Предишна ал. 3-ДВ, бр. 61 от 2014 г., в сила от 25.07.2014 г.) Потребителят не може да претендира за разваляне на договора, ако несъответствието на потребителската стока с договора е незначително.

Чл. 115. (1) Потребителят може да упражни правото си по този раздел в срок до две години, считано от доставянето на потребителската стока.

(2) Срокът по ал. 1 спира да тече през времето, необходимо за поправката или замяната на потребителската стока или за постигане на споразумение между продавача и потребителя за решаване на спора.

(3) Упражняването на правото на потребителя по ал. 1 не е обвързано с никакъв друг срок за предявяване на иск, различен от срока по ал. 1.

За този уред получавате 36 месеца гаранция, считано от датата на покупката. Този уред е произведен с особена грижливост и е подложен на обстоен контрол за качество. В рамките на гаранционния срок отстраняваме безплатно всички дефекти на материала и производствени дефекти. Ако по време на гаранционния срок се установят дефекти, изпратете уреда на адреса на сервиса, като посочите номера на артикула: 14164106L.

От гаранцията се изключват повреди в резултат на неправилна употреба или неспазване на настоящото ръководство за експлоатация, поради извършване на действия от неоторизирани лица, както и бързоизносващите се части (като напр. източници на светлина). След извършване на гаранционна услуга срокът на гаранцията не се удължава и подновява.

## ● Адрес на сервиса

Briloner Leuchten GmbH & Co. KG  
 Im Kissen 2  
 59929 Brilon  
 ГЕРМАНИЯ  
 Тел.: +49 29 61 / 97 12-800  
 Факс: +49 29 61 / 97 12-199  
 Имейл: kundenservice@briloner.com  
 www.briloner.com

**IAN 389489-2201**

Моля, при всички запитвания дръжте на разположение касовия бон и номера на артикула (IAN 389489-2201) като доказателство за покупката.

## ● Производител

Брилонер Лойхтен ГмбХ & Ко. КГ  
 Им Кисен 2  
 59929 Брилон  
 ГЕРМАНИЯ

## ● Декларация за съответствие СЕ

Този продукт отговаря на изискванията на действащите европейски и национални директиви (Директива 2014/53/ЕС, Директива за екодизайн 2009/125/ЕО, Директива за ограничаване на употребата на определени опасни вещества 2011/65/ЕС). Съответствието е удостоверено с документ. Съответните декларации и документация се съхраняват при производителя.

С настоящото Брилонер Лойхтен ГмбХ & Ко. КГ декларира, че радиоуправляемото оборудване тип 14164106L е в съответствие с Директива 2014/53/ЕС. Пълния текст на ЕС Декларацията за съответствие можете да намерите на следния интернет адрес:

<https://www.briloner.com/de/service/informationen-zu-leuchten/eu-konformitaetserklaerung-fuer-funkanlagentyp.php>

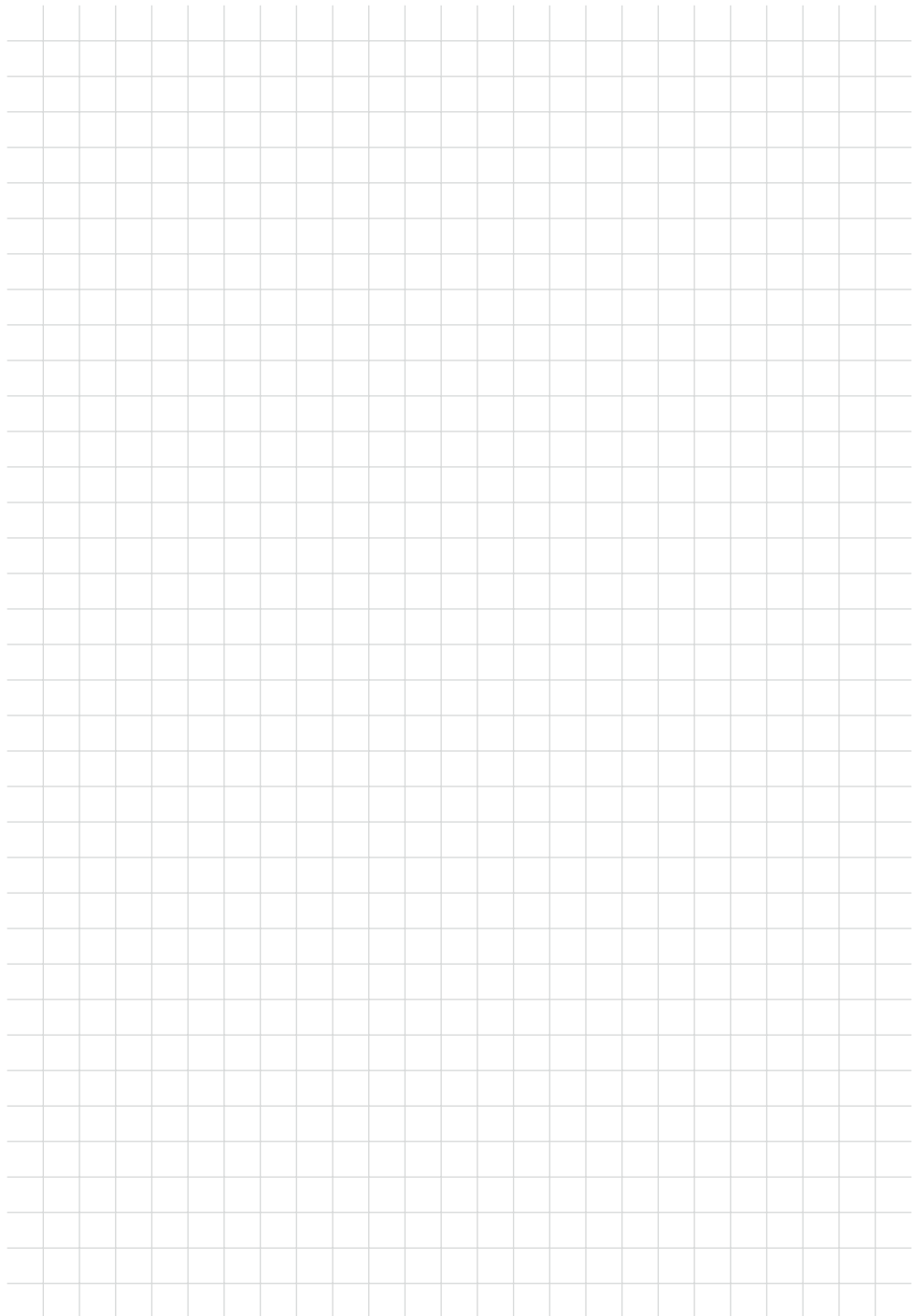

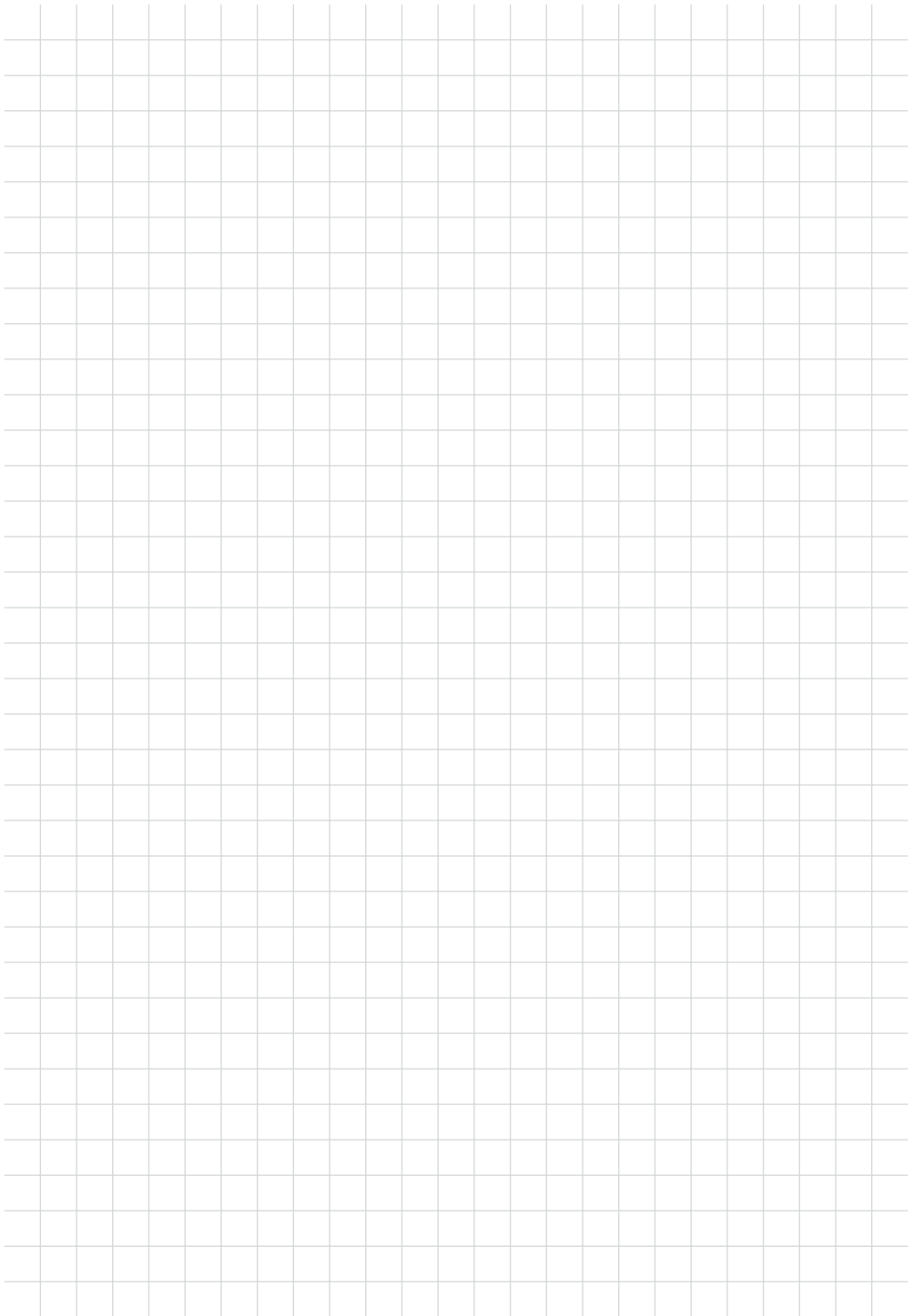

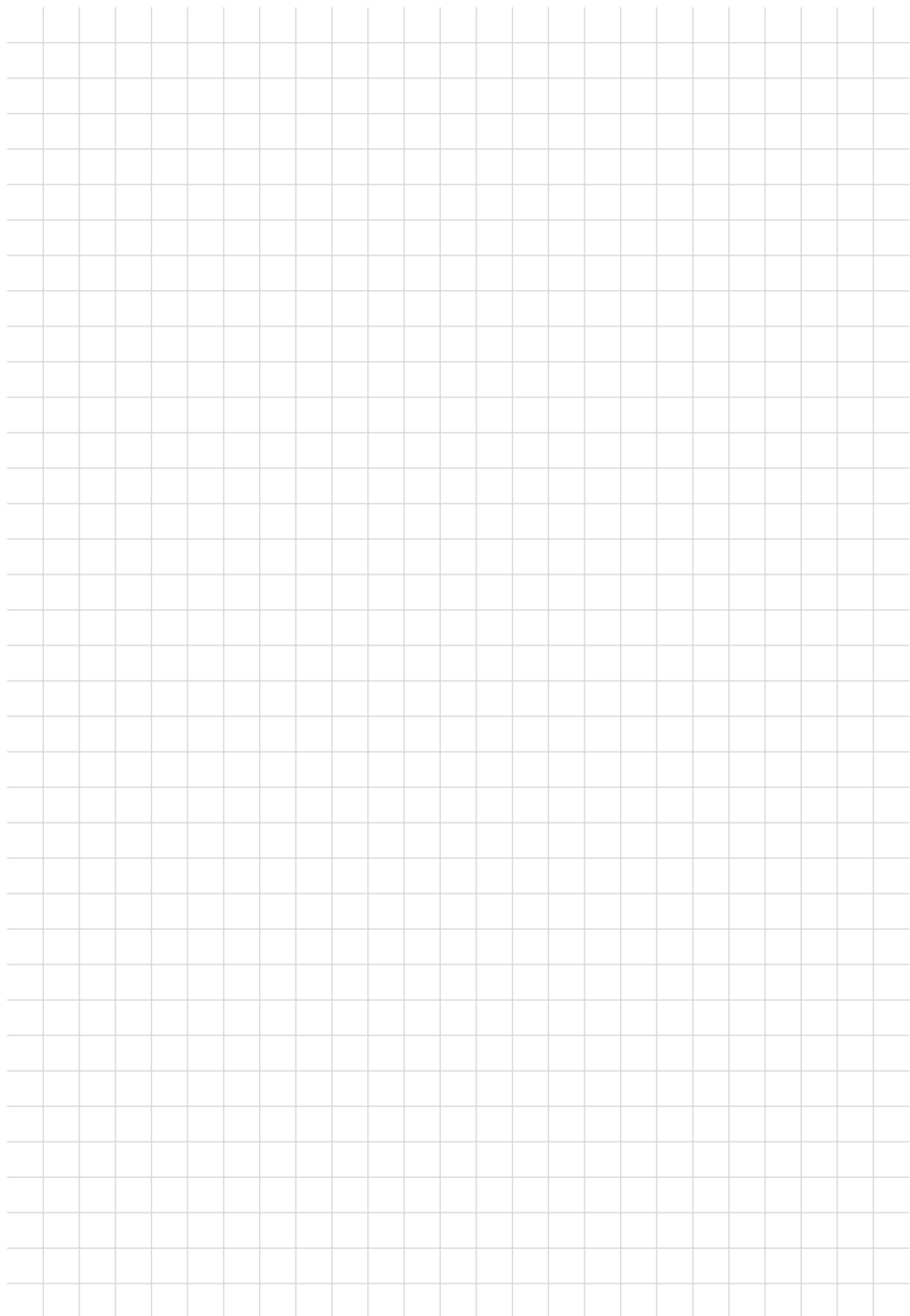

**Hersteller:**

**BRILONER LEUCHTEN GMBH & CO. KG**

Im Kissen 2  
59929 Brilon  
GERMANY

**Distributor / Importator MD:**

Kaufland SRL, str. Sfatul Țării, nr. 29, Chișinău,  
MD-2012, Republica Moldova

Stand der Informationen · Stan informații

Stav informací · Versiunea informațiilor

Stav informácií · Stanje informacija

Актуалност на информацията: 03/2022

Ident.-No.: 14164106L032022-10

---

IAN 389489-2201

10 